

**ОБРАЗОВАНИЕ,**

**НАУКА И ИННОВАЦИОННЫЕ ИДЕИ  
В МИРЕ**

**международный научный электронный журнал**

*Выпуск журнала № 53  
Часть-2\_ Сентябрь -2024*

OPEN  ACCESS



# ОБРАЗОВАНИЕ НАУКА И ИННОВАЦИОННЫЕ ИДЕИ В МИРЕ

*международный научный электронный журнал*

Сентябрь - 2024 год

ЧАСТЬ - 2



## МАКТАБГАЧА YOSHDAGI BOLALARNING RIVOJLANISH SOHALARI KOMPETENSIYALARINI SHAKLLANTIRISH

*Imomova Gulchiroy Saparovna*

*Buxoro viloyati Olot tumani 12-son DMTT direktori*

**Аннотация:** Ushbu maqolada bolaning rivojlanish sohalari kompetensiyalari bayon qilingan. Bolaning rivojlanish sohalari kompetensiyalarining metodologik asoslari ko'rsatib berilgan. Jumladan, maktabgacha ta'lim va tarbiya sohasiga oid me'yoriy-huquqiy hujjatlarga alohida to'xtalib o'tilgan.

**Аннотация:** В данной статье описаны компетенции в области развития ребенка. Показаны методологические основы компетенций в сферах развития ребенка. В частности, были рассмотрены нормативно-правовые документы, касающиеся сферы дошкольного образования и воспитания.

**Abstract:** This article describes the competences in the areas of child development. Methodological bases of competences in the child's development areas are shown. In particular, regulatory and legal documents related to the field of preschool education and upbringing were specifically addressed.

**Kalit so'zlar:** bola, koppelensiyalar, rivojlanish sohalari kompetensiyalari, jismoniy rivojlanish va sog'lom turmush tarzining shakllanishi, ijtimoiy-hissiy rivojlanish, nutq, muloqot, o'qish va yozish malakalari, bilish jarayonining rivojlanishi.

**Ключевые слова:** ребенок, кокомпетенции, компетенции в областях развития, физическое развитие и формирование здорового образа жизни, социально-эмоциональное развитие, речь, общение, навыки чтения и письма, развитие познавательного процесса.

**Key words:** child, co-competences, competences in developmental areas, physical development and formation of a healthy lifestyle, social-emotional development, speech, communication, reading and writing skills, development of the cognitive process.

Bugungi kunda maktabgacha ta'lim sohasida juda katta islohotlar amalga oshirilmoqda biroq, o'quv-tarbiyaviy jarayonda turlicha yondashuvlar olib borilsa-da, bolalarning maktab ta'limiga moslashishi, tengdoshlari va atrofdagilar bilan samarali muloqotga kirishishi qiyin kechmoqda. Maktabgacha katta yoshdagi bolalarda kommunikatsiyaning shakllanish darajasi ilk go'daklik davri bilan bog'liqdir. Bu davrda bola insonlar dunyosiga kirib boradi, so'zlashish belgilarni o'zlashtiradi. Odamlar o'rtasidagi muloqot me'yorlari va xulqatvor qoidalari, insonning nutqiy faoliyatining oddiy ko'rinishlari bilan tanishadi. Maktabgacha yoshdagi bola ilk

rivojlanish davrida ijtimoiy munosabatlar dunyosiga kirib boradi. Oila a'zolari va pedagog-tarbiyachilar bilan muloqotda bo'lishi orqali asta-sekin xulq-atvor me'yorlarini o'rganadi. Lekin bu davrda u o'z harakatlarini anglay olmaydi. Nutq va muloqot ta'sirida bolaning ichki dunyosi shakllana boshlaydi. Bolaning kattalar bilan munosabat shakli o'zgaradi, atrofidagi voqea-hodisalarga munosabat bildiradi. Natijada bolalar kommunikativ faoliyatni o'zlashtira boshlaydilar. Maktabgacha katta yoshdagi bolalar kattalar bilan muloqotga kirishadi, o'z atrofidagi jarayonlar bilan bog'liq ravishda so'z zaxirasi kengayib boradi. Bola o'zi shaxs sifatida muloqotni o'rganadi. Bu davr kommunikativ kompetensiyani shakllantirish juda ham muhimdir. Chunki bolalarda "Men" konsepsiyasi shakllanib bo'ladi, ya'ni individuallik yuzaga keladi, o'z-o'zini ko'rsatish ustuvorlik qiladi o'z fikrini erkin ifodalaydi. Individuallashishda bolalarning muloqot qilish ehtiyojlariga bog'liq o'zgarishlar kuzatiladi. Bunda bolalar asta-sekin ommaviy munosabatlarga kirisha boshlaydi. Maktabgacha yoshdagi bolalarda kommunikativ kompetensiyani shakllantirish orqali ularni maktab ta'limiga intensiv tayyorlash masalasi dolzarb sanalmoqda. Mana shu jarayonda bolaning rivojlanish sohalari kompetensiyalarini shakllantirishga e'tiborni qaratish davr talabi sifatida dolzarbligini hech qachon yo'qotmaydi. Chunki barkamol avlod tarbiyasi har qaysi davlatning eng asosiy ustuvor vazifasi hisoblanadi. Bu borada birinchi prezidentimiz Islom Karimov shunday degan edilar;-" Har qaysi davlat, har qaysi millat o'z farzandlari qiyofasida, unib-o'sib kelayotgan yosh avlod timsolida shu xalqqa xos eng go'zal fazilatlarni namoyon etadigan, uning ezgu orzu-niyatlarini amalga oshirishda mardlik va fidoyilik ko'rsatishga qodir bo'lgan o'z tayanchi va suyanchini ko'rishi tabiiydir.

✚ **Kompetentsiya** -bolaning bilim, ko'nikma, malaka va qadriyatlari majmuidir. Boshlang'ich kompetensiyalar, rivojlanish sohasidan qat'i nazar,bola shaxsi shakllanishi uchun asos bo'lib xizmat qiladi.

✚ **Bilish kompetensiyasi** – atrofidagi olamni ongli ravishda idrok qilish va olingan bilim, ko'nikma, malaka va qadriyatlardan o'quv va amaliy vazifalarni hal qilish uchun foydalanish.

### «Ijtimoiy-hissiy rivojlanish» sohasi kompetensiyalari

«Ijtimoiy-emotsional rivojlanish» sohasidagi o'quv-tarbiyaviy faoliyat yakuniga yetganidan so'ng 6-7 yoshli bola:

- o'z «Men»i va boshqa insonlarning hayotiy faoliyat muhitidagi roli to'g'risida tasavvurga ega bo'ladi;
- o'z hissiyotlarini boshqaradi va ularni vaziyatga mos ravishda ifodalaydi;
- o'zgalarning hissiyotlarini farqlaydi va ularga mos ravishda javob beradi;
- kattalar va tengdoshlar bilan vaziyatga mos ravishda muloqot qiladi;

➤ murakkab vaziyatlardan konstruktiv chiqish yo‘llarini topadi. ta’lim berishda kompetentsiyaviy yondashuv

Hozirgi kunda maktabgacha ta’lim jarayonida bolalarda kommunikativ kompetensiya yetarli darajada shakllanmayapti. Natijada maktab ta’limiga qadam qo‘ygan bolalarning aksariyati turli hayotiy vaziyatlarda muammoga uchramoqdalar. Bolalar maktabgacha ta’limda olgan bilim va ko‘nikmalarini mustaqil fikrlash orqali namoyon etishlari lozim, biroq ularda so‘z boyligini yetarli emasligi sababli muloqotga qiyinchilik bilan kirishadilar. Shuning uchun ham ularning nutqini rivojlantirish, lug‘at zaxirasini boyitish zarur.

O‘zbekiston Respublikasining ilk va maktabgacha yoshdagi bolalar rivojlanishiga qo‘yiladigan Davlat talablarida bola kompetensiyasi tushunchasiga ma’lum bir yosh davriga xos bo‘lgan vazifalarni maqsadli bajarish uchun yetarli bo‘lgan bolaning bilimi, ko‘nikmasi, malakalari hamda qadriyatlari deb ta’rif beriladi. Maktabgacha ta’lim-tarbiya jarayonida mazkur kompetensiyani bajarish asosiy vazifalardan biri hisoblanadi. Shuningdek, maktabgacha ta’lim muassasasining “Ilk qadam” Davlat o‘quv dasturida maktabgacha yoshdagi bolalar rivojlanishining soha kompetensiyalari tarkibida kommunikativ kompetensiya alohida mezon sifatida belgilab berilgan bo‘lib, muloqot vositalaridan turli vaziyatlarda foydalana bilish ko‘nikmasi deb izohlangan. Shu bilan bog‘liq holda bajarilishi rejalashtirilayotgan tadqiqot davlatning ijtimoiy buyurtmasi talablarini bajarishga oid vazifalarni ko‘zda tutadi.

Bugungi kunda bolaning rivojlanish sohalari kompetensiyalarini shakllantirishda biz 2020 yil 22 dekabrda qabul qilingan maktabgacha ta’lim va tarbiyaning davlat ta’lim standartlariga ko‘ra ish yuritamiz. Bu standartga ko‘ra bolaning rivojlanish sohalari kompetensiyalari quyidagilardan iborat

- jismoniy rivojlanish va sog‘lom turmush tarzining shakllanishi;
- ijtimoiy-hissiy rivojlanish;
- nutq, muloqot, o‘qish va yozish malakalari;
- bilish jarayonining rivojlanishi;
- ijodiy rivojlanish.

“Jismoniy rivojlanish va sog‘lom turmush tarzining shakllanishi” sohasidagi o‘quv-tarbiyaviy faoliyat yakunlanganidan so‘ng 6-7 yoshli bola:

- o‘z imkoniyatlari va yoshi bilan bog‘liq jismoniy rivojlanish me‘yorlariga mos ravishda jismoniy faollik ko‘rsatadi;
- turli harakatchanlik faolligini uyg.,un ravishda va maqsadli bajarishni biladi; turli hayotiy va o‘quv vaziyatlarida mayda motorika ko‘nikmalaridan foydalanadi;
- o‘z harakatlarini hissiyot va sezgi organlari yordamida boshqaradi; shaxsiy gigiena malakalarini qo‘llaydi;
- sog‘lom turmush tarzi va ovqatlanish asoslarini biladi;
- xavfsiz hayotiy faoliyat asoslari qoidalariga rioya qiladi.

“Jismoniy rivojlanish va sog‘lom turmush tarzining shakllanishi” sohasidagi o‘quv-tarbiyaviy faoliyat yakunlanganidan so‘ng 6-7 yoshli bola:

O‘z imkoniyatlari va yoshi bilan bog‘liq jismoniy rivojlanish me‘yorlariga mos ravishda jismoniy faollik ko‘rsatadi;

- ❖ turli harakatchanlik faolligini uyg‘un ravishda va maqsadli bajarishni biladi;
- ❖ turli hayotiy va o‘quv vaziyatlarida mayda motorika ko‘nikmalaridan foydalanadi;
- ❖ o‘z harakatlarini hissiyot va sezgi organlari yordamida boshqaradi;
- ❖ shaxsiy gigiena malakalarini qo‘llaydi;
- ❖ sog‘lom turmush tarzi va ovqatlanish asoslarini biladi;

Bolaning rivojlanish sohalari kompetensiyalari borasidagi ilmni o‘rganar ekanmiz, bunda rivojlangan Sharq mamlakatlaridan Yaponiya va Xitoyning o‘ziga xos jihatlari borligiga amin bo‘ldik. Masalan, Yaponiyada bu kompetensiyalar maktabgacha tarbiya berishdagi beshta yo‘nalishni o‘z ichiga qamrab olgan bo‘lib, bular quyidagilardan iborat.

- ✓ ijtimoiy munosabatlar;
- ✓ salomatlik, havfsizlik;
- ✓ til;
- ✓ atrof muxit;
- ✓ his-tuyg‘ularini ifodalash.

Bolaning rivojlanish sohalari kompetensiyalarini shakllanishida amalga oshiriladigan vazifalarning huquqiy asosi sifatida “Maktabgacha ta‘lim va tarbiya to‘g‘risida”gi qonuni xizmat qiladi. Bunda bolaning rivojlanish sohalari kompetensiyalarini shakllanishiga xizmat qiladigan maktabgacha ta‘lim va tarbiya tashkilotlari hamda tarbiyachi pedagoglar, ota-onalarning huquq va majburiyatlari mustahkamlangan. Maktabgacha ta‘lim tizimini 2030 yilgacha rivojlantirish konsepsiyasida esa bolaning rivojlanish sohalari kompetensiyalarini shakllantirishning mavjud shart-sharoitlari va imkoniyatlari, kamchiliklari o‘rganilgan hamda 2030 yilgacha bu jarayonda amalga oshiriladigan vazifalar belgilab berilgan.

Bugungi kunda bizning mamlakatimizda ham maktabgacha ta‘lim tashkilotlariga bolalarning kengroq qamrab olish maqsadida xususiy maktabgacha ta‘lim tashkilotlari va uy bog‘chalar faoliyatiga katta e‘tibor qaratilmoqda. Lekin Xitoy davlatidan farqli jihati, bizda qabul qilingan davlat standartlari barcha maktabgacha ta‘lim tashkilotlariga, jumladan, davlat va nodavlat maktabgacha ta‘lim tashkilotlariga bir xilda amalga oshirilishi belgilab berilgan.

### FOYDALANILGAN ADABIYOTLAR RO‘YXATI

1. O‘zbekiston Respublikasi “Maktabgacha ta‘lim va tarbiya to‘g‘risida”gi qonuni. 2019 yil 16 dekabr. <https://lex.uz>.

2. O‘zbekiston Respublikasi Vazirlar Mahkamasining “Maktabgacha ta‘lim va tarbiyaning davlat standartini tasdiqlash to‘g‘risida”gi VMQ 802-sonli qarori. 2020 yil 22 dekabr. <https://lex.uz>.

3. O‘zbekiston Respublikasi Prezidentining 2019 yil 8 maydagi “Maktabgacha ta‘lim tizimini 2030 yilgacha rivojlantirish konsepsiyasini tasdiqlash to‘g‘risida”gi PQ-4312-sonli qarori. <https://lex.uz>.

4. Prezident Shavkat Mirziyoyevning O‘zbekiston Respublikasi Oliy Majlisiga va xalqiga murojaatnomasi. 2020 yil 29 dekabr. <https://president.uz>.

5. O‘zbekiston Respublikasi Maktabgacha ta‘lim vazirligi va YUNESKO hamkorligida. (2018) I.V. Grosheva, L.G. Evstafeva, D.T. Maxmudova, Sh.B.

## МАКТАБГАЧА TALIM TASHKILOTLARIDA BOLALARNING KASBIY MEHNATGA OID KO'NIKMALARINI RIVOJLANTIRISH

*Komilova Feruza Komiljon qizi*

*Namagan viloyati To'raqo'rg'on tumani*

*38-son DMTT direktori*

**Annotatsiya:** Ushbu maqolada Maktabgacha yoshdagi tarbiyalanuvchilarni mehnatga asta-sekin qiziqtirish, ularning kasbiy mehnatga bo'lgan ishtiyoqini uyg'otish, mehnat faoliyatining boshlang'ich ko'nikmalarini o'rgatish va mehnatsevarlikni rivojlantirish kerak. Tarbiyalanuvchilarni kattalar bilan birgalikda ijtimoiy foydali mehnatga jalb qilgan holda kasbiy mehnatning ijtimoiy ahamiyatini anglab yetishlariga yordam berishi kerakligi keltirilgan.

**Аннотация:** В этой статье необходимо постепенно заинтересовывать дошкольников к труду, пробуждать в них страсть к профессиональному труду, обучать основным навыкам труда и развивать трудолюбие. Утверждается, что детям следует помочь понять социальную значимость профессионального труда, вовлекая их в общественно-полезный труд вместе со взрослыми.

**Abstract:** In this article, it is necessary to gradually interest preschoolers in work, awaken in them a passion for professional work, teach basic labor skills and develop diligence. It is argued that children should be helped to understand the social significance of professional work by involving them in socially useful work together with adults.

**Kalit so'zlar:** Tarbiyalanuvchilar, kasbiy mehnat, ko'nikma, atrof-muhit, o'yinlar, tarbiya, jarayon, axloqiy, faoliyat.

**Ключевые слова:** дети, профессиональная деятельность, умение, среда, игры, образование, процесс, нравственность, деятельность.

**Key words:** children, professional work, skill, environment, games, education, process, moral, activity.

O'zbekiston rivojlanishining yangi bosqichida barcha sohalarda islohotlar amalga oshirilib kelinmoqda. Xususan, so'ngi yillarda har bir soha rivojlanishiga asos bo'lib xizmat qiladigan ilm-fan va ta'limga ham katta e'tibor qaratilib kelinmoqda. Prezidentimiz ta'kidlab o'tganlaridek ta'lim sifatini oshirish esa yangi O'zbekiston taraqqiyotining yakkayu-yagona to'g'ri yo'lidir. Shunday ekan, farzandlarimizni bilim olishi, kasb-hunar egallashi, o'zini- o'zi rivojlantirishlari uchun barcha shartsharoitlar va imkoniyatlar davlatimiz tomonidan yaratib berilmoqda. Bolalar bog'chasi o'qituvchilari uchun maktab o'quvchilarini kasbga yo'naltirish dasturiga rioya qilish muhimdir, lekin hech qachon yangi va original narsaga bo'lgan xohishni yo'qotmang.



Bugun siz Internetda maktabgacha yoshdagi bolalar uchun ko'plab kasbiy yo'l-yo'riq darslarini topishingiz mumkin va ular chaqaloqlar uchun ideal faoliyatingizni yaratishda katta yordam berishi mumkin..Tarbiyachi tarbiyalanuvchilarni kattalar bilan birgalikda ijtimoiy foydali mehnatga jalb qilgan holda kasbiy mehnatning ijtimoiy ahamiyatini anglab yetishlariga yordam berishi kerak. Ish jarayonida namoyon bo'ladigan o'zaro yordam va g'amxo'rlikning hayotiy misollarini keltirgan holda, tashkiliylikni, izchillikni va vazifalarni aniq taqsimlashni talab qiladigan kasbiy mehnat jarayonining birlashtiruvchi ma'nosini ta'kidlash muhimdir. Maktabgacha ta'lim tashkilotlarida bolalarni dastlabki kasb-hunarga yo'naltirish o'yin va mashg'ulotlar davomida ularning tug'ma layoqati, moyilligi va qobiliyatlarining ilk nishonlarini o'rganib borishi bilan mehnatga ijodiy munosabatini, tengdoshlari va kattalarga yordamga tayyorgarlik xususiyatlarini takomillashtirish turli kasb-hunar to'g'risida yoshiga mos qilib ma'lumotlar berish yo'nalishlarida olib boriladi. Bunda albatta maktabgacha ta'lim yoshidagi bolalarning fiziologik, individual-psixologik xususiyatlari hisobga olinishi kerak. Ma'lumki, bu yoshda idrok, diqqat, xotira va tafakkur, nutq ba tasavvur sezilarli darajada shakllangan va shakllanishi faol ketayotgan davr hisoblanadi. Bu maktabgacha ta'lim tarbiya-lanuvchisini maqsadli va ongli xatti-harakati hamda berilayotgan ma'lumotlarni tushunishi, o'qish imkonini beradi. Shuningdek, bu yoshda o'z xatti-harakatini nazorat qilish, o'zligini baholashning soddaroq bo'lsada ko'rinishlarini bolalarda kuzatish mumkin.

### **Tarbiyalanuvchilarning kasbiy mehnatga ko'nikmalarini shakllantirishning asosiy vazifalari:**

- mehnat qobiliyatini rivojlantirish;
- atrof-muhit va hayotning tuzilishi haqidagi g'oyalarni boyitish (mehnat faoliyatida mumkin bo'lgan ishtirok etish jarayonida);
- jamoada ishlash va jamoaviy ishlashga tayyorlik
- aqliy rivojlanish, shu jumladan axborotni, g'oyalarni idrok etishni rivojlantirish sodir bo'layotgan narsalar haqida, harakatlarning ma'nosini tushunish, mehnat asboblardan foydalanishning ma'nosi va usullarini tushunish, mehnat jarayonini rejalashtirish va mehnat natijalarini oldindan ko'rish qobiliyatiga ega bo'lish;
- axloqiy va shaxsiy rivojlanish (boshqa odamlarning mehnatini hurmat qilish,ularga yordam berish istagi; mustaqillikni, faollikni rivojlantirish, o'zaro yordam, ijtimoiy foydali faoliyatga tayyorlik, boshlangan ishni oxiriga yetkazish qobiliyatini shakllantirish;
- nutqni rivojlantirish (so'z boyligini boyitish, muloqot qobiliyatlarini yaxshilash);
- jismoniy rivojlanish (qat'iyatlilikni rivojlantirish, harakatlarni muvofiqlashtirish, nozik vosita qobiliyatlari va boshqalar);

➤ estetik rivojlanish (ishni bajarish istagi va qobiliyatini egallash.nafaqat to'g'ri va tez, balki chiroyli).

Tarbiyachining maqsadi tarbiyalanuvchilarga o'z mehnatini bilish muhimligini, shuningdek, mehnatning qadr-qimmatini anglash, mehnat qoniqish olib kelishini ta'kidlab, natija quvonch va zavq keltirishi mumkin.

Kasbiy mehnat tarbiyasiga oid muammolarini hal qilish quyidagilar orqali amalga oshiriladi:

- O'z-o'ziga xizmat ko'rsatish;
- Uy-ro'zg'or ishlarida ishtirok etish;
- Tabiat burchagida ishlash;
- Qo'l mehnati;
- Tabiatda ishlash.
- Markazlar orqali ishlash

Mehnat quvonchi kuchli tarbiyaviy kuchdir. Bolalik yillarida tarbiyalanuvchi bu ezgu tuyg'uni chuqur his qilishi kerak. Mehnatda insoniy munosabatlarning boyligi tarqaladi. Agar tarbiyalanuvchi bu munosabatlarning go'zalligini his qilmasa, kasbiy mehnatga muhabbatni tarbiyalash mumkin emas. Mehnat tarbiyasi jarayonida eng avvalo, yosh tarbiyalanuvchilarda madaniy-gigiyenik ko'nikmalarni, o'z-o'ziga xizmat ko'rsatish ko'nikmalarini shakllantirish muhim ahamiyatga ega. Bundan tashqari, o'rganish kerakbolalar nafaqat o'zlariga, balki boshqalarga ham g'amxo'rlik qilishlari kerak. Shu maqsadda quyidagi tadbirlardan foydalanish mumkin:

- "Tozalik –salomatlik garovi" -madaniy-gigiyenik ko'nikmalarni shakllantirish;
- "Keling, tanishamiz" –kasb turlari bilan tanishtirish;
- "Bizning yordamchilarimiz" -maishiy texnika bilan tanishish;
- "Yashil do'stlar" –o'simliklarni parvarish qilishda ishtirok etish;
- "Yashil do'stlar" –o'simliklarni parvarish qilishda ishtirok etish;
- "Jonli burchak" -hayvonlarni parvarish qilish bilan tanishish (baliq va boshqalar);
- "Mazali ustaxona" -pishirish asoslari bilan tanishish, jarayonga jalb qilish oddiy taomlarni tayyorlash

Mehnatning aqliy tomondan rivojlantirishdagi ahamiyati shundaki, mehnat jarayonidaular borliqni faol anglay boshlaydilar. Maktabgacha yoshdan boshlab tarbiyalanuvchilarga mehnat tarbiyasini berish ularni estetik va jismoniy jihatdan ham rivojlantiradi.Yosh avlodga berish masalasi hozirgi davrda eng dolzarb mavzu hisoblanadi. Mehnat har bir yosh guruhidagi tarbiyalanuvchilarning o'ziga xos xususiyatlarni etiborga olib tashkil etiladi, unga to'g'ri rahbarlik qilgandagina etarli natijaga erishish mumkin. Maktabgacha yoshidagi tarbiyalanuvchilarning o'ziga xos tomonlari ko'pgina olimlar tomonidan olib borilgan ilmiy ishlarda keng o'rganib

chiqilgan. Bolalar mehnatining muhim belgisi ularning ma'lum maqsadga yo'naltirilganligi. Kichik maktabgacha yoshdagi tarbiyalanuvchilarning mehnati inson jarayonga oid xarakter bo'lib, u faqat kattalarning rahbarligi natijasida amalga oshirilishi mumkin. Tarbiyachi tarbiyalanuvchilarni o'z faolyatlarini taxminiy rejalashtirib olishlariga o'rgatishi va ular faolyatiga rahbarlik qilib olishi lozim.

**Xulosa shuki,** Maktabgacha yosh davrida kasbiy mehnatga oid mashg'ulotlar o'yinlar orqali o'zaro bog'liq holda kechadi, biroq har qanday holda ham tarbiyalanuvchilar mehnatini o'yinga aylantirish, ularning farqini yo'qqa chiqarish noto'g'ri bo'lar edi. Tarbiyachilar va ota-onalar ta'sirida asta-sekin bolalar mehnati o'z vazifasi, mazmuni, metodi va tashkil etilishi bilan mustaqil faolyat sifatida ajratib boriladi. Mehnat qilish muntazam tarzda bo'lib unda hamma tarbiyalanuvchilar ishtirok etsa va kattalar mehnati bilan tanishtirib borilsa, u tarbiya vositasiga aylanadi.

#### FOYDALANILGAN ADABIYOTLAR:

1. Boboyorova G. Bolalarni maktabga tayyorlashda interfaol usullardan foydalanish. Maktabgacha ta'lim j., 2007. 6-son. -14 b.
2. Bure R.S. Maktabgacha tarbiyachi va mehnat: Mehnat tarbiyasi nazariyasi va metodikasi // Darslik -metod. nafaqa. Sankt-Peterburg: Detstvo-Press, 2004. 141 p.
3. Kutsakova L.V. Bolalar bog, chasida Mehnat tarbiyasi: 3-7 yoshli bolalar bilan ishlash uchun: Uslubiy qo'llanma. Moskva: Mosaic-Synthesis, 2007. 135 p. (Bolalar bog, chasida ta'lim va tarbiya dasturi kutubxonasi)
4. O'zbekiston Respublikasining ilk va maktabgacha yoshdagi bolalar rivojlanishiga qo'yiladigan davlat talablari. –T., 2018 yil
5. Z.B. Qodirov. Komil inson tarbiyasining pedagogik asarlari. T-2001.

## МАКТАБГАЧА ТА'ЛИМ ТИЗИМИДА INNOVATSION BOSHQARUVNI TASHKIL ETISH VA RIVOJLANTIRISH TAMOYILLARI

*Otamirzayeva Iroda Orifjonovna*

*Namagan viloyati To'raqo'rg'on tumani*

*28-son DMTT direktori*

**Annotatsiya:** Ushbu maqolada maktabgacha ta'lim tashkilotlarida boshqaruv samaradorligini takomillashtirish, hamda boshqarish usullari, innovatsion boshqaruv funksiyalari va ta'lim jarayonlarida yuqori samaradorlikka erishish haqida ma'lumotlar berilgan.

**Аннотация:** В данной статье представлена информация о повышении эффективности управления в дошкольных образовательных организациях, а также о методах управления, инновационных функциях управления, достижении высокой эффективности образовательного процесса.

**Abstract:** In this state, information is presented on the improvement of the effectiveness of management in educational organizations, as well as on methods of management, innovative functions of management, and the achievement of high efficiency of the educational process.

**Kalit so'zlar:** innovatsiya, ta'lim, texnologiya, jarayon, boshqaruv, bolalar, maktabgacha ta'lim tashkiloti, pedagog kadrlar.

**Ключевые слова:** инновация, образование, технология, процесс, управление, дети, организация дошкольного образования, педагогический коллектив.

**Key words:** innovation, education, technology, process, management, children, preschool education organization, teaching staff.

Bugungi kunga qadar innovatsiyalarni boshqarish tushunchasi asosan jarayonga yo'naltirilgan yondashuvlar bilan tavsiflanadi. Kompaniya maqsadlariga erishish uchun Biroq, yaqin kelajakda zamonaviy raqamli innovatsiya jarayonlari ham birinchi o'rinda turadi. Innovatsion boshqaruvning muhim jihatlaridan biri innovatsion g'oyalarni muvaffaqiyatli amalga oshirishdir. Zamonaviy innovatsion boshqaruv doimiy o'zgarishlarga duchor bo'ladi. Qattiq innovatsion jarayonlar o'tmishda qoldi va tobora ochiq innovatsiyalar yoki birgalikda yaratish kabi zamonaviy usullar bilan almashtirilmoqda. Samarali innovatsion madaniyatni rivojlantirish kompaniyaning innovatsion qobiliyatini oshirishda muhim nuqta hisoblanadi. Shu nuqtai nazardan, samarali innovatsiyalarni boshqarishning asosiy e'tibori birinchi navbatda iqtisodiy va biznesni boshqarish istiqbollari qaratilgan. Vazifasi g'oyalar va innovatsiyalarni rivojlantirish bo'lgan ijodkorlikdan farqli o'laroq, innovatsiyalarni boshqarish ushbu

g'oyalardan amaliy foydalanishga, shuningdek ularni kundalik biznes operatsiyalarida amalga oshirishga qaratilgan. Innovatsiyalarni boshqarish korporativ strategiyaning muhim tarkibiy qismi bo'lib, turli sohalarga taalluqlidir. Innovatsiyalarsiz hech qanday kompaniya rivojlanishda davom etmaydi va shuning uchun juda qisqa vaqt ichida raqobatbardosh bo'lolmaydi. Raqamlashtirish kabi zamonaviy tendensiyalar doimiy ravishda yangi standartlarga moslashtirilishi kerak bo'lgan jarayonlarni doimiy yangilashni talab qiladi. Shunday qilib, har xil turdagi innovatsiyalarni ishlab chiqish kompaniya yoki tashkilotning kelajakdagi hayotiyiligini ta'minlash uchun zarurdir. An'anaviy biznes modellari, ehtimol, agar ular innovatsion o'zgarishlar bilan yanada rivojlantirilmasa, raqamlilik davrida tez orada eskiradi. Innovatsiyalarni boshqarishning asosiy vazifalari buzuvchi innovatsiyalarni amalga oshirishni ham o'z ichiga oladi. Buzuvchi innovatsiya - bu yangi texnologiya yoki biznes modeli asosida ishlab chiqilgan jarayon. Buzg'unchi innovatsiyalar ko'pincha dastlab kam e'tibor qaratiladigan, lekin keyinchalik dominant bozor omiliga aylangan va allaqachon mavjud bo'lgan loyihalarda uchraydi. belgilangan tartiblarni siqib chiqarishi mumkin.

XX asr innovatsion menejment rivojlanishi boshlangan davr. Uning shakllanish bosqichlari unchalik ko'p emas edi, lekin ularning barchasi taraqqiyot sari aql bovar qilmaydigan qadam tashladi va bor-yo'g'i bir asr ichida jamiyatni qanday yaxshilash va biznesni yanada foydali qilish haqidagi butun fanga aylandi. Bu qadamlarga quyidagilar kiradi:

- Bozor hali turli xil tovarlar bilan to'yinmagan bo'lgan ommaviy ishlab chiqarish davri (XX asrning birinchi uchdan bir qismi).
- Ommaviy marketing davri, uning kontseptsiyasi Buyuk Depressiyadan keyin AQSH iqtisodiyotini tiklashga qaratilgan (XX asr o'rtalarigacha davom etgan).
- Ilm-fan va axborot texnologiyalaridan kelib chiqqan postindustrial davr (XX asrning ikkinchi yarmida boshlanib, hozirgacha davom etmoqda).

**Innovatsiya**- yangi ilmiy bilimlarni, qandaydir kashfiyotlarni, ixtirolarni olishga qaratilgan tadqiqot faoliyatidan foydalanish orqali rivojlanadi. Bundan tashqari, innovatsiyalarning paydo bo'lishi loyihalash ishlarining natijasi bo'lishi ham mumkin. Bunda mavjud ilmiy nazariyalar va tushunchalar asosida amaliy harakatlarni amalga oshirish imkoniyatini aks ettiruvchi instrumental va texnologik bilimlar rivojlanadi. Shunday qilib, innovatsion loyihalar yaratiladi, bu esa keyinchalik yangi texnologiyalarning paydo bo'lishiga olib keladi. "Ta'lim" tushunchasi (arabcha "ilm olmoq" – o'qish, o'rganish hamda hayotiy tajriba asosida orttirilgan bilim va malakalar majmui) bilim berish, malaka va ko'nikmalar hosil qilish jarayoni, kishini hayotga va mehnatga tayyorlashning asosiy vositasi. Ta'lim jarayonida ma'lumot olinadi va tarbiya amalga oshiriladi. Ta'lim tor ma'noda o'qitish tushunchasini anglatadi. Lekin u faqat turli xildagi o'quv tashkilotlarida o'qitish jarayonini emas, oila, ishlab chiqarish va boshqa sohalarda ma'lumot berish jarayonini ham anglatadi. Chunki ta'limning

mazmuni va mohiyati jamiyatning moddiy va madaniy taraqqiyoti darajasi bilan belgilanadi. Ijtimoiy munosabatlar, umumiy ma'lumotga bo'lgan ehtiyoj, kishilarning kasbiy tayyorgarligiga, ta'lim haqidagi pedagogik g'oyalarga qarab kishilik jamiyati taraqqiyotining turli bosqichlarida ta'limning mohiyati, metodi, tashkiliy shakllari o'zgarib yanada takomillashib borgan.

**Ta'lim** - mashg'ulot berish jarayonini, ya'ni pedagog (o'qituvchi) faoliyatini, umuman, bolaning bilish, o'rganish faoliyatiga rahbarlik qilishni hamda uqish jarayonini, ya'ni bola faoliyatini bildiradi. Ta'lim jarayoni - ta'lim beruvchi — pedagog va ta'lim oluvchilar faoliyatining yig'indisidan iborat. Ta'lim va tarbiya jarayonida shaxsning sifatlari, dunyoqarashi, qobiliyati o'sadi. Ta'lim avlodlar o'rtasidagi ma'naviy vorislikni ta'minlaydi: kishilarning ijtimoiy, tarixiy tajribalari yosh avlodga ta'lim orqali o'tadi. Ta'lim haqida turli nazariyalar mavjud. Ba'zi nazariyalar ta'limni jamiyatning ijtimoiy-iqtisodiy tuzilishiga bog'liq bo'lmagan 11 hodisa sifatida baholasalar, ba'zilar ta'limning sinfiy xarakterga ega ekanligini, u jamiyatning har bir a'zosida muayyan siyosiy, falsafiy, axloqiy, huquqiy qarashlarni shakllantirish maqsadi sari qaratilganligini ta'kidlaydi. Ta'limning maqsadi obyektiv hayot talablariga muvofiq holda o'zgarib borgan kabi, ta'limning xarakteri, yo'nalishi ham uning maqsadiga muvofiq o'zgarib boradi. Ta'lim dialektik tarzda taraqqiy etib boradigan ichki ziddiyatlar jarayonidir. Ta'lim bilish qobiliyatlari, his-tuyg'ular, idrok, shaxsni tarkib toptiruvchi kuchli omildir. Ta'lim jamiyat qurilishining muhim muammolarini hal qilish — jamiyatning moddiy-texnika bazasini yaratish, ijtimoiy munosabatlarni tarkib toptirish, jamiyatning yangi a'zosini tarbiyalashga yordam beradi.

Bugungi kunda maktabgacha ta'lim tizimida turli xil maktabgacha ta'lim tashkilotlari mavjud, takomillashtirilgan pedagogik texnologiyalar va usullar yuzaga kelib, amalda qo'llanilmoqda, innovatsion faoliyat ommalashmoqda. Asosan maktabgacha ta'limning yo'nalish va talablari o'zgartirilmoqda. Aynan shuning uchun ta'lim muammolarini zamonaviy darajada hal eta oluvchi yangi avlod direktori zarur.

Yangi turdagi direktor jamoa bilan ishlashda tabaqalashtirilgan yondashuvni amalga oshirishi, ularning qobiliyatlari, shuningdek ehtiyojlari va kasbiy talablarini hisobga olishi kerak. Direktor uchun xodimlarning tashabbusini ma'qullash, ularning ijodiy salohiyatini rivojlantirishga hissa qo'shish, shuningdek, har bir xodimini harakatga unday olishi muhimdir. Bugungi kunda zamonaviy pedagogik ta'sir ko'rsatish uslublariga ega, bundan tashqari boshqaruv mahoratini biluvchi mutaxassis zarur.

**Ta'limdagi innovatsiyalar** esa o'qitish va o'rgatish sohasidagi innovatsiyalarning paydo bo'lishiga qaratilgan kompleks tadbirlarni o'z ichiga oladi. Bu innovatsiyalar ta'lim jarayonini tashkil etishning usul va uslublari, ta'lim va tarbiya jarayonida foydalaniladigan resurslar, ilmiy nazariyalar va tushunchalarni ifoda etadi.

Innovatsiyalar ta'lim faoliyati jarayonida ham rivojlanadi. O'quv jarayonida bilim oluvchilarning nazariy va amaliy bilimlari rivojlanadi, keyinchalik ular amaliy hayotning innovatsiyalar yaratish bilan bog'liq turli sohalarda qo'llanilishi mumkin.

Haqiqiy pedagog kadrning shakllanishi pedagog kadrning bolani tushuna olish qobiliyatidan boshlanadi. Agar pedagog kadr bolaning ma'naviy dunyosini tushunishga harakat qilmasa, u holda kelajakda u endi ta'lim va ijtimoiylashuv jarayoniga ta'sir ko'rsata olmaydi. Boshqaruv faoliyati jarayonida boshqaruvchida, albatta, turli xil muammolar uchraydi va u mazkur muammolarni samarali hal qilish darajasi orqali uning vakolat darajasini aniqlash mumkin. Boshqaruv vakolati rivojlanishi nafaqat o'z-o'zini rivojlantirish va boshqaruvchi faoliyatida tajriba orttirish, balki boshqaruvchining malakasini oshirish, shuningdek, maktabgacha ta'lim tashkiloti direktorining kasbiy qayta tayyorgarligiga bog'liq.

Zamonaviy innovatsion jarayonlar juda murakkab va muqarrardir. Ular boshqaruvning istalgan sohasida rejalashtirishni takomillashtirish, boshqaruv organlarining tuzilishi va funksiyalari, kadrlar bilan ishlash tizimini takomillashtirish muhimdir.

#### Foydalanilgan adabiyotlar:

1. Nurmatov, A., & Melibayeva, R. (2022). Boshqaruv psixologiyasi.
2. Anyinin VM, Dagaev AA Innovatsion boshqaruv. M.: Delo, 2003.527 p.
3. Afanasyev M., Myasnikova L. Jahon raqobati va iqtisodiyotning klasterlanishi // Vopr. iqtisodiyot. 2005. № 4. S. 75-81
4. O'zbekiston Respublikasining «Ta'lim to'g'risida»gi Qonuni. T.: 2020 y
5. M.A.Abdullayeva Maktabgacha ta'limni boshqarishning ilmiy asoslari. O'quv qo'llanma 2020-y
6. N.Sh.Mavlonov The impact of the use of digital technologies on improving the quality of work of preschool organizations// <https://doi.org/10.5281/zenodo.8036458>.

## YANGI O‘ZBEKISTONDA ZAMONAVIY RAHBARNING ROLI

*Umarova Zebo Hayitmurodovna*  
*Samarqand viloyati Samarqand shahar*  
*54-son DMTT direktori*

**Annotatsiya:** Ushbu maqolada naktabgacha ta’limda ta’lim samaradorligini oshirishda rahbarning roli va rahbar faoliyatni qanday olib boorish kerakligi aytib o‘tilgan.

**Аннотация:** В этой статье упоминается роль лидера в повышении эффективности обучения в дошкольном образовании и способы ведения лидерской деятельности.

**Abstract:** In this article, the role of the leader in improving the effectiveness of education in pre-school education and how to conduct leadership activities are mentioned.

**Kalit so‘zlar:** rahbar, imidj, qobilyat, faoliyat, boshqaruv tizimi, **kompetentlik**, Rahbar kompetentligi.

**Ключевые слова:** лидер, имидж, способности, деятельность, система управления, компетентность, Лидерская компетентность.

**Key words:** leader, image, ability, activity, management system, competence, Leader competence.

### Zamonaviy rahbar qanday bo‘lishi kerak:

✚ Hozirgi vaqtda axborot sirini saqlash yoki axborot resurslariga kirishni cheklash haqida gapirish mantiqsiz. Bugungi kunda aniq va to‘liq ma’lumot nafaqat rahbarga, balki u boshchiligidagi butun jamoaga ham tegishli bo‘lishi kerak. Bu xodimlarning ulardan nimani talab qilishlarini aniq bilishlari va tushunishlari hamda mavjud bo‘lgan barcha axborot resurslaridan to‘liq foydalanishlari uchun zarur shartdir, shunda ishlab chiqarilayotgan mahsulotlar nafaqat hozirgi vaqtga to‘g‘ri keladi, balki ertangi kun uchun ham istiqbolli bo‘ladi.

✚ Hozirgi vaqtda axborot sirini saqlash yoki axborot resurslariga kirishni cheklash haqida gapirish mantiqsiz. Bugungi kunda aniq va to‘liq ma’lumot nafaqat rahbarga, balki u boshchiligidagi butun jamoaga ham tegishli bo‘lishi kerak. Bu xodimlarning ulardan nimani talab qilishlarini aniq bilishlari va tushunishlari hamda mavjud bo‘lgan barcha axborot resurslaridan to‘liq foydalanishlari uchun zarur shartdir, shunda ishlab chiqarilayotgan mahsulotlar nafaqat hozirgi vaqtga to‘g‘ri keladi, balki ertangi kun uchun ham istiqbolli bo‘ladi.

✚ Jamoaning to‘g‘ri motivatsiyasi, har bir xodimning yakuniy natijasiga qiziqishni oshirish - zamonaviy rahbar buni yaxshi bilishi kerak. U o‘z vakolatlarini



kengaytirish, uni boshqaruv masalalarini hal qilishga jalb qilish uchun har bir xodimining muvaffaqiyatini ta'minlashi kerak. O'zining qadr-qimmatini his qilgan holda, har bir xodim o'z iste'dodi va imkoniyatlarini maksimal darajada oshirishi mumkin, o'zini o'zi anglash uchun to'siqlarni ko'rmaydi. Rahbar maqsadni aniq ko'rishi, uni shakllantira olishi va o'z jamoasini muvaffaqiyatga erishishi kerak.

✚ Shu bilan birga, u tashkilotning asosiy qiymati mutaxassislar, yuqori malakali odamlar ekanligini tushunishi kerak. Bu shuni anglatadiki, u har birining jamoada ishlashini sozlashi kerak, shunda orkestr singari har biri o'z rolini o'ynaydi, lekin ular birgalikda uyg'un va uyg'unlashadi.

✚ Boshqaruv uslubi vaqt talablariga javob beradigan yaxshi rahbar nafaqat vazifalar qo'yadi va ularning bajarilishini nazorat qiladi, balki namuna ham ko'rsatadi. Ha, buning uchun siz nafaqat uning xodimlari o'z ishlarida foydalanadigan barcha vositalarni o'zlashtiribgina qolmay, balki yangi usul va usullarni o'z jamoalari a'zolariga o'rgatish bilan birga doimiy ravishda joriy etishingizga to'g'ri keladi.

✚ Bugungi kunda etakchi bo'lgan rahbar yangi narsalarni o'rganishdan qo'rqmasligi kerak, demak u qo'rqmaslik va xatoga yo'l qo'yimaslik kerak. Asosiysi, buni o'z vaqtida payqash, tuzatish va jasorat bilan tan olish. Bu rahbarni umuman zaiflashtirmaydi, chunki ba'zilar o'xshab ko'rinadi, aksincha vakolatni mustahkamlashga yordam beradi.

### **Rahbar- bu kim?**

- Ta'limiy samaradorlikni oshirishda yetakchi bo'lishi lozim.
- Rahbar ijtimoiy shaxs sifatida ishlab chiqaruvchi kuchlar va ishlab chiqarish resurslarini birlashtirib, uning asosiy harakatlantiruvchi kuchini boshqaruvchi sifatida omilkorlik bilan ish yurituvchi shaxsdir.
- Rahbar har qanday ishni amalga oshirish uchun, avvalo, mustaqil qaror qabul qiladi. Bu qaror rahbarning tadbirkorlik, ishbilarmonlik faoliyati maqsadini belgilaydi.
- Rahbar o'z sohasiga yangi g'oya, yangi tashabbus, yangi texnologiyalarni joriya etuvchi tadbirkor shaxsh hisoblanadi.
- Rahbar mehnati, ayni vaqtda tadbirkorlikka asoslangan mashaqqatli faoliyat hisoblanadi, unga sarflangan kuch, maglag' ba'zan vaqtincha foyda emas, zarar keltirish, muassasa foyda o'rniga zarar ham ko'rishi mumkin. U bunday holatlarni oldindan ko'ra olishi va bunga tayyor turishi, zarur bo'lganda, faoliyatini qayta boshlashi, o'zida bunga kuch-g'ayrat topa bilishi lozim. Ta'lim muassasasi rahbarlari ta'lim-tarbiya jarayonini kompetentli boshqarish jarayonida o'ziga xos vazifalarni bajarishi talab qilinadi: loyihalashtirish, tashkillashtirish, tahlil qilish, nazorat qilish va motivatsiyalash. Rahbar ushbu vazifalarning hammasini o'zaro uyg'unlashtirgan holda o'z faoliyatini amalga oshirishi darkor.

**Yana bir muhim jihat, rahbar imidji qanday bo'lishi kerak?** Avvalo, imidj atamasiga e'tibor qaratamiz. Imidj – (ing. imij – qiyofa, tasvir) odamlar ongida muayyan shaxs, tashkilot yoki boshqa ijtimoiy ob'ektga nisbatan yuzaga keluvchi, idrok etilayotgan ob'ekt haqidagi axborotni o'zida mujassamlashtirgan va ijtimoiy xulq-atvorga da'vat etadigan muayyan sintetik obraz. Zamonaviy rahbar imidjini yaratish – bu uning yuzi, kiyinishi, qalbi, sog'lom fikri, muomala madaniyati, boshqaruvchilik san'atini mukammal egallaganligi, kompetentlik: bilimi, tafakkuri, kasbiy mahorati, farosati, kamtar, xushmuomalalik kabi insoniy fazilatlarini, go'zallik, axloqiylik, o'git va ibrat, ustoz va shogird an'alariga tayangan holda insonning nufuzini ko'tarish, obro'yini oshirish, hurmatga sazovor bo'lishidir.

Boshqaruv tizimida rahbar xodimning faoliyati muhim o'rin egallaydi. Bu esa, o'z tavsifi bo'yicha siyosiy va mumtoz faoliyatdir. Rahbar xodim davlat ko'rsatmalarini ro'yobga chiqaradi, u xo'jalik tizimida davlatning vakili hisoblanadi. Boshqacha qilib aytganda, haqiqiy rahbar xodim Ushbu jamoaning ilg'or kishisi bo'lib, u o'z korxonaga va tashkilotining foydasini ko'zlovchi va korxonaga sha'nini himoya qiluvchi shaxsdir.

**Hech kim rahbar bo'lib tug'ilmaydi, faqat o'zi** – sidqidildan qilgan mehnat va uning samarali natijalari bilan shaxs o'zining rahbarlikka loyiq xususiyatini namoyon qiladi. Rahbar xodim mehnatning muhim omili - qaror qabul qilish va uni bajarishda har xil boshqaruv apparati bo'g'inlari harakatini to'g'ri yo'naltirishdan iboratdir. Shunday ekan, rahbar butun bir jamiyatni harakatga keltiruvchi kuch sifatida o'z sohasini mukammal darajada bilishi, bilim va malakaga ega bo'lishi, hamisha zimmasiga yuklatilgan vazifasini yodida saqlashi va aslo xatoga yo'l qo'ymasligi kerak. Bu borada rahbar o'z kompetentsiyasiga ega bo'lishi juda muhim ahamiyatga ega.

**Xo'sh, kompetentlik o'zi nima?** Rahbar kadrlar kompetentligi to'g'risida juda ko'plab fikrlar mavjud bo'lib, ularning barchasi mazmunan va shaklan turlicha talqin qilinadi. Bizning fikrimizcha, kompetentlik – bu soha egasining kasbiy bilim, ko'nikma, malaka, shuningdek, shaxsiy sifat va fazilatlar integratsiyasidir. Demak, rahbar nazariy bilim va amaliy ko'nikmaga ega bo'lishi, shuningdek, uning qanday strategiya va usullarni qo'llashi, muomala madaniyati, jamoasiga nisbatan motivatsiyasi, histuyg'ulari, boshqarish jarayonidagi murakkab muammolarni hal qila olishi uning kompetentligini belgilab beradi. Bu borada ilg'or tajribalar asosida ishlab chiqilgan xulosalarga tayanish ham katta ilmiy-amaliy maktab hisoblanadi. Ta'lim muassasasi rahbarlari ta'limtarbiya jarayonini kompetentli boshqarish jarayonida o'ziga xos vazifalarni bajarishi talab qilinadi: loyihalashtirish, tashkillashtirish, tahlil qilish, nazorat qilish va motivatsiyalash. Rahbar ushbu vazifalarning hammasini o'zaro uyg'unlashtirgan holda o'z faoliyatini amalga oshirishi darkor. Rahbar kompetentligida motivatsiya muhim ahamiyatga ega. U o'z jamoasida faoliyatni

adolatli amalga oshirishi, xodimlarining qobiliyatlarini ro'yobga chiqarishi va yutuqlarini rag'batlantirishi muhim vazifalaridan biridir. Rahbar kerakli vaziyatda o'z xodimlarini ish faoliyatini yanada oshirish maqsadida ularga turli usullar bilan motivatsiya berib borishi kerak: samarali ishi va erishgan yutuqlari uchun xodimlarini rag'batlantirishi, turli mehnat orqali motivatsiya berishi, xodimlari bilan o'zaro muloqotni kuchaytirishi, ular bilan chin dildan suhbat qilishi va lozim bo'lgan vaziyatlarda jazolash usulini ham qo'llashi kerak. Albatta, bular rahbarning vazifasi hisoblanadi va ish faoliyatining samaradorligini ham oshiradi.

Rahbar kompetentligida motivatsiya muhim ahamiyatga ega. U o'z jamoasida faoliyatni adolatli amalga oshirishi, xodimlarining qobiliyatlarini ro'yobga chiqarishi va yutuqlarini rag'batlantirishi muhim vazifalaridan biridir. Rahbar kerakli vaziyatda o'z xodimlarini ish faoliyatini yanada oshirish maqsadida ularga turli usullar bilan motivatsiya berib borishi kerak: samarali ishi va erishgan yutuqlari uchun xodimlarini rag'batlantirishi, turli mehnat orqali motivatsiya berishi, xodimlari bilan o'zaro muloqotni kuchaytirishi, ular bilan chin dildan suhbat qilishi va lozim bo'lgan vaziyatlarda jazolash usulini ham qo'llashi kerak. Albatta, bular rahbarning vazifasi hisoblanadi va ish faoliyatining samaradorligini ham oshiradi.

Xulosa qilib aytadigan bo'lsak, rahbar xodimlar o'zining ish yuritish uslublarini turli xil darajada amalga oshiradilar. Bunga juda ko'plab misollar ham keltirishimiz mumkin. Har bir rahbar o'zining imidji orqali boshqa xodimlarni o'ziga jalb qila olishi, o'zining ish uslubini ham shu orqali o'zgalarga yaxshi tushuntira olishi va shu bilan birgalikda imidji orqali boshqaruv jarayonini yaxshi yo'lga qo'ya olishi mumkin. Chunki, rahbar eng avvalo o'zini tushunishi, o'zining ish uslubini, tashqi qiyofasini o'zi yaratib olishi zarur. Rahbar nazariy bilim va amaliy ko'nikmaga ega bo'lishi, shuningdek, uning qanday strategiya va usullarni qo'llashi, muomala madaniyati, jamoasiga nisbatan motivatsiyasi, histuyg'ulari, boshqarish jarayonidagi murakkab muammolarni hal qila olishi uning kompetentligini belgilab beradi.

#### **FOYDALANGAN ADABIYOTLAR:**

1. K.A. Mamatkulova Ta'lim tizimida rahbar va boshqaruv kadrlarga qo'yilgan zamonaviy talablar. <https://doi.org/10.5281/zenodo.10810242>
2. M.SHarifxo'jaev, Yo.Abdullaev "Menejment" Toshkent. "Mehnat" 2000 y.
3. SH.N. Zaynutdinov va boshqalar. Menejment asoslari. T. Moliya-2001y.
4. R.I.Gumish, Matmurodov F.I. Innavatsion menejment Toshkent 2008 y.
5. Matmurodov F.I. Ma'muriy menejment Toshkent 2008 y.

## ПРОФИЛАКТИКА ИНСПЕКТОРЛАРИ ФАОЛИЯТИНИ ҲУҚУҚИЙ АСОСЛАРИНИ ТАКОМИЛЛАШТИРИШ

*Жумамуратов Саламат Жумабай улы*  
*Қорақалпоғистон Республикаси ИИВ ЖХХХПБ*  
*ўринбосари ХП фаолиятини ташкил этиши*  
*бўлими бошлиғи, майор*

**Аннотация:** ушбу мақолада жамоат хавфсизлигини таъминлаш, профилактика инспекторлари фаолиятини такомиллаштиришнинг ҳуқуқий асослари, ҳуқуқбузарликларнинг олдини олиш ва жиноятчиликка қарши курашишнинг яхлит тизимини шакллантириш усуллари ҳақида илмий баён қилинган.

**Таянч сўзлар:** жамоат хавфсизлиги, жиноятчилик, профилактика, ички ишлар органлари, ҳуқуқбузарликлар профилактикаси.

**Аннотация:** в данной статье представлены научные положения о методах обеспечения общественной безопасности, правовых основах совершенствования деятельности инспекторов-профилактиков, предупреждении правонарушений и формировании комплексной системы борьбы с преступностью.

**Ключевые слова:** общественная безопасность, профилактика преступности, органы внутренних дел, профилактика преступности.

**Abstract:** in this article, there is a scientific statement about the methods of ensuring public safety, the legal basis of improving the activities of preventive inspectors, the prevention of offenses and the formation of a comprehensive system of combating crime.

**Key words:** public safety, crime prevention, internal affairs bodies, crime prevention.

Ҳуқуқбузарликлар профилактикасини амалга ошириш ва жиноятчиликка қарши кураш эса бугунги куннинг долзарб вазифаларидан биридир. Жамият ҳар доим ривожланишда бўлганидек, ҳуқуқбузарлик ҳам ривожланиб, мураккаблашиб ва такомиллашиб боради. Шунинг учун ҳам бугунги кунда содир этилаётган ҳуқуқбузарликларнинг профилактикасини амалга ошириш ва жиноятларни очиш борасида хизмат олиб бораётган ички ишлар органлари қолаверса барча ҳуқуқни муҳофаза қилувчи органларнинг фаолиятини такомиллаштириш давр талабидир. Шуни алоҳида такидлаш керакки, ҳуқуқбузарликларнинг профилактикасини амалга ошириш, ҳуқуқбузарликлар содир этган шахсларни жазолашдан афзалдир, яъни ҳуқуқбузарликларнинг содир этилиши натижасида фуқаролар, давлат ва жамият

ҳам иқтисодий, ҳам маънавий зарар кўради. Ҳуқуқбузарликларнинг профилактикасини амалга оширишда профилактика инспекторларининг фаолияти муҳим аҳамият касб этади. Ички ишлар органлари профилактика хизмати тизимида амалга оширилган ислоҳотлар ҳуқуқбузарликлар профилактикасини самарали ташкил этишда кенг имкониятлар яратиб берди. Ислоҳотлар жараёнида босқичма-босқич профилактика хизматлари фаолиятининг моддий-техник таъминоти яхшиланди, ушбу соҳага кадрларни тайёрлаш ва етказиб бериш сифати оширилди, профилактика хизмати ходимларининг ижтимоий-ҳуқуқий ҳимояси кучайтирилди ва натижада ҳуқуқбузарликлар ва жиноятларнинг олдини олишда кўзга кўринарли натижаларга эришилди. Натижада ҳуқуқбузарликлар профилактикасини амалга ошириш соҳалар бўйича тақсимланди. Бу ўз навбатида ҳуқуқбузарликлар профилактикасини тўғри ва самарали ташкил этилиши ва амалга оширилиши имкониятини ошириш билан бир қаторда энг самарали усул ҳуқуқбузарликлар профилактикасининг бевосита амалга оширувчи ва унда иштирок этувчи орган ва муассасаларнинг ҳамкорлигини таъминлашда муҳим аҳамият касб этади.

Хусусан, жамоат хавфсизлигини таъминлаш ва жиноятчиликка қарши курашиш соҳасини такомиллаштириш борасида қуйидагилар ҳуқуқий асос ҳисобланади:

1. Ўзбекистон Республикаси Президентининг 2021 йил 26 мартдаги “Жамоат хавфсизлигини таъминлаш ва жиноятчиликка қарши курашиш соҳасида ички ишлар органлари фаолиятини сифат жиҳатидан янги босқичга кўтариш чора-тадбирлари тўғрисида”ги ПФ-6196-сон Фармони;

2. Ўзбекистон Республикаси Президентининг 2021 йил 02 апрелдаги “Ички ишлар органларининг жамоат хавфсизлигини таъминлаш ва жиноятчиликка қарши курашиш соҳасидаги фаолиятини янада такомиллаштириш бўйича қўшимча ташкилий чора-тадбирлар тўғрисида”ги ПҚ-5050-сон Фармони;

3. Ўзбекистон Республикаси Президентининг 2021 йил 29 ноябрдаги “Ўзбекистон Республикаси жамоат хавфсизлиги концепциясини тасдиқлаш ва уни амалга ошириш чора-тадбирлари тўғрисида”ги ПФ-27-сон Фармони;

4. Ўзбекистон Республикаси Президентининг 2022 йил 28 январдаги “2022 - 2026 йилларга мўлжалланган Янги Ўзбекистоннинг тараққиёт стратегияси тўғрисида”ги ПФ-60-сон Фармони. Ўзбекистон Республикаси Президентимизнинг 2021 йил 29 ноябрдаги “Ўзбекистон Республикаси жамоат хавфсизлиги концепциясини тасдиқлаш ва уни амалга ошириш чора-тадбирлари тўғрисида”ги ПФ-27-сон Фармони, аввало, мамлакатимиздаги кенг кўламли ислоҳотлар доирасида аҳолининг тинч-осойишта ҳаётини таъминлаш ҳамда

жамиятда қонун устуворлиги ва жамоат хавфсизлиги маданиятини шакллантиришга қаратилган.

Ўз навбатида, бугунги кунда жаҳонда кучайиб бораётган турли хавф-хатару зиддиятлар, тинчлик ва осойишталикка таҳдидлар, пандемия, табиий ва техноген офатлар давлат ҳамда унинг масъул органлари зиммасига янгидан-янги вазифалар юкламоқда. Бу эса жамоат хавфсизлигини таъминлаш, ҳуқуқбузарликларнинг олдини олиш ва жинойтчиликка қарши курашишнинг яхлит тизимини шакллантириш, ички ишлар органларининг энг куйи бўғинидан республика даражасигача самарали фаолиятини йўлга қўйиш ва замонавий иш услубларини жорий этиш орқали мамлакатимизда ҳуқуқ-тартибот ва қонунийликни мустаҳкамлаш, аҳолининг тинчлиги ва осойишталигини таъминлашга қаратилган.

Шу жиҳатдан ички ишлар органларининг фаолиятини янада такомиллаштиришга йўналтирилган умумий вазифалар фармонга мувофиқ белгиланган:

1. Ички ишлар органлари фаолиятини ташкил этишнинг мутлақо янги механизмларини белгилашни;

2. Ички ишлар органларининг таянч пунктлари негизида маҳалла ҳуқуқтартибот масканлари босқичма-босқич ташкил этишни;

3. Профилактика инспекторига масофадан туриб мурожаат юбориш ва уни кўриб чиқиш жараёнини кузатиб бориш, аҳоли билан ўзаро тезкор мулоқотни йўлга қўйиш, профилактика инспекторлари ва сектор раҳбарлари фаолиятига баҳо бериш имконини берувчи «Smart маҳалла» ахборот дастури амалиётга тадбиқ этишни;

4. Туман ва шаҳар ички ишлар органлари фаолиятининг самарадорлигини оширишни;

5. Ички ишлар вазирлиги тузилмасини такомиллаштириш орқали турдош соҳавий хизматлар фаолиятини бошқариш ва мувофиқлаштиришнинг ягона тизимини жорий этишни;

6. Ҳудудий ички ишлар органларининг тузилмаси ва раҳбар лавозимларини мақбуллаштириш орқали мавжуд куч ва воситалардан самарали фойдаланишни таъминлашни;

7. Ички ишлар вазирлигининг ҳуқуқий статистикани юритишни такомиллаштириш, унинг криминоген вазиятни таҳлил қилиш ва жинойтчилик динамикасини прогноз қилишдаги ролини оширишни белгиланди. Бундан ташқари, куйидаги ҳужжатлар тасдиқланган: - Ички ишлар органлари тизимини янада такомиллаштириш бўйича «Йўл харитаси» тасдиқланган; - Ўзбекистон Республикаси Президентининг айрим фармонларига ўзгартиришлар киритиш тўғрисидаги рўйхат тадиқланган. Ушбу тарихий ҳужжатнинг аҳамиятли жиҳати

шундаки, фармон билан жамоат хавфсизлигини таъминлашга доир комплекс чора-тадбирларни амалга оширишнинг ҳуқуқий асоси яратилди. Шу вақтга қадар бу борада тўлақонли ҳуқуқий асослар йўқ эди. Демак, бу ҳужжат бошқа ҳуқуқий нормаларни қабул қилиш учун пойдевор бўлди.

Жамоат хавфсизлигини таъминлаш бўйича ўрнатилаётган янги механизмларнинг самарали амалга оширилишини таъминлашда ички ишлар органларининг роли ва масъулиятини янада ошириш мақсадида Ўзбекистон Республикаси Президентининг “Ички ишлар органларининг жамоат хавфсизлигини таъминлаш ва жинойтчиликка қарши курашиш соҳасидаги фаолиятини янада такомиллаштириш бўйича қўшимча ташкилий чоратадбирлар тўғрисида”ги ПҚ-5050-сонли қарори қабул қилинди. Ушбу қарор билан қуйидаги тартиблар ва талаблар ҳамда ҳужжатлар тасдиқланиб белгиланди:

1. “Маҳалла ҳуқуқ-тартибот маскани тўғрисида”ги Низом тасдиқланган;
2. Тошкент шаҳри ва Тошкент вилояти ички ишлар органларининг жамоат хавфсизлигини таъминлаш борасидаги фаолиятини самарали ташкил этиш мақсадида янги бошқарув тизими жорий этилган;
3. Ягона «пойтахт минтақаси» тамойили асосида ишларни самарали ташкил этиш мақсадида Тошкент шаҳар ва Тошкент вилояти ички ишлар бош бошқармалари бошлиқларининг ҳамраислигида Жамоат хавфсизлигини таъминлаш масалалари бўйича мувофиқлаштирувчи кенгаш ташкил этилган;
4. Ички ишлар вазирлиги, Миллий гвардия ва Тошкент шаҳар ҳокимлигининг Тошкент шаҳар Ички ишлар бош бошқармаси ҳузурида Ягона тезкор бошқарув марказини ташкил этилган;
5. Ҳуқуқбузарликлар профилактикаси фаолиятида шахсларни профилактик ҳисобга олишнинг электрон тизими жорий этилган;
6. Ички ишлар вазирлиги ва Халқ таълими вазирлигининг «Хавфсиз таълим муассасаси» тамойили асосида вояга етмаганлар орасида ҳуқуқбузарликларнинг барвақт олдини олиш бўйича манзилли чораларни белгилашни;
7. Ички ишлар вазирлиги ҳузуридаги “Жазони ижро этиш департаменти тўғрисида”ги Низом тасдиқланган;
8. Маҳкумларни меҳнатга жалб қилиш орқали қайта тарбиялаш ва соҳага рақамли технологияларни кенг жорий этиш мақсадида мавжуд штат бирликлари доирасида янги лавозимларни киритишни;
9. Вазирлар Маҳкамаси ва Ички ишлар вазирлиги ички ишлар органлари фаолиятига рақамли технологиялар ва сунъий интеллектни жорий этишни;
10. Ички ишлар органларида маънавий-маърифий ишларни ташкил этиш концепцияси тасдиқланган.

Жамоат хавфсизлигини таъминлаш, ҳуқуқбузарликларнинг олдини олиш ва жиноятчиликка қарши курашишнинг яхлит тизимини шакллантириш, ички ишлар органларининг энг қуйи бўғинидан республика даражасигача самарали фаолиятини йўлга қўйиш ва замонавий иш услубларини жорий этиш орқали мамлакатимизда ҳуқуқ-тартибот ва қонунийликни мустаҳкамлаш, аҳолининг тинчлиги ва осойишталигини таъминлаш борасида қуйидаги йўналишлар давлат органлари зиммасига юклатилди.

Бу эса, ички ишлар органлари фаолиятини ташкил этишнинг мутлақо янги механизмлари яратиш заруратини келтириб чиқаради. Шу боисдан профилактика инспекторлари фаолиятини янада изчил олиб боришни таъминловчи ҳуқуқ нормалари базасини шакллантириш ҳар томонлама самаралидир.

### **Фойдаланилган адабиётлар:**

1. <http://mvd.uz> (Ўзбекистон Республикаси ИИВ);
2. <http://ipkmvd.uz> (Ўзбекистон Республикаси ИИВ Малака ошириш институти);
3. <http://akadmvd.uz> (Ўзбекистон Республикаси ИИВ Академияси); <http://lex.uz> (Ўзбекистон Республикаси Қонун ҳужжатлари маълумотлари миллий базаси);
4. <http://www.tsil.uz> (Тошкент давлат юридик университети); <http://uzsci.net> (Илмий таълим тармоғи);
5. <http://www.ziyonet.uz> (Ахборот таълим тармоғи)



## О‘ЗBEKISTONDA XORIY TAJRIBALARI ASOSIDA PEDAGOG KADRLAR TAYYORLASHNING ZAMONAVIY USULLARI

**Begimqulova Maxfuza Abdunazarovna**

Surxondaryo viloyati Sho‘rchi tumani

35-son DMTT direktori

**Аннотация.** Ushbu maqolada pedagoglar uchun o‘quv, ijtimoiy va kasbiy qo‘llab-quvvatlash tizimini rivojlantirish istiqbollari belgilashda mamlakatimiz uchun ham, umuman jahon hamjamiyati uchun ham katta qiziqish uyg‘otayotgan ayrim fanlar bo‘yicha pedagoglarga bo‘lgan ehtiyojlarni o‘rganish asosida pedagog xodimlarni tayyorlash va ular bilan samarali ishlash tufayli yuqori pedagogik ta‘lim jarayonlariga erishgan mamlakatlar tajribasi tahlil etiladi.

**Аннотация.** В данной статье на основе изучения потребностей педагогов по отдельным предметам, представляющим большой интерес для нашей страны и мирового сообщества, при определении перспектив развития системы образовательной, социальной и профессиональной поддержки педагогов, педагогическая анализируется опыт стран, добившихся высокого уровня педагогического образования благодаря обучению и эффективной работе с ними.

**Abstract.** In this article, on the basis of the study of the needs of pedagogues in certain subjects that are of great interest to our country and the world community in determining the prospects for the development of the educational, social and professional support system for pedagogues, pedagogic staff the experience of countries that have achieved high pedagogical education processes due to training and effective work with them is analyzed.

**Kalit so‘zlar:** pedagoglar, ta‘lim sifati, xorij tajribasi, ta‘lim, yutuqlar, Yevropa tajribasi, Fillandiya tajribasi, ta‘lim jarayonini takomillashtirish.

**Ключевые слова:** педагоги, качество образования, зарубежный опыт, образование, достижения, европейский опыт, финский опыт, совершенствование образовательного процесса.

**Key words:** pedagogues, quality of education, foreign experience, education, achievements, European experience, Finnish experience, improvement of educational process.

«Та‘lim to‘g‘risida»gi O‘zbekiston Respublikasi Qonuniga muvofiq ta‘lim tizimini isloh qilish, davlat va nodavlat ta‘lim muassasalari hamda ta‘lim va kadrlar tayyorlash sohasida raqobat muhitini shakllantirish negizida ta‘lim tizimini yagona o‘quv-ilmiiy-ishlab chiqarish majmui sifatida izchil rivojlantirishni ta‘minlash;

✚ ta'lim va kadrlar tayyorlash tizimini jamiyatda amalga oshirilayotgan yangilanish, rivojlangan demokratik huquqiy davlat qurilishi jarayonlariga moslash;

✚ kadrlar tayyorlash tizimi muassasalarini yuqori malakali mutaxassislar bilan ta'minlash, pedagogik faoliyatning nufuzi va ijtimoiy maqomini ko'tarish;

✚ kadrlar tayyorlash tizimi va mazmunini mamlakatning ijtimoiy va iqtisodiy taraqqiyoti istiqbollariidan, jamiyat ehtiyojlaridan, fan, adaniyat, texnika va texnologiyaning zamonaviy yutuqlaridan kelib chiqqan holda qayta qurish;

✚ ta'lim oluvchilarni ma'naviy-axloqiy tarbiyalashning va ma'rifiy ishlarning samarali shakllari hamda uslublarini ishlab chiqish va joriy etish;

✚ ta'lim va kadrlar tayyorlash, ta'lim muassasalarini attestatsiyadan o'tkazish va akkreditatsiya qilish sifatiga baho berishning xolis tizimini joriy qilish;

✚ yangi ijtimoiy-iqtisodiy sharoitlarda ta'limning talab qilinadigan darajasi va sifatini, kadrlar tayyorlash tizimining amalda faoliyat ko'rsatishi va barqaror rivojlanishining kafolatlarini, ustuvorligini ta'minlovchi normativ, moddiy-texnika va axborot bazasini yaratish;

✚ ta'lim, fan va ishlab chiqarish samarali integratsiyalashuvini ta'minlash, tayyorlanayotgan kadrlarning miqdori va sifatiga nisbatan davlatning talablarini, shuningdek nodavlat tuzilmalari, korxonalar va tashkilotlarning buyurtmalarini shakllantirishning mexanizmlarini ishlab chiqish;

✚ uzluksiz ta'lim va kadrlar tayyorlash tizimiga byudjetdan tashqari mablag'lar, shu jumladan chet el investitsiyalari jalb etishning real mexanizmlarini ishlab chiqish va amaliyotga joriy etish;

✚ kadrlar tayyorlash sohasida o'zaro manfaatli xalqaro hamkorlikni rivojlantirib borish ta'lim tizimiga salmoqli o'zgarishlarni olib kiradi .

Ta'limni boshqarish tizimlari. Menejmentning yakuniy maqsadi ta'lim, o'qitish va tadqiqotning yuqori darajasini ta'minlash, shuningdek, jamoaga xizmat ko'rsatish orqali oliy o'quv yurtlarining institutsional missiyasini kuchaytirishdan iborat bo'lishi kerak. Ushbu maqsad samarali boshqaruv ko'nikmalariga ega bo'lgan ijtimoiy muammolarni, shu jumladan global muammolarni tushunishni birlashtirgan etakchilikni talab qiladi. Ushbu masalalarni hal qilish mexanizmlarini ilg'or horijiy tajribalar asosida ishlab chiqish zarurati tadqiqotning dolzarbligini belgilaydi va ushbu ishning tadqiqot mavzusi sifatida tanlanishiga asos bo'ldi. Ta'limda ixtisoslashtirishning ilmiy asoslangan tizimi joriy qilinmaganligi, talim tarmoqlarida moddiy-texnik va innovatsiya tizimining talab darajasida emasligi, oliy ma'lumotli professional pedagog kadrlar tayyorlaydigan Oliy ta'lim muassasalari (OTM)ning malaka oshirish va qayta tayyorlash muassasalari bilan integratsion munosabatlaridagi muayyan muammolarning yuzaga kelishi natijasida xalq ta'limi tizimida ayrim fanlar (maktabgacha ta'lim, boshlang'ich ta'lim, rus tili va adabiyoti, ingliz tili, matematika, informatika va axborot texnologiyalari, kimyo, fizika va astronomiya) bo'yicha

o'qituvchilarga bo'lgan ehtiyoj qondirilmay qolmoqda. Ma'lumki, hozirgi kunda mamlakatimizda ta'lim tizimini, xususan, pedagogikani jamiyatning yangi talablariga muvofiq, tez o'zgaruvchan ijtimoiy-iqtisodiy shart-sharoitlar, umuman ta'lim paradigmasining o'zgarishi bilan isloh qilishga katta ahamiyat berilmoqda. O'zbekistonda salohiyatli pedagogik ta'lim tizimi azaldan mavjud. Shu bilan birga o'zbek pedagogik ta'lim tizimining ijobiy jihatlaridan biri, O'zbekiston iqtisodiyoti rivojlanayotgan va mehnat bozorining barqaror bo'lmagan sharoitida pedagogika ta'lim yurti bitiruvchisi o'z kasbi bo'yicha faoliyat yuritmasa ham, shu diplom bilan boshqa sohada o'z faoliyatini davom ettira olish imkoniyati kengligidir. Chet el universitetlarida, shu jumladan, Amerika pedagogika oliy o'quv yurtlari bitiruvchilarining tor doiradagi mutaxasislari mehnat bozori ehtiyojlari va o'zgarishlariga moslashuvda hamda ayrim fanlar bo'yicha o'qituvchi-mutaxasislarni tayyorlashda muammolar paydo bo'lmoqda. Shunga ko'ra, O'zbekistonda pedagogika ta'lim yurtlari bitiruvchilarining umumiy va kasbiy malakasi yuqoriligi o'tish davri iqtisodiyoti uchun qulay bo'ldi. Yevropa mamlakatlarida maxsus pedagogika oliy ta'lim tashkilotlari yo'q, biroq pedagogika institutlarini o'z ichiga olgan yirik universitetlar faoliyat yuritadi. Yevropa standartlariga ko'ra, ta'lim doirasida turli tarmoqlar va kasblar o'rtasida harakatlanishga imkoniyat k o'plab oliy o'quv yurtidan keyingi ta'lim dasturlari orqali ta'minlanadi va ular bo'lajak o'qituvchiga yetarli darajadagi malaka beradi. Finlyandiyaning pedagoglar tayyorlash tizimi ko'p mamlakatlar uchun na'muna bo'lib xizmat qiladi. O'tgan asrning oxirida o'qituvchilar uchun magistratura darajasi minimal talim me'yor deb belgilandi (shu jumladan, pedagoglar uchun ham), bu esa qaysidir darajada mamlakatdagi pedagoglar hurmatini va ijtimoiy maqomini oshirish uchun muhim hissa qo'shdi. Finlyandiyada maktab va maktabgacha ta'lim pedagoglari bo'lish uchun juda qattiq tanlovdan o'tish zarur: pedagogika mutaxassisliklarining eng yaxshi talaba-bitiruvchilari 12% atrofida maktablarga ishga olinadi. Finlyandiya ta'lim tizimining yana bir ijobiy jihati, kichik guruhlarda o'qitishga ustuvorlik berilishi. Bu shubhasiz, ta'limning yuqori sifatda bo'lishiga olib keladi. Mamlakatda maktab ta'limining muvaffaqiyati maktab o'quvchilarini qo'llab-quvvatlash tizimi bilan ham bog'liq. Finlyandiyada jami iqtisodiyotda bandlar ulushida ijtimoiy ishchilar va psixologlar soni jihatidan, barcha Yevropa mamlakatlari orasida yetakchi o'rinlardan birini egallaydi.

**Xitoy**- dunyoda eng katta aholi soniga ega bo'lgan davlat bo'lganligi sababli ham hukumat qashshoqlikni kamaytirish maqsadida ta'lim tizimini rivojlantirish dasturini ishlab chiqqan. Olib borilgan islohotlar natijasida keyingi 10 yilliklarda Xitoy ta'lim tizimi katta yutuqlarga erishdi. XX asrning o'rtalariga qadar Xitoy iqtisodiyoti asosan qishloq xo'jaligiga ixtisoslashgan bo'lib, qo'l mehnatiga tayangan dehqonchilik bilan shug'ullanishgan. Aholining katta qismi qishloqlarda istiqomat qilgan va ta'limda ko'proq gumanitar fanlar falsafa, tarix va ijtimoiy sohalarga ustuvorlik berilgan. Xitoy

ta'lim tizimi asosan maktabgacha ta'lim, boshlang'ich ta'lim, o'rta ta'lim va oliy ta'limdan iborat. Xitoy Xalq Respublikasining "Majburiy ta'lim to'g'risida"gi qonunining qabul qilinishi barcha uchun majburiy o'rta ta'lim tizimini shakllantirdi. Yangi qonunga ko'ra 9 yillik ta'lim majburiy va bepul qilib belgilandi. Xitoyda pedagogik ta'lim hozirda xalqaro darajaga etib bormoqda. Rossiya, Yaponiya va AQSh tajribasidan kelib chiqib, milliy an'analarning o'ziga xos xususiyatlarini hisobga olgan holda o'z tizimi yaratilmoqda. So'nggi o'n yilliklarda Xitoyda pedagogik kadrlar tayyorlash tizimining rivojlanishi boshqa mamlakatlarga nisbatan ancha tez va jadallashgan. Yo'naltiruvchi g'oyalardan biri kasbiy pedagogik kadrlar tayyorlashning iqtisodiyot va umuman jamiyat bilan aloqasini mustahkamlashga, urbanizatsiya va sanoatlashtirishga qaratildi. Mamlakatda pedagogik kadrlar tayyorlash ochiqligini oshirishga intilmoqda: mavjud ta'lim muassasalari negizida boshqa oliy o'quv yurtlari ishtirokidagi pedagogik ta'lim tizimi bosqichma-bosqich shakllanmoqda.

**Amerika**, Yevropa va Osiyoning bir qator mamlakatlarida pedagog kadrlar tayyorlashdagi umumiy tendensiya pedagoglik kasbining nufuzini oshirish, kasbiy malakali pedagogni ish bilan ta'minlash va saqlab qolish, kadrlar siyosatini takomillashtirish, pedagoglarni o'z ustida ishlashga jalb etish, professional jamoalarni, zamonaviy pedagogik texnologiyalarni rivojlantirish orqali kasbiy kompetentlikni oshirish bo'yicha sa'y-harakatlarni yo'naltirishdan iboratdir.

O'zbekistonda ta'lim tizimidagi islohotlarning navbatdagi bosqichi ilg'or xorijiy tajriba asosida tor doiradagi mutaxassis-pedagoglarni tayyorlashga o'tish hisoblanadi. Bu esa o'z navbatida tayyorlanadigan pedagog kadrlarni har bir yo'nalish bo'yicha aniq ehtiyojlarni aniqlash asosida amalga oshirishni ob'ektiv zaruratga aylantiradi. I.D.Fruminning fikriga ko'ra, xorijiy mamlakatlarning muvaffaqiyatli tajribasidan foydalanish yoki pedagogik kadrlar tayyorlash va malakasini oshirishning pedagogik tizimini rivojlantirishning o'ziga xos usulini izlash kerak.

### FOYDALANILGAN ADABIYOTLAR.

1. O'zbekiston Respublikasining 2020-yil 23-sentabrdagi "Ta'lim to'g'risida"gi O'RBQ-637- son Qonuni.
2. O'zbekiston Respublikasi Prezidentining 2020-yil 24-yanvardagi Oliy Majlisga Murojaatnomasi.
3. O'zbekiston Respublikasi Prezidentining 2020-yil 27-fevraldagi "Pedagogik ta'lim sohasini yanada rivojlantirish chora-tadbirlari to'g'risida"gi PQ-4623-son Qarori.
4. O'zbekiston Respublikasi Prezidentining 2022-yil 28-yanvardagi "2022-2026-yillarga mo'ljallangan O'zbekistonning taraqqiyot strategiyasi to'g'risida"gi Farmonida
5. Avesto. Asqar Mahkam o'zbekcha tarjima. -T.:2001. 56-bet

## МАКТАБГАЧА ТА'ЛИМ ТИЗИМИДАГИ ХОДИМЛАРИНИГ МЕХНАТ УНМДОРЛИГИНИ БАХОЛАШ ВА РАГ'БАТЛАНТИРИШ

*Aytjanova Abadan Esenbaevna*

*Qoraqalpog'iston respublikasi Qoraozak tumani*

*13 - sonli DMTT direktori*

**Аннотация:** Maktabgacha ta'lim tashkilotlari xodimlari mehnat faoliyatining iqtisodiy samaradorligi va ta'lim tarbiyaqaga asoslanganligidir. Maqsad maktabgacha ta'lim tizimida mehnat unmdorligini oshirish va turli darajadagi rahbarlar bevosita o'z vazifalarini bajarayotgan ijrochilar o'rtasidagi qarama-qarshiliklarni hal qilish asosida tashkilotda mehnat samaradorligini oshirish uchun tizimli to'plamini yaratish. Xodimlarga yetarli shart-sharoitlar yaratish hamda moddiy va ma'naviy rag'batlantirish muhim ahamiyat kasb etadi.

**Аннотация:** Работники дошкольных образовательных организаций имеют экономическую эффективность трудовой деятельности и воспитания. Целью является создание системной установки повышения производительности труда в системе дошкольного образования и повышения эффективности труда в организации на основе разрешения конфликтов между руководителями разных уровней, непосредственно исполняющими свои обязанности. Важно создать достаточные условия для сотрудников, а также материальное и моральное стимулирование.

**Abstract:** Employees of pre-school educational organizations are economic efficiency of labor activity and education is based on upbringing. The goal is to create a systematic set for increasing labor productivity in the preschool education system and increasing labor efficiency in the organization based on the resolution of conflicts between leaders of different levels who are directly performing their duties. It is important to create sufficient conditions for employees, as well as material and moral incentives.

**Калит so'zlar:** Xodimlar, samaradorlik, samaradorlik, motivatsiya, muvaffaqiyat, tashkilot, mehnat, haq to'lash, baholash.

**Ключевые слова:** Сотрудники, эффективность, производительность, мотивация, успех, организация, труд, вознаграждение, оценка.

**Keywords:** Employees, efficiency, productivity, motivation, success, organization, work, reward, evaluation.

Maktabgacha ta'lim tashkilotlari xodimlarini moddiy rag'batlantirish to'g'risidagi nizom maxsus ekspert-tahlil guruhi tomonidan ishlab chiqilmoqda. Uning tarkibiga ish beruvchi, kasaba uyushma organi vakillari, shuningdek, oddiy xodimlar

(jamoadan) kiradi. Ushbu guruh har bir xodim uchun ma'lum muddatdagi ish natijalarini ko'rib chiqadi, qo'shimcha to'lovni belgilash imkoniyati (mumkin emasligi) to'g'risida qaror qabul qiladi. Bunday guruh o'z ishida Qo'shimcha to'lovlar to'g'risidagi nizom, shuningdek, Rossiya Federatsiyasi Mehnat kodeksi kabi mahalliy aktga amal qiladi.

**Mehnat unumdorligi:** Makatabgacha ta'lim tashkilotlari xodimlari mehnat faoliyatining iqtisodiy samaradorligi ko'rsatkichidir. Mehnat samaradorligi tushunchasi esa unumdorlik tushunchasidan kengroq bo'lib, u iqtisodiy jihatlar (aslida mehnat unumdorligi) dan tashqari yana psixofiziologik va ijtimoiy jihatlarni ham o'z ichiga oladi. Quyidagi talablarga rioya qilinmasa, mehnat unumdorligining o'sish sur'atlari ham muqarrar ravishda pasayadi:

- ❖ noqulay sanitariya
- ❖ gigiena va inson sog'lig'i uchun zararli mehnat shart-sharoitlari;
- ❖ kasallanish tufayli ish vaqtining befoyda sarf bo'lishi;
- ❖ inson mehnatining eng faol davrining qisqarishi;
- ❖ qo'shimcha ta'tillar berilishi va boshqalar.



Mehnat unumdorligini oshirishning moddiy texnika omillari (ularga Fan-texnika taraqqiyotini uzluksiz rivojlantirish asosida mehnatning texnika va energiya bilan ta'minlanishini oshirish kiradi), tashkiliyomillar (ularning amal qilishi (ta'siri) shu narsa bilan bog'liqlik, fan-texnika taraqqiyotining avj olishi,

ishlab chiqarish (texnika, texnologiya) moddiy asosining ta'minlashuvi va xilma-xil, ko'p hollarda esa ancha murakkab tashkiliy tadbirlarning amalga oshirilishi o'z-o'zidan sodir bo'lmaydi, balki, faqat ijtimoiy ishlab chiqarish ishtirokchilari bo'lganlarning faol mehnat faoliyati natijasidagina sodir bo'ladi).

**Rag'batlantirish choralarining ma'nosi:** Har bir MTT xodimlari uchun uning mehnati uchun eng muhim mukofot bu munosib va o'z vaqtida to'lanadigan maoshdir. Biroq, ishdagi muvaffaqiyat uchun moddiy va ma'naviy rag'batlantirish muhim ahamiyatga ega emas. Ulardan to'g'ri foydalanish mehnat intizomini ta'minlash va uni kerakli darajada saqlash imkonini beradi. Ushbu usullar kuchli rag'batlantiruvchi ta'sirga ega bo'lib, tashkilot xodimlarini yanada ishlab chiqarish muvaffaqiyatlari sari undaydi va jamoaning qolgan qismi uchun ijobiy o'rnak bo'ladi. Mehnat uchun mukofot ko'pincha namunalı xulq-atvor (mehnat xizmatlari) holatlarida qo'llaniladi. Mavzu alohida xodimlar va jamoalar bo'lishi mumkin.

**Mukofot choralari: ta'rifi va mohiyati-** mukofot ijobiy baholashning bir shaklidir ish beruvchi, mehnat jamoasi yoki davlat tomonidan xodimning xatti-harakati

yoki mehnat natijalari. Rag'batlantirish choralari ularni kim va nima uchun olganiga qarab tasniflanadi. Aslida, mehnat yutuqlari uchun mukofotlar mukofotlar, imtiyozlar, imtiyozlar yoki minnatdorchilik va hurmatning ommaviy namoyishi bo'lishi mumkin. Bunday chora-tadbirlarni qo'llash natijasida xodim yoki jamoaning nufuzi oshadi. Bu har bir insonga xos bo'lgan e'tirofqa bo'lgan ehtiyojni anglashdir. Taqdirlangan xodim rahbariyatga minnatdorchilik bildiradi, shuningdek, jamoa va tashkilot uchun o'z qadrini tushunadi. Mehnat uchun mukofot odamlarni o'z burchlarini vijdonan bajarishga undaydi, ularni kasbda yangi cho'qqilarni zabt etish, kompaniyaga yanada foydali bo'lish ishtiyoqida yuklaydi. Motivatsiyalangan xodimlar Maktabgacha ta'lim tizimi uchun juda muhim. O'zlarining kuchli, yorqin niyatlari tufayli ular yanada samarali ishlaydi, faol va to'liq kuch bag'ishlagan holda yuzaga keladigan qiyinchilik va muammolarni engib, o'z maqsadlariga tezroq erishadi.

**Chet el amaliyotiga misollar:** Fin tashkilotlarining qiziqarli namunasi. Finlyandiya ishlab chiqarish korxonalarida qiziqarli an'ana mavjud - keyingi smenani avvalgilarining ish natijalari haqida xabardor qilish. Bundan tashqari, smenalar endi ishlarni shaxsan bir-biriga topshiradi. Xodimlarga ta'sir qilishning yana bir jihati - bu sog'lom turmush tarzini rag'batlantirishdir. Mehnatkashlar salomatligini mustahkamlash bo'yicha to'liq dasturlar ishlab chiqilmoqda. Xodimlarning tengligi, shuningdek, tanlovga yangi xodimlarni jalb qilish amaliyoti qo'llaniladi. Ofis boshlig'i o'z qo'l ostidagilar bilan bir xonada ish joyiga ega bo'lganda odatiy holdir. Bu tamoyil shaxslararo muloqotni rivojlantirishga yordam beradi.

**Bunday faoliyat samarali bo'lishi uchun rahbar quyidagi shartlarga rioya qilishi kerak:**

- ❖ Xodimlarni ma'naviy rag'batlantirish qoidalari va holatlari haqida xabardor qilish.
- ❖ Bunday rag'batlantirishning turli shakllaridan keng foydalanish haqida g'amxo'rlik qiling, chunki bu jamoada ijodiy tashabbusni rivojlantirishga yordam beradi.
- ❖ Ma'naviy rag'batlantirish usullarini moddiy rag'batlantirish bilan uyg'unlashtirish, ularning o'zaro ta'sirini va doimiy takomillashtirishni ta'minlash. yangi vazifalar, kontent, tashkilot yoki ish sharoitidagi o'zgarishlarni hisobga olgan holda.
- ❖ Ma'naviy rag'batlantiruvchi har bir vaziyatda jamoa ichida ma'lumotlar keng tarqalishiga ishonch hosil qiling.
- ❖ Mukofotlar va minnatdorchiliklar topshiriladigan bayram muhitini yarating.
- ❖ Ma'naviy rag'batlantirishning o'z vaqtida bajarilishini ta'minlash. U yetgandan keyin darhol bajarilishi kerak.

❖ Rag'batlantirishning takomillashtirilgan turlarini ishlab chiqish, shuningdek, har bir xodimning o'zi shug'ullanayotgan ishi uchun qat'iy ma'naviy javobgarligini o'rnatishni ta'minlash.

❖ Mukofotlar samaradorligini tahlil qiling.

❖ Mehnat uchun ma'naviy rag'batlantirish tizimli ravishda qo'llanilishiga va xodimlarning mehnat daftarchalarida tegishli yozuvlarni yuritish qoidalariga rioya qilinishiga ishonch hosil qiling.

**Mukofot tizimi qanday qo'llanilishi kerak:** Har qanday mukofot, bonus yoki ma'naviy rag'batlantirish mukofotlanadigan xodimning har bir mehnat yutug'idan keyin qo'llanilishi kerak. Rahbar aksiyani bekor qilish yoki kechiktirishga ruxsat bermasligi kerak. Shuningdek, uni o'lcham yoki miqyosda kamaytirmaslik kerak. Ko'pincha xodimlar kompaniyada mavjud bo'lgan motivatsiya tizimidan xabardor bo'lib, yuqori mehnat intizomining saqlanishiga ishonch hosil qilishadi. Kechiktirilgan, to'xtatilgan yoki bekor qilingan rag'batlantirishlar ishlashga bo'lgan ishtiyoqning yo'qolishiga, umidsizlikka va natijada natijalar sifati va miqdorining pasayishiga olib kelishi mumkin. Ko'tarilgan samaradorlikka erishishni ta'minlaydigan haddan tashqari murakkab mukofot tizimi xuddi shunday ta'sirga ega. Ish uchun rag'batlantirish miqdori va ularni qo'llash tartibi nafaqat kuchli va o'rtacha xodimlar uchun hisoblanishi kerak. Bunday sharoitda qobiliyatlari zaifroq ishchilar o'zlarini quyi ijtimoiy qatlam vakillaridek his qilib, ishlashga bo'lgan ishtiyoqlarini yo'qotadilar. Yechim har xil turdagi va mukofotlarni ta'minlovchi tabaqalashtirilgan mukofot tizimini ishlab chiqish bo'lishi mumkin. mukofotlar.

### Foydalanilgan adabiyotlar ro'yxati:

1. Abdurahmonov Q.H, Holmo'minov Sh.R. «Mehnat iqtisodiyoti va sotsiologiyasi». Toshkent-2004 yil, 126-143 betlar.
2. Abdurahmonov Q.H., Bozorov N., Volgin N. va boshqalar. «Mehnat iqtisodiyoti va sotsiologiyasi». Toshkent: «O'qituvchi»-2001 yil, 280-326 betlar.
3. Alekseycheva E. Yu., Magomedov M. D., Kostin I. B. Tashkilot (korxon) iqtisodiyoti. Darslik. –M . Dashkov va Co. 2020 290 b.
4. Dodoboev Yu.T., Xudoyberdiev.A. «Mehnat iqtisodiyoti va sotsiologiyasi». Farg'ona-2001 yil, 64-84 betlar.
5. Google.ru.



## “NEVRUZ BAYRAMININ TARİHI VE MILLI KİMLİĞİ”

*Najmiddinova Sarvara Samariddin'in kızıdır*

*Özbekistan Devlet Sanat ve Kültür Enstitüsü*

*Fergana bölge şubesi öğrencisi*

*Hasanov Muhtorjon Kahramonjon'un oğludur*

*Kokan Devlet Pedagoji Enstitüsü Tarih bölümü öğrencisi*

**Özet:** Bu makale Nevruz bayramının tarihini ve milli geleneklerini kapsamaktadır.

**Anahtar kelimeler:** Tarih, milli, gelenek, bayram, doğa, insanlar, Nevruz.

Nevruz bayramı, dünyanın en eski sulu tarım kültürünün oluştuğu anavatanımızda yaratıldığı için, toprağı sevmek, emeğin kıymetini bilmek, ağaçların mucizelerinden, beyaz açan kayısı dallarından, kadife çiçeklerinin altın renginden keyif almak her zaman bereketlidir. tomurcuklarındaki eşsiz güzelliği beslemeyi öğretir.

Ülkemizin vadilerinde, parklarında, çayırlarında, lalelerle kaplı tepelerinde, şehirlerimizdeki sokak ve meydanlarında, yurdun dört bir yanından ve mahallelerinden insanlar, yüreklerimizde eşsiz bir neşeyi, nezaketi ve güzel umutları paylaşıyorlar. Yıl partisi. Bu şanslı anlarda herkes doğanın muhteşem güzelliklerinin tadını çıkarmaya, birbirlerine güzel dileklerini iletmeye, akrabalarına ve arkadaşlarına olan sevgilerini ifade etmeye çalışır. Bu yüzden yılın en rahat ve mutlu zamanı, yani tüm dünyanın kalbimin tazeliğiyle canlandığı, hem doğada hem de insan kalbinde yenilenme ve yaşam mevsiminin başladığı dönem, insanın uçuşmasına neden oluyor. insan kalbinde en iyi dileklerle. Yılı yenileyen, doğanın bakir güzelliğini gösterdiği, her hemşerinin tatlı rüyalarının kalbinde tuhaf bir yenilenme esintisinin estiği, bu mutlu, kadim ve modern, mutlu ve iyi niyetlerle dolu Nevruz Bayramı ezelden beri kutlanmaktadır. Büyükbabalarımızın çalışmalarına hayran kaldı ve onları parlak hedeflere yönlendirdi. Bu büyük hanımefendinin bağımsız topraklarımıza özel bir zarafeti ve tazeliği var. Bu büyüleyici sevinç her zaman iyiliği yüceltir.

Binlerce yıldır insanları bahar yenilenmesinin, yaratıcılığın, yaratıcılığın, nezaketin ve evrenin bakir güzelliğinin tadını çıkarmaya teşvik eden bu kutlu günde, eski kırgınlıklar unutulur, "aralarındaki kediler" barışır, insanlar kucaklaşır. birbirlerine eşsiz sevgilerini ifade ederler, sevdiklerini, çocuklarını, sevgili torunlarını bahar neşesiyle selamlarlar, onları tüm sevgileriyle okşarlar.

Dünyada her halkın, her milletin, ulusal kimliğini gösteren, deyim yerindeyse imajını belirleyen gelenekleri, törenleri ve bayramları vardır. Her milletin bayramıyla gurur duyması, geleneklerine özenle sahip çıkması doğaldır. Ancak dünyada binlerce yıl önce yaratılan ve akıllı insanlarımızın derin yaratıcı yeteneği sayesinde yüzyıllardır

cilalanan Nevruz bayramı kadar değerli ve prestijli bir kutlama muhtemelen yoktur. Bu bayram, eski çağlardan beri anavatanımıza bolca tazelik vermiş, halkımızın gönlünde refah, yaratıcılık, nezaket, barış, vatanseverlik, bol hasat ve bereket dileme fikrine ilham vermiştir. Nevruz her zaman iyiliği yücelten sevimli bir bayramdır. Nevruz bir yenilenme mevsimidir, doğa uyanır, dedeler-çiftçiler iyi niyetle tarlalara bereket tohumları eker, her hemşerinin tatlı rüyalarında tuhaf bir yenilenme esintisi esmeye başlar. Nevruz esasen bir gençleşme, manevi arınma ve hayatın ölümsüzlüğünün kutlanmasıdır.

Navrozi Olam, dürüst çalışmayı ve bereketi yücelten, yeni bir çalışma sezonunu başlatan, insanların kalplerine güzel fikirleri derinden aşıl原因an uğurlu bir festivaldir. Milletimiz yüzyıllardır en prestijli bayramlardan biri olarak Nevruz'u geniş çapta kutladığı için, her yıl bu bahar sevincini kutlarken memleket sevinci, çocukların sevinci, koyunları yayan çobanın sevincidir. Uzun bir yolculuğa çıkan tüccarın yolunu bereketlendirsün ümidiyle, iyi niyetle tarlaya tahıl saçan yaşlı çiftçinin harman yerinde, Nevruz akşamı büyük kazanların altında ateş topu sumalak pişirdiler. . Nevruz Bayramı ezelden beri iyiliklerin, güneş ışığının, bahar neşesinin simgesi olarak kutlanırken, yılbaşına özel yemeklerin pişirildiği kutsal kazanlar da bereket kaynağı olarak onurlandırıldı. Koklamın mutlu günlerine çıkanlar, baharın ilk epkinisini yeşil çimenlerin üzerinde koşarken Navrozi sessizce sumal yalayarak dünyayı kutladı ve "Kış geçti koklam geldi! Kazan doldu, artık güzel günlere ulaştık, serob'a ulaştık!" - teşekkür edenler. Halkımızın sevgi dolu yüreğinin, anneannelerimizin sevgi dolu gözlerine, sakalları kar gibi bembeyaz, kayısı çiçekleri gibi beyaz olan dedelerimizin şükranlarına yansıdığı söylenebilir. Nevruz bayramı, eski çağlardan beri bize ulaşan büyük sanat eserlerinden biridir.

#### REFERANSLAR:

1. Karimov I.A. "Yuksak ma'naviyat – yengilmas kuch". -T.: "Ma'naviyat". 2008.
2. Karimov I.A. "Milliy teatrimiz iftixorimiz". Toshkent shahrida Akademik Drama teatri yangi binosining ochilish marosimida so'zlagan nutqi. 2001-yil 30-avgust.
3. Karimov I. A. "Ma'naviyat yuksalish yo'lida". Toshkent. 1998.
4. Karimov I. A. "Istiqlol va ma'naviyat". -T., "O'zbekiston", 1998.
5. Karimov I. A. "Bizdan ozod va obod Vatan qolsin". -T., "O'zbekiston", 1993.
6. Sayfullayev B., Mamatqosimov J. "Aktyorlik mahorati". -T.: "Fan va texnologiya". 2012.
7. Stanislavskiy K., "Aktyorning o'z ustida ishlashi". T.Xo'jayev tarjimasini.
8. Muhamedov muharrirligida. -T.: "Yangi asr avlodi". 2010.
9. Abdusamatov X. "Drama nazariyasi" T. 2000 y.

## МАКТАБГАЧА ТА'ЛИМДА TASHKILOTLARIDA INKLYUZIV ТА'ЛИМ TIZIMINI JORIY ETISHDA XORIJ TAJRIBASI

*Tulanova Shaxnozabonu Sharafidinovna*

*Farg'ona viloyati Oltiariq tumani 17-son DMTT direktori*

**Annotatsiya.** Maqolada inklyuziv ta'lim rasmiy ta'limda tushunchasi ancha kengroq. Bu ta'limda ko'proq o'qishda, o'rganishda imkoniyati cheklangan bolalar bilan ishlanadi. Inklyuziv ta'limni chet el tajribasi asosida maktabgacha yoshdagi bolalarning har tomonlama intellektual, axloqiy, estetik va jismoniy rivojlanishi uchun shart-sharoitlar yaratish imkoniyatlarini ta'minlash ko'zda tutildi.

**Аннотация.** Абстрактный. В статье понятие инклюзивного образования в формальном образовании гораздо шире. Это образование в основном работает с детьми с ограниченными возможностями обучения. Предусматривалось предоставить возможности для создания условий для всестороннего интеллектуального, нравственного, эстетического и физического развития детей дошкольного возраста на основе зарубежного опыта инклюзивного образования.

**Abstract.** In the article, the concept of inclusive education in formal education is much broader. This education mainly works with children with learning disabilities. It was envisaged to provide opportunities to create conditions for all-round intellectual, moral, aesthetic and physical development of preschool children based on foreign experience of inclusive education.

**Kalit so'zlar:** inklyuziv ta'lim, deklaratsiya, uydagi ta'lim, imkoniyati cheklanganlar, integratsion ta'lim, imkoniyatlar, maktabgacha ta'lim, jismoniy rivojlanish.

**Ключевые слова:** инклюзивное образование, декларация, домашнее образование, инвалидность, интегрированное образование, возможности, дошкольное образование, физическое развитие.

**Key words:** inclusive education, declaration, home education, disabled, integrated education, opportunities, preschool education, physical development.

Inklyuziv ta'lim alohida yordamga muxtoj bolalarni me'yorda rivojlanishdagi bolalar bilan teng xuquqlilik asosida ta'lim tarbiya olishlarini ta'minlaydi. Shuning uchun ham ahamiyatlidir. BMT tomonidan 1948 yilda qabul qilingan "Inson huquqlari umumjahon Deklaratsiyasi"da "Ta'lim olish har bir insonning asosiy va ajralmas huquqi" ekanligi alohida e'tirof etilgan. "Inson huquqlari umumjahon Deklaratsiyasi" barcha insonlarning huquq va erkinliklarini kafolatlar ekan, bu Deklaratsiyaning barcha bandlari maxsus ehtiyojli insonlarga ham tegishliligi aniqlandi. Nogiron shaxslarning huquqlarini yanada mustahkamlash va kafolatlash maqsadida BMT 1975

yilda “Nogiron shaxslar huquqlari to‘g‘risida”gi Deklaratsiyani qabul qildi. Mazkur Deklaratsiyada ta’kidlanishicha: “Nogironlar shaxsiyatini hurmat qilish huquqi ularda tug‘ilishi bilan mavjud bo‘ladi. Nogironlikning kelib chiqishi, tabiati va jiddiylilik darajasidan qat’iy nazar, fuqaro o‘z yoshidagi tengdoshlari bilan bir xil huquqlarga egadirlarkim, shu bilan birga ular mumkin qadar to‘laqonli yaxshi hayot kechirish huquqiga ham ega” (“Nogiron shaxslar huquqlari to‘g‘risida”gi Deklaratsiya, 3-modda). Xuddi shunday bolalarni huquqlarini muxofaza qilish maqsadida BMT 1989 yilda “Bolalar huquqlari to‘g‘risidagi Konventsiya”ni qabul qildi. “Bolalar huquqlari to‘g‘risidagi Konventsiya” bolalarning huquqlarini hamma joyda himoyalash maqsadida ishlab chiqilgan inson huquqlari borasidagi halqaro shartnoma hisoblanadi. U qariyb butun jahon mamlakatlari tomonidan ratifikatsiya qilingan. Konventsiyani ratifikatsiya qilgan 191 mamlakat ko‘ngilli tarzda zimmalariga “Bolalar huquqlari to‘g‘risidagi Konventsiya” qoidalarini ma’muriy qonunchilik, sud va boshqa choratadbirlar yordamida hayotga tatbiq etish majburiyatini oldilar. “Bolalar huquqlari to‘g‘risidagi Konventsiya” kompleks va ko‘p qirrali xarakterda bo‘lib, bu barcha bolalar uchun inson huquqlarining fuqarolik, siyosiy, iqtisodiy, ijtimoiy va madaniy singari jabhalarni ta’min etadigan yagona Konventsiyadir. Bu konventsiya qat’iy faoliyat ko‘rsatadi. Barcha hukumatlarni hamma bolalarning huquqlarini himoya etish uchun sa’y harakatlar qabul etishga chaqiradi. Shuningdek, bu Konventsiya yaxlitdir, chunki unda ta’kidlanishicha, barcha huquqlar muhim, mushtarak, bir-birlariga bog‘liq va tengdir. “Bolalar huquqlari to‘g‘risidagi Konventsiya” barcha bolalarning huquqlarini himoya qiladi. Mazko‘r Konventsiyaning 2-moddasida “Bolalar, ularning ota-onalari, boquvchilarining irqi, terisining rangi, jinsi, tili, dini, siyosiy va boshqa e’tiqodi, milliy, etnik yoki ijtimoiy kelib chiqishi, moddiy ahvoli, sog‘lig‘i, qanday holatda tug‘ilganliklari va boshqa holatlaridan qat’iy nazar kamsitishlarga mahkum etilmasiligi kerak”-deb qat’iy belgilangan. Alohida ehtiyojli bolalar ham sog‘lom tengdoshlari bilan birgalikda o‘z qobiliyat darajasida faoliyat ko‘rsatish, ta’lim olishi, kasb-xunar o‘rganishi va rivojlanishi mumkin. Inklyuziv ta’lim maqsadga muvofiq tarzda tashkil etilsa maxsus yordamga muhtoj bolalar ijtimoiy tomondan himoyalandilar, ijtimoiy hayotda teng xuquqliligini, o‘z tengdoshlari bilan birga bilim olishlari mumkinligini his etadilar. Alohida ehtiyojli bolalar uchun tashkil etilgan segregasion-maxsus, yopiq turdagi muasasalarda bolalardagi mavjud nuqsonlar ancha-muncha yuqori darajada korreksiyalansada, ammo bolalarning maktab jamoasidagi tor doiraga tushib qolishlari natijasida ijtimoiy jamiyatga moslashishi, kelajakda normal rivojlanishdagi bolalar qatori faoliyat yuritishlarida juda katta qiyinchiliklarga duch keladilar. Maxsus maktablar mana shu jihatlari bilan juda katta kamchiliklarga ega. Bundan tashqari maxsus ehtiyojli bolalarni barcha qatori keng jamoatchilik davrasidan ajratgan holda yashashlari ham demokratiya nuqtai nazariga to‘g‘ri kelmaydi. Chunki maxsus ehtiyojli bolalar ham barcha qatori haququqlarga ega. Shuning uchun ham

1990 yilda Djonpiyeyen (Tailand)da juda muhim konferensiya o'tkazildi. Bu konferensiya "Ta'lim hamma uchun" maqsadini shakllantirishga qaratilgan bo'lib, unga 155 ta davlat vakillari va 150dan ortiq nodavlat tashkilotlari qo'shildilar. Tahlil shuni ko'rsatadiki, taxminan 10-15% bolalar maxsus ta'limga muhtoj ekanligi aniqlandi.

**Qirg'izistonda**- inklyuziv ta'limni rivojlantirish tanlab olingan davlat maktablari va xususiy o'quv muassasalarida olib boriladi. Mutaxassislar guruhi ommaviy maktablarda ta'lim olish uchun imkoniyati cheklangan bolalarni tanlab oladi. Ularning bazasida o'qituvchilar, ota-onalar, mahalliy hokimiyat vakillari uchun uchta seminar, Ta'lim Vazirligi va mahalliy ta'lim departament vakillari uchun respublika miqyosidagi konferensiya ham o'tkazilgan. Qozog'istonda 2003 yil «Maxsus ehtiyojli bolalarni korreksion ijtimoiy va tibbiy-pedagogik qo'llab-quvvatlash haqidagi» Qonun qabul qilindi. Bu qonun asosida maxsus ehtiyojli bolalarni umumta'lim muassasalarida ta'lim-tarbiya berish, korreksion pedagogik ish olib borish maqsadida reabilitatsion markazlar, psixologo-pedagogik korreksiya xonalari, maxsus maktab va maktabgacha ta'lim tashkilot qoshida qisqa muddatli guruhlar tashkil etildi. Inklyuziv ta'limga kadrlarni tayyorlash uchun oliy ta'limda «Maxsus pedagogika», «Maxsus psixologiya» va «Maxsus metodikalar» [kurslari kiritildi](#).

**AQShda inklyuziv ta'lim tajribasi** -AQShda nogironlarga bo'lgan e'tibor faqat ta'lim tizimida emas. Bu yerda barcha jamoat binolari, yo'llar, transport vositalari va boshqa jamoatchilik inshootlari nogironlar foydalana olishi uchun maxsus vosita va sharoitlar bilan ta'minlangan. Masalan, har bir jamoat avtobusida nogiron aravachalari turishi uchun maxsus joy ajratilgan. Ularning avtobusga chiqishi va tushishini ta'minlash uchun ham transport maxsus texnologiya bilan jihozlangan. Bu kabi sharoitlarni binolarda va boshqa transport vositalarida ham ko'rish mumkin. Bularning barchasi mamlakatdagi nogironlarning jamiyatda barcha qatori teng huquqli yashashlarini ta'minlash maqsadida federal qonunlar bilan amalga oshiriladi. Biz bu maqolada nogironlarga bo'lgan e'tibor mavzusining ta'lim tizimidagi tadrijiy rivoji haqida qisqacha ma'lumot berdik. AQSh ta'lim tizimida umumiy ta'limdan farqli shu kabi boshqa maxsus ta'lim turlariga ham ruxsat va imkoniyatlar berilgan. Masalan, amerikaliklar, agar xohlasa, farzandlarini umuman maktablarga bermasdan, ularga o'zlari uyda ta'lim berishlari mumkin. Qonunan ruxsat berilgan va tan olingan bu ta'lim turi "Uy maktabi" deya ataladi. Bu haqda batafsil kelgusida bayon qilamiz.

**Fransiyada inklyuziv ta'lim tajribasi** –Fransiya Integrasiyalashgan tarbiyalanuvchi bilan ishlayotib, tarbiyalanuvchi psixologlari va maxsus pedagoglarni o'z ichiga olgan ixtisoslashtirilgan yordamchi tuzilmalarga yordam sorab murojaat qilishlari mumkin. Jalb qilinayotgan xodimlar o'ziga xos sohada yoki o'zining butun maktablarda esa faoliyatida vaqtincha yoki doimiy ravishda qiyinchiliklarga duch kelayotgan oquvchilar hamda oddiy sinflarga integrasiyalashgan, rivojlanishda

nuqsonlari mavjud bolalarga yordam korsatishlari lozim. Mutaxassislar turli departamentlardan (sogliqni saqlash, ijtimoiy masalalar, talim) jalb qilinishi mumkin. Ulardan har biri qisqa yoki uzoq muddatda tarbiyalanuvchiga yordamlashadi hamda maktabgacha ta'lim xodimlariga komaklashadi.

**Inklyuziv talim Italiya tajribasi-** Italiya kabi maktabgacha ta'lim tashkilotlar alohida ehtiyojli bolalarni MTTlariga to'liq integratsiyalab, maxsus korreksion maktabgacha ta'lim tashkilotlarning yopilishiga erishdilar. Biroq maxsus ehtiyojli bolalarni umumt a'lim tizimi sharoitiga qabul qilgan davlatlar jismoniy va ruhiy rivojlanishidagi kamchiliklarni korreksiyalash va kompensatsiyalashga yo'naltirilgan qo'shimcha ta'lim xizmatini ko'rsatish ma'suliyatidan ozod etilmaydi.

**Xulosa qilib aytadigan bo'lsak,** maktabgacha ta'lim tizimida inklyuziv ta'limning ahamiyati shundaki, imkoniyati cheklangan bolalarni ilk yoshlaridanoq sog'lom bolalar qatoriga qo'shib sifatli ta'lim olishini ta'minlagan holda bolada ruhiy va jismoniy hissiyotlarini va haraktlarini rivojlantirishdir. Nuqsoni bor bolalarni har tomonlama tarbiyash orqali ularni ona-Vatanga, tabiatga nisbatan go'zallikni his etishga, tafakkurini rivojlantirishga, bolalarning talab-ehtiyojlarini qondirishga xizmat qiladi.

#### FOYDALANILGAN ADABIYOTLAR

1. Qodirova, F., Ibadullayeva, S. N. (2022). Nutq ustida ishlashning tizimli yondashuvlari orqali eshitishida nuqsoni bo'lgan bolalarni inklyuziv ta'limga tayyorlash. Pedagogik ta'lim innovatsiyon klasteri, 1(1), 350-352.
2. Ibadullayeva, S. N., Masaliyeva, S. (2022). Inkluziv ta'lim sharoitida maktabgacha yoshdagi bolalarning matematik tasavvurlarini rivojlantirish omillari. Inklyuziv ta'lim, 1(2), 111-113.
3. Qodirova, F., Ibadullayeva, S. N. (2021). Nogironligi bo'lgan ota-ona qaramogida bo'lgan yetim bolalarni ijtimoiylashtirishning metodik klasteri. Ta'lim va innovatsion tadqiqotlar, 6(1), 280-286.
4. Sh.N.Ibadullayeva magistrlik dissertasiya "Ta'lim klasteri asosida inklyuziv ta'lim samaradorligini oshirishning samarali omillarini aniqlash"2022 y.
5. D.S.Qaxarova "Inklyuziv ta'lim texnologiyasi" o'quv va metodik qo'llanma 2014-yil.

## OILADA OTA-ONANING SHAHSIY NAMUNASI

*Abduraxmanova Nadiraxon Abduvaliyevna*  
*Andijon viloyati Izboskan tuman 2-son kasb-hunar maktabi*  
*Tarbiya fani o'qituvchisi*

**Annotatsiya:** Maqolada ota-onalik, bolaning tarbiyasi va xulq-atvoriga ta'sir qiluvchi ota-ona usulini amalga oshirish, bola bilan chuqur doimiy psixologik aloqa tarbiyaning umumbashariy talabi, ota-ona va bola o'rtasidagi munosabatlar eng kuchli insoniy rishtalari haqida batafsil bayon etilgan.

**Kalit so'zlar:** oila, ota-ona, xulq-atvor, ota-ona usuli, umumbashariy talab, psixologik aloqa.

### KIRISH

Ota-onalar bolaning birinchi ijtimoiy muhitini tashkil qiladi. Ota-onalarning shaxsiyati har bir inson hayotida muhim rol o'ynaydi. Hayotning og'ir damlarida ota-onalarga, ayniqsa, onalarga ruhan murojaat qilishimiz bejiz emas.

Har bir bolaning ota-onasiga muhabbati cheksiz, cheksiz, cheksizdir. Bundan tashqari, agar hayotning birinchi yillarida ota-onaga bo'lgan muhabbat o'z hayoti va xavfsizligini ta'minlasa, u holda inson ulg'aygan sari ota-ona sevgisi insonning ichki, hissiy va psixologik dunyosini saqlash va himoya qilish funksiyasini tobora ko'proq bajaradi. Ota-ona mehri inson farovonligi, jismoniy va ruhiy salomatligini saqlash manbai va garovidir. Shuning uchun ota-onalarning birinchi va asosiy vazifasi bolada uni sevish va g'amxo'rlik qilishiga ishonch hosil qilishdir. Hech qachon, hech qanday holatda, bolada ota-ona mehriga shubha bo'lmasligi kerak. Ota-onaning barcha burchlari ichida eng tabiiy va eng zaruri bolaga har qanday yoshda mehr va e'tibor bilan munosabatda bo'lishdir. Davlatimizning ayniqsa, ayollarning davlat va jamiyat qurilishidagi rolini oshirish, oilani har tomonlama mustahkamlash, oilada va ta'lim tizimida yoshlarni barkamol qilib tarbiyalash, aholi salomatligini mustahkamlash borasida olib borayotgan siyosatining negizida ham aynan shu g'oya yotibdi. Oilada farzand tarbiyasida eng muhim usul bu shaxsiy namunadir. Ota-onaning xatti-harakatlari, yurish-turishi, muomalasi, o'zaro munosabatlari farzandlarga namuna sifatida katta tarbiyaviy ahamiyat kasb etadi. E'tibor qilganmisiz, ota-onaning o'zaro janjallari, oilaga, jamiyatga, atrof-muhitga salbiy munosabati, ro'zg'orni yuritishdagi pala-partishlilik sharoitida o'sgan bolalar hayotda ko'p adashishadi. Aksincha, oiladagi yuksak ahloqiy munosabatini ko'rgan bola kelgusida oila qurganda ham o'z turmush o'rtog'i bilan shunday yashashga tayyor bo'lib boradi. Ota-onaning, avlod-ajdodlarning nojo'ya xatti-harakatlaridan, nopok ishlaridan farzand ham aziyat chekadi, shunday odamlarning farzandi bo'lganiga ruhan afsuslanadi. Ba'zi ota-onalar

farzandining kelajagini faqatgina moddiy ta'minlashdan iborat deb biladi. Shuning uchun ham turli yo'llar bilan mol-dunyo to'plashga harakat qiladi, ochko'zlik kasalligiga muhtalo bo'ladi. Bu alfozda to'plangan boylik esa farzandga baxt emas, baxtsizlik keltirishini hayotda afsuski, ko'rib turibmiz. Oilada farzandni tejamkorlikka, tadbirkorlikka, tashabbuskorlikka o'rgatish, diniy va dunyoviy ilmlar hamda hayot ilmidan voqif etish, kasb-hunar sirlarini qunt bilan egallashlari uchun shart-sharoit yaratib berish, ularning hayot so'qmoqlarida adashib qolmasligi va ravon yo'ldan borishda yordam beradi. Yashirib nima qilamiz, ayrim kelinlarning noshudligi, ro'zg'orni eplay olmasligi aynan onasida shu jihatning yo'qligidadir. Oila tarbiya maskani bo'lib, shaxsning kelajagi shu maskanda tarbiyaning qanday amalga oshirilishiga, tarbiyachi hisoblangan ota-onaning o'z burch va vazifalariga qanday munosabatda bo'lishiga bog'liqdir.

### **ADABIYOTLAR TAHLILI VA METODOLOGIYA**

Ko'pgina ota-onalar, hech qanday holatda bolalarga sevgi ko'rsatilmaligi kerak, deb hisoblaydilar, chunki bola o'zini sevishini yaxshi bilsa, bu buzilish, xudbinlik va xudbinlikka olib keladi. Ushbu da'voni qat'iy rad etish kerak. Shaxsning bu noxush xislatlari faqat sevgi etishmasligidan, ma'lum bir hissiy tanqislik paydo bo'lganda, bola o'zgarimas ota-ona mehrining mustahkam poydevoridan mahrum bo'lganda paydo bo'ladi.

Bolada uni sevish va g'amxo'rlik qilish tuyg'usini singdirish ota-onalarning bolalarga ajratadigan vaqtiga yoki bolaning uyda yoki yoshligidan bolalar bog'chasi va bog'chalarida tarbiyalanishiga bog'liq emas. Bu moddiy sharoitlarni ta'minlash, ta'limga sarflangan moddiy xarajatlar miqdori bilan bog'liq emas. Bundan tashqari, boshqa ota-onalarning har doim ham ko'rinmaydigan iltimoslari, bola ularning tashabbusi bilan ishtirok etadigan ko'plab tadbirlar ushbu eng muhim ta'lim maqsadiga erishishga yordam beradi. Bola bilan chuqur doimiy psixologik aloqa tarbiyaning umumbashariy talabi bo'lib, uni barcha ota-onalarga birdek tavsiya qilish mumkin, har qanday yoshdagi har bir bolani tarbiyalashda aloqa zarur. Aynan ota-onalar bilan muloqot qilish hissi va tajribasi bolalarga ota-ona mehrini, mehrini va g'amxo'rligini his qilish va amalga oshirish imkoniyatini beradi. Ota-ona va bola o'rtasidagi munosabatlar eng kuchli insoniy rishtalardan biridir. Tirik organizm qanchalik murakkab bo'lsa, u ona organizmiga shunchalik uzoq vaqt chambarchas bog'liq bo'lishi kerak. Bu aloqasiz rivojlanish mumkin emas va bu aloqani juda erta to'xtatish hayot uchun xavf tug'diradi. Inson eng murakkab biologik organizmlarga tegishli, shuning uchun u hech qachon to'liq mustaqil bo'lmaydi.

### **NATIJALAR**

Aloqani saqlab qolishning asosi - bu bolaning hayotida sodir bo'layotgan hamma narsaga samimiy qiziqish, uning bolaligiga samimiy qiziqish, hatto eng mayda va



sodda, muammolar, tushunish istagi, hayotda sodir bo'layotgan barcha o'zgarishlarni kuzatish istagi. o'sib borayotgan insonning ruhi va ongi. Bu aloqaning o'ziga xos shakllari va ko'rinishlari bolaning yoshi va individual xususiyatlariga qarab juda xilma-xil bo'lishi tabiiydir. Ammo oilada bolalar va ota-onalar o'rtasidagi psixologik aloqaning umumiy shakllari haqida o'ylash foydalidir.

Muloqotni o'rnatishda asosiy narsa - umumiy maqsadlarga intilish, vaziyatlarni birgalikda ko'rish, birgalikdagi harakatlar yo'nalishidagi umumiylik. Bu qarashlar va baholashlarning majburiy mos kelishi haqida emas. Ko'pincha, kattalar va bolalarning nuqtai nazari har xil bo'ladi, bu tajribadagi farqlarni hisobga olgan holda tabiiydir. Biroq, muammolarni hal qilishga birgalikda e'tibor qaratish haqiqati juda muhimdir. Bola har doim ota-onasi u bilan muloqot qilishda qanday maqsadlarga erishishini tushunishi kerak.

Bola, hatto juda yosh bo'lsa ham, tarbiyaviy ta'sir ob'ekti emas, balki umumiy oilaviy hayotda ittifoqchi, ma'lum ma'noda uning yaratuvchisi va yaratuvchisiga aylanishi kerak. Aynan bola oilaning umumiy hayotida ishtirok etsa, uning barcha maqsad va rejalarini baham ko'rsa, tarbiyaning odatiy birligi yo'qoladi, chinakam muloqotga o'tadi.

Dialogik tarbiyaviy muloqotning eng muhim xususiyati bola va kattalar pozitsiyalari o'rtasida tenglikni o'rnatishdir. Bola bilan kundalik oilaviy muloqotda bunga erishish juda qiyin. Odatda kattalarning o'z-o'zidan paydo bo'ladigan pozitsiyasi bolaning "yuqorida" pozitsiyasidir. Voyaga etgan odamning kuchi, tajribasi, mustaqilligi bor - bola jismonan zaif, tajribasiz, butunlay qaram. Shunga qaramay, ota-onalar doimo tenglikni o'rnatishga intilishlari kerak. Lavozimlarning tengligi bolaning tarbiyalash jarayonida faol rolini tan olishni anglatadi. Inson tarbiya ob'ekti bo'lmasligi kerak, u doimo o'z-o'zini tarbiyalashning faol sub'ekti hisoblanadi. Ota-onalar bolada o'z yutuqlariga, o'zini yaxshilashga bo'lgan ehtiyojni uyg'otishga muvaffaq bo'lgandagina o'z farzandlari qalbining ustasi bo'lishlari mumkin. Lavozimlarning tengligi umuman ota-onalar suhbat qurib, bolaga tushishi kerakligini anglatmaydi, yo'q, ular "bolalikning nozik haqiqatlari" ni tushunishga ko'tarilishlari kerak. Muloqotdagi pozitsiyalarning tengligi ota-onalarning doimiy ravishda dunyoni turli ko'rinishlarda o'z farzandlarining ko'zlari bilan ko'rishni o'rganish zaruratidan iborat. Bola bilan aloqa, unga bo'lgan muhabbatning eng yuqori ko'rinishi sifatida, uning individualligining o'ziga xosligini bilishga doimiy, tinimsiz intilish asosida qurilishi kerak. Doimiy xushmuomalalik bilan qarash, bolaning hissiy holatini, ichki dunyosini, unda sodir bo'layotgan o'zgarishlarni, ayniqsa uning ruhiy tuzilishini his qilish - bularning barchasi har qanday yoshdagi bolalar va ota-onalar o'rtasida chuqur o'zaro tushunish uchun zamin yaratadi. Farzand asrab olish. Bolada ota-ona mehrini uyg'otish uchun suhbatdan tashqari yana bir muhim qoidaga amal qilish kerak. Psixologik tilda bolalar va ota-onalar o'rtasidagi muloqotning bu tomoni bolani qabul qilish deb ataladi.

## XULOSA

Xulosa o'rnida shuni aytish joizki, inson hayotiy kuchlarni faqat o'zidan tortib ololmaydi. Inson hayoti bir-biridan ajratilgan, bo'lingan mavjudot bo'lib, uning asosiy belgisi boshqa odam bilan yaqinlashish zaruratidir. Shu bilan birga, bolaning ota-onasi bilan munosabatlari ichki ziddiyatli. Agar o'sib ulg'aygan bolalar bu aloqani uzoqlashtirish istagini kuchaytirsalar, ota-onalar uni iloji boricha uzoqroq saqlashga harakat qilishadi. Ota-onalar yoshlarni hayotiy xavf-xatarlardan asrash, o'z tajribasi bilan o'rtoqlashish, ogohlantirish, yoshlar esa yo'qotishlar evaziga bo'lsa ham o'z tajribasiga ega bo'lishni, dunyoni o'zlari bilishni istaydi. Bu ichki ziddiyat ko'plab muammolarni keltirib chiqarishi mumkin va mustaqillik muammolari o'zini juda erta, aslida, bola tug'ilishidanoq namoyon qila boshlaydi.

### Adabiyotlar ro'yxati:

1. Bondarenko VV Innovatsion pedagogik texnologiyalar. Xarkov: XNADU, 2016. 146 b.
2. gamezo M. V. Yosh va pedagogik psixologiya. Moskva: PO Rossiya, 2009.
3. Gogoberidze A. G. Tarbiya va ta'lim usullari asoslari bilan maktabgacha pedagogika: Universitetlar uchun darslik. Sankt-Peterburg, 2013.
4. Ta'lim tizimidagi yangi pedagogik va axborot texnologiyalari / E.S. Polat. Moskva: Taraqqiyot, 2012.
5. Savo I. L. Bolalar bog'chasining turli yosh guruhlarida ta'lim bo'yicha ishlarni rejalashtirish: O'quv-uslubiy qo'llanma. Sankt-Peterburg: Bolalaik -Press, 2010. 560 b.

## TIJORAT BANKLARINING FUNKSIYALARI VA OPERATSIYALARI

*To'uchiyev Otabek Shamshiyevich*

*O'zmilliybank AJ Toshkent viloyati bosh boshqarmasi  
bosh buxgalteri*

**Annotatsiya:** Ushbu maqolada tijorat banklarining funksiyalari va operatsiyalari, ushbu banklarning rivojlanishi uchun amalga oshirilayotgan islohotlar xususidagi fikrlar berilgan.

**Kalit so'zlar:** bank, tijorat bank, bank tizimi, «marja», bank operatsiyalari.

**Аннотация:** в данной статье даны мнения относительно функций и операций коммерческих банков, реформ, проводимых для развития этих банков.

**Ключевые слова:** банк, коммерческий банк, банковская система, “marja”, банковские операции.

**Abstract:** this article provides ideas about the functions and operations of commercial banks, the reforms implemented for the development of these banks.

**Keywords:** bank, commercial bank, banking system, «marja», banking operations.

### KIRISH

Tarixiy taraqqiyot davomida banklar mablag'larni yig'ish, saqlab berish, kredit-hisob va boshqa turli xil vositachilik operatsiyalarini bajarib kelganliklari sabab, banklar kredit muassasa bo'lib, foyda olish maqsadida bank barcha risklarni o'ziga qabul qilgan holda operatsiyalarini amalga oshiradi.

Ba'zi adabiyotlarda «bank-bu korxonona», deb ham izoh beriladi. Ma'lumki, bank yaxlit olingan korxonona sifatida ishlab chiqarish jarayonini amalga oshirmaydi. Tijorat banklarining faoliyatini korxonona faoliyatiga shu jihatdan o'xshatish mumkinki, tijorat banklari ham korxononalar singari o'z faoliyatini o'z daromadini ko'paytirishga qaratadi, lekin korxononalar faoliyatidan farqli ravishda banklar shu asosida birinchidan, o'z ta'sischilari-aksiyadorlarining manfaatlarini, ikkinchidan, o'z mijozlarining manfaatlarini himoya qilishni ta'minlaydi.

Respublikamizda so'nggi yillarda bank tizimini rivojlantirish, ayniqsa, sohaga zamonaviy IT-texnologiyalarni keng joriy etish, raqamlashtirish jarayonlarini jadallashtirish qaratilgan konstruktiv choralar ko'rilmoqda. Bu boradagi jarayonlar joriy yildan boshlab yanada tezlashtirildi. Bu bejiz emas. Zero, davlatimiz rahbari Oliy Majlisga Murojaatnomasida ta'kidlab o'tganidek, "Afsuski, bank tizimi raqamli texnologiyalarni qo'llash, yangi bank mahsulotlarini joriy etish va dasturiy ta'minotlar bo'yicha zamon talablaridan 10-15 yil orqada qolmoqda. 2020-yildan boshlab har bir bankda keng ko'lamli

transformatsiya dasturi amalga oshiriladi. Bu borada banklarimizning kapital, resurs bazasi va daromadlarini oshirish alohida e'tiborimiz markazida bo'ladi".

Xususan, 2024-yil O'zbekistonda "Yoshlar va biznesni qo'llab-quvvatlash yili" deb e'lon qilinganligini sababli, bank tizimida tadbirkorlarni qo'llab-quvvatlashga alohida e'tibor qaratiladi.

Zero, davlatimiz rahbari aytib o'tganidek, "Bank sohasidagi islohotlarning asosiy maqsadi – tijorat banklarini mijoz uchun ishlashga o'rgatishdan iborat".

Bu yo'lda banklarda axborot texnologiyalarini keng tatbiq etish orqali ularning dasturiy ta'minotini tubdan yangilash, "kredit tarixi" axborot tizimini to'liq ishga tushirishga qaratilgan aniq chora-tadbirlar belgilanib, izchil amalga oshirilyapti.

Tijorat banklariga, shunchaki «korxonona» emas, balki «maxsus korxonona» deb qarash zarur. Chunki tijorat banklari ssuda kapitali harakatini amalga oshiradi va shu asosda bank o'z aksiyadorlariga foyda olishni ta'minlaydi. Tijorat banklari bank tizimining muhim bo'g'ini bo'lib, kredit resurslarining asosiy qismi shu banklarda yig'iladi hamda mazkur banklar yuridik va jismoniy shaxslarga o'z xizmatlarini ko'rsatadilar. Bank bu shunday korxonaki, unda xom-ashyo bo'lib depozit va qo'yilmalar hisoblansa, oxirgi tovar - bu berilgan ssuda va kreditlardir. Depozit va qo'yilmalar jalb qilingan qarz mablag'lari, berilgan ssuda va kreditlarlar esa - joylashtirilgan mablag'lar bo'lib hisoblanadi.

### ASOSIY QISM

Jismoniy shaxslar va boshqa tashkilotlardan pul mablag'larini jalb qilish uchun, qarz hajmiga qarab ma'lum summani foizlar shaklida to'lash lozim bo'ladi. Aks holda mablag' qo'yuvchilar yoki boshqa bankni tanlaydilar, yoki pul saqlashni boshqa shakllariga o'tadilar. Masalan, oltin yoki valyuta sotib olish, boshqa moliyaviy vositachilar xizmatlaridan foydalanish va boshqalar. Pul saqlash shaklini tanlashda mablag' qo'yuvchini ikkita muhim omil - moliyaviy vositachilarning ishonchligi va daromad olish darajasi (qarzga to'lanadigan foizlar) ko'proq qiziqtiradi. Boshqa tomondan, bank ssuda berganda uning summasiga qarab foiz shaklida to'lov undiradi. Bozor iqtisodiyoti sharoitida tijorat banklarining bozor munosabatlari subyektlari bilan aloqasi yanada kengayadi va chuqurlashadi. Bank bu holda barcha mablag'lari harakatini boshqarib boradi.

Bu ikkita foiz stavkalari o'rtasida farq - bank daromadining asosiy manbasi bo'lib, iqtisodiy adabiyotlarda u «marja» nomi bilan yuritiladi. Shunday qilib, marja - bu jalb qilinuvchi va joylashtiriladigan qarz va ssuda foiz stavkalari o'rtasidagi farqdir.

Banklar mablag'larni jalb qilish va joylashtirish yo'li bilan barcha pul mablag'lari harakatini boshqarib boradi. Bankning asosiy faoliyati vositachilik bilan bog'liq bo'lib, u pul mablag'larni qarz beruvchidan qarz oluvchilarga o'tkazish bilan bog'liq bo'lgan operatsiyalarni bajarishdan iborat. O'zbekiston Respublikasida xorijiy banklar va har qanday mulkchilik shakliga asoslangan banklar faoliyat ko'rsatishi

mumkin. O'zbekiston Respublikasida faoliyat ko'rsatayotgan tijorat banklari va ularning mulkchilik shakli turli mulkchilikka asoslangandir.

Odatda, O'zbekistonda banklar aksionerlik jamiyat ko'rinishida tashkil etiladi. Bankning ustav kapitalini shakllantirish uchun davlat organlarining mablag'lari, jamoa, birlashmalar va fondlarining mablag'lari, garov va kreditga olingan mablag'lardan foydalanish mumkin emas. Tijorat banklarining tashkiliy tuzilishi aksioner jamiyat tuzilishiga o'xshashdir. Tijorat banking oliy organi aksiyadorlarning umumiy yig'ilishi hisoblanadi. Bu yig'ilishlarda aksiyadorlarning vakillari va aksiyador korxonalarining rahbarlari ishtirok etadilar. Aksiyadorlarning umumiy yig'ilishi ko'rib chiqishga qo'yilgan masalalarbo'yicha qaror qabul qilish uchun aksiyadorlarning kamida 3/4 qismi ishtirok qilishi lozim. Bankning boshqaruvini direktorlar kengashi amalga oshiradi. Unga qo'shimcha tarzda bank boshqaruvini kuzatish va nazorat qilish mas'uliyati ham yuklatilgan. Direktorlar kengashi a'zolarining tarkibi va saylanish muddati tijorat bankning nizomi bilan belgilanadi. Bank Kengashi bank faoliyatining asosiy yo'nalishini, kredit siyosati va bankning boshqa rejalarini ko'rib chiqish, daromad, xarajatlar, foyda rejalarini tasdiqlash, shu'balarni ochish yoki yopish masalalarini ko'rib chiqish kabi masalalar bilan shug'ullanadi. Bank Boshqaruvi bank faoliyatiga bevosita rahbarlik qiladi.

Bank boshqaruvi aksiyadorlarning umumiy yig'ilishi va direktorlar kengashi oldida javobgardir. Aksionerlarning umumiy yig'ilishi, bank kengashi va boshqaruvi bankning boshqaruv organlari hisoblanadi. Bankka operativ rahbarlik qiluvchi va uning faoliyati uchun javob beruvchi bank boshqaruvi bankning ijroiya organi hisoblanadi. Boshqaruv bank kengashi va aksiyadorlar umumiy yig'ilishi oldida hisobdordirlar. Bozor iqtisodiyotiga asoslangan barcha mamlakatlarda tijorat banklar iqtisodiyotining to'lov mexanizmida yetakchi o'rin tutadi. Mamlakatimiz iqtisodiyotida to'lovlarni amalga oshirishni isloh qilish va rivojlantirish orqali to'lov tizimida tijorat banklarning o'rni kengaymoqda. Undan tashqari tijorat banklari moliya-valyuta bozorida faoliyat ko'rsatishi, ya'ni qimmatli qog'ozlar chiqarish va ularni joylashtirish, sotib olish bilan shug'ullanishi, mijozlarga har xil axborotlar, konsalting xizmatlari ko'rsatish bilan shug'ullanishi mumkin. Tijorat banklari yuqorida keltirilgan funksiyalar asosida quyidagi operatsiyalarni bajaradi:

- passiv operatsiyalar;
- aktiv operatsiyalar;
- bank xizmatlari va vositachilik operatsiyalari;
- bankning o'z mablag'lari hisobidan amalga oshiradigan operatsiyalari va boshqa turdagi operatsiyalarni bajaradilar.

Bugungi kunda mamlakatimiz aholisining moddiy jihatdan qo'llab-quvvatlash, ularning hayotlari farovonligini ta'minlashda mikromoliyaviy xizmatlarning o'rni muhim ahamiyat kasb etmoqda. O'z navbatida, aholi o'rtasida mikromoliyaviy

xizmatlarga bo'lgan talabning kuchayishi mahalliy mikrocredit tashkilotlari va lombardlar faoliyatini xalqaro talablar darajasiga olib chiqish va sifatli xizmat turlarini taklif etishni talab etadi. Jahon tajribasidan ma'lumki, kichik biznes va xususiy tadbirkorlik korxonalarini faoliyatining dastlabki davrlarida ularning kreditlarga bo'lgan ehtiyojlarini qondirishda tijorat banklariga muqobil ravishda nobank kredit tashkilotlarining ham ahamiyati kattadir. O'zbekiston Respublikasi Markaziy banki tomonidan respublikada faoliyat ko'rsatayotgan nobank kredit tashkilotlari, xususan, mikrocredit tashkilotlari hamda lombardlar faoliyatini tartibga solish va nazorat qilish borasida amalga oshirilayotgan chora-tadbirlar, shuningdek, ular faoliyatining me'yoriyhuquqiy bazasi yanada takomillashtirilishi nobank kredit tashkilotlarining moliyaviy barqarorligini va faoliyati ko'lamini kengaytirishga mustahkam zamin yaratmoqda.

O'zbekiston Respublikasi tijorat banklari faoliyati samaradorligini to'xtovsiz oshirib borish jarayonini boshqarish amaliyotini takomillashtirish borasida bir qator dolzarb muammolarning mavjudligi va ularni hal qilishga qaratilgan ilmiy taklif va amaliy tavsiyalarni ishlab chiqishning zarurligi hamda jahon moliyaviy-iqtisodiy inqirozining dunyo mamlakatlari tijorat banklarining daromad bazasiga kuchli salbiy ta'siri yuzaga kelgan.

Bank resurslarini shakllantirish bilan bog'liq bo'lgan operatsiyalar banklarning **passiv operatsiyalari** deyiladi. Passiv operatsiyalar yordamida tijorat banklarning passiv va aktiv - passiv schetidagi pul mablag'larining salmog'i oshib boradi. Banklarning passiv operatsiyalari ularning faoliyatini tashkil qilishda katta rol o'ynaydi. Passiv operatsiyalar yordamida tijorat banklari kreditlash uchun zarur bo'lgan-kredit resurslarini tashkil qiladi. «Bank tizimidagi islohotlar iqtisodiyotimizning barqaror o'sish sur'atlarini ta'minlashda eng muhim omil bo'ldi. Buning natijasida tijorat banklarining kapitali oshib bormoqda. Mobilizatsiyalashgan pul mablag'larini banklar mijozlarni kreditlash uchun va tadbirkorlik faoliyatini amalga oshirishni qo'llab-quvvatlash uchun foydalaniladi.

Daromad olish maqsadida bank resurslarini joylashtirish bilan bog'liq bo'lgan operatsiyalar banklarning **aktiv operatsiyalari** deyiladi. Bankning aktiv operatsiyalarida asosiy o'rinni ularning kredit yoki ssuda operatsiyalari egallaydi.

So'nggi uch yilda banklar kapitali 1,8 baravarga, yillik kredit ajratish hajmi 2 baravarga ko'paydi. 4 ta bank ilk bor «yevrobond» chiqarib, xalqaro kapital bozorlaridan 1 mlrd dollar resurs olib keldi. «Ipoteka-bank»ka strategik xorijiy investor jalb qilindi. 13 ta yangi xususiy bank tashkil etildi, Vengriya, Qozog'iston va Gruziyaning nufuzli banklari mamlakatda faoliyat boshladi. Onlayn bank xizmatlari hajmi 2,7 barobarga oshdi.

«Agar bankni kapitallashtirish nuqtai-nazaridan 4,5 mlrd.dollardan ko'proq pul bermaganimizda, bu natijaga erisholmasdik. Albatta, bank sohasida o'zgarish bo'lmadi

desak, noto'g'ri bo'ladi, hozirgi iqtisodiyotimizni mana shunday barqaror bo'lishida o'zlarining uslublari o'zgarganini ko'rsatishdi. Birinchi marta Yevropa banki kirib keldi. «Ipoteka-bank»ni vengriyalik strategik hamkorga berdik. Qozog'istondan, Gruziyadan uchta bank keldi. Onlayn banklar ishlay boshladi. 13 ta tijorat banklarimiz ishlab turibdi», □ degan edi prezident.

Prezident Shavkat Mirziyoyev: Yaqinda Biznesni rivojlantirish banki hamda Tadbirkorlikni rivojlantirish kompaniyasi tashkil qilindi. 2024 yil 1 yanvardan bazaviy bank xizmatlarini ko'rsatuvchi mikromoliya banklari ishga tushadi. Shularga asosan, kelgusi yilda moliyaviy xizmatlar hajmi 30 foiz oshishi kutilmoqda.

Prezident Shavkat Mirziyoyev, bank aktivlarida xususiy sektor ulushini 15 foizdan 60 foizga oshirishga qaratilgan 2020-2025 yillarga mo'ljallangan O'zbekiston Respublikasi bank tizimini isloh qilish strategiyasini amalga oshirish hamda mamlakat tijorat banklarining transformatsiya jarayonini jadallashtirish bo'yicha o'tkazilgan yig'ilishida ham ushbu maqsadga erishish uchun qator muhim masalalarni hal qilish lozimligi ta'kidlangan edi. Birinchi navbatda banklar transformatsiyasi jarayonini faollashtirish zarurligi ko'rsatib o'tildi.

Xulosa o'rnida shuni ta'kidlash joizki, h ozirda 6 ta tijorat banki - «Ipotekabank», «Sanoatqurilishbank», «Turonbank», «Asakabank», «Aloqabank» va «Agrobank» moliyaviy diagnostika, istiqbolli strategiyalarni ishlab chiqish va xususiylashtirish masalalari bo'yicha xalqaro moliya institutlari bilan hamkorlikni boshlagan. Biroq, boshqa banklarni transformatsiya qilish ishlari yetarli darajada faol olib borilmayapti, dedi davlatimiz rahbari.

Tijorat banki - korxonalar, tashkilotlar, fuqarolarga universal bank xizmatlari (hisob-kitob, to'lov operatsiyalari, qo'yilmalarni jalb etish, omonatlarni saqlash, ssudalar berish, shuningdek, qimmatli qog'ozlar bozoridagi operatsiyalar) ko'rsatadigan yirik kredit muassasasi. Tijorat banki bank harakatlarini amalga oshirish uchun pul mablag'larini, asosan, qo'yilmalar (omonatlar), banklararo kreditlar, o'z aksiya va obligatsiyalarini chiqarish hisobiga shakllantiradi.

### ADABIYOTLAR:

1. O'zbekiston Respublikasining «Markaziy bank to'g'risida»gi qonuni. 15.11.2019, №O'RQ-582. 3.O'zbekiston Respublikasining "Valyutani tartibga solish to'g'risida"gi (yangi tahriri) qonuni. 22.10.2019, №O'RQ-573. 4.O'zbekiston Respublikasining "Banklar va bank faoliyati to'g'risida"gi qonuni. 2019 yil 07 noyabr, №O'RQ-580.
2. .O'zbekiston Respublikasi Prezidentining «Davlat aktivlarini boshqarish, monopoliyaga qarshi kurashishni tartibga solish tizimini va kapital bozorini tubdan takomillashtirish chora-tadbirlari to'g'risida»gi 2019 yil 14 yanvardagi PF-5630-sonli farmoni.

3. O‘zbekiston Respublikasi Prezidentining “O‘zbekiston Respublikasi Markaziy bankining faoliyatini tubdan takomillashtirish chora-tadbirlari to‘g‘risida”gi PF-5296 sonli farmoni. 2018 yil 9 yanvar.
4. O‘zbekiston Respublikasi Prezidentining “O‘zbekiston Respublikasini yanada rivojlantirish bo‘yicha Harakatlar strategiyasi to‘g‘risida”gi PF-4947 sonli farmoni. 2017 yil 7 fevral
5. O‘zbekiston Respublikasi Birinchi Prezidenti Islom Karimovning mamlakatimizni 2014 yilda ijtimoiy-iqtisodiy rivojlantirish yakunlari va 2015 yilga mo‘ljallangan iqtisodiy dasturning eng muhim ustuvor yo‘nalishlariga bag‘ishlangan Vazirlar Mahkamasining majlisidagi ma‘ruzasi. “Xalq so‘zi”. 2015 yil 17 yanvar.
6. Abdullayeva Sh.Z. Bank ishi. T.: Moliya. 2017 yil. 148-bet.
7. Azizov U.O‘., Qoraliyev T.M. va b. Bank ishi. Darslik. T.: “IQTISOD-MOLIYA”, 2016 yil.
8. <https://www.gazeta.uz/oz/2023/11/21/state-banks/>.
9. <https://xabaruz.com/uz/iqtisodiyot/prezident-bank-rahbarlari-ishtirokida>.



## TRANSPORT VOSITALARI IJARASI

*Toshkent davlat transport universiteti  
Iqtisodiyot fakulteti Yu-5 guruh talabasi*

*Dilmurodova Malika Bekturod qizi*

*Telefon raqami: +998 94 986 18 38*

*E-mail: [dilmurodovamalika1118@gmail.com](mailto:dilmurodovamalika1118@gmail.com)*

**Annotatsiya:** Ushbu maqola transport vositalarini ijaraga berish, ijaraga olishda ijaraga beruvchi hamda ijarachining huquq, majburiyatlari, ijaraga olingan transport vositasidan foydalanish shartlari, ijara shartnomasining shartlari to'g'risida ma'lumotlar keltirilgan.

**Kalit so'zlar:** Fuqarolik kodeksi, ekipaj, ijaraga olish, ijaraga berish, ijara shartnomasi, texnik foydalanish, garov depoziti.

**Аннотация:** В данной статье представлена информация о правах и обязанностях арендодателя и арендатора, условиях использования арендованного транспортного средства, условиях договора аренды.

**Ключевые слова:** ГК, экипаж, аренда, аренда, договор аренды, техническое использование, залог.

**Abstract:** This article contains information about the rights and obligations of the lessor and the lessee, the terms of using the leased vehicle, the terms of the lease agreement.

**Key words:** Civil Code, crew, rental, lease, rental agreement, technical use, security deposit.

O'zbekiston Respublikasi Fuqarolik kodeksiga muvofiq, transport vositasini ekipaji bilan ijaraga berish shartnomasi bo'yicha ijaraga beruvchi transport vositasini vaqtincha egalik qilish va foydalanish uchun haq evaziga ijaraga oluvchiga beradi va o'z kuchi bilan uni boshqarish hamda texnik foydalanish bo'yicha xizmat ko'rsatadi.

Transport vositasini ekipajsiz ijaraga berish shartnomasi bo'yicha ijaraga beruvchi transport vositasini boshqarish va texnik foydalanish bo'yicha xizmat ko'rsatmagan holda vaqtincha egalik qilish va foydalanish uchun ijaraga oluvchiga haq evaziga beradi.

Shu o'rinda savol tug'iladi, ijara shartnomasi o'zi nimalarga asoslanib tuzilishi kerak? O'zbekiston Respublikasi Ijara to'g'risidagi Qonuniga asosan, tomonlarning ixtiyoriyligi va to'la teng huquqliligi asosida ma'lum muddatga tuziladigan ijara shartnomasi ijara munosabatlarning yuzaga kelishiga asos bo'ladi.

Shartnoma predmeti — transport vositasi bo'lib, u malakali ekipaj tomonidan boshqarish va tegishli tartibda texnik foydalanishni talab qiladi. Transport vositasini

ijaraga oluvchiga egalik qilish va foydalanish uchun berish. Hattoki, transport vositasini boshqarish va texnik foydalanish ijaraga beruvchining ekipaji tomonidan amalga oshirilayotganda ham shartnoma predmetiga egalik qilish huquqi ijaraga oluvchiga tegishli bo'ladi, chunki aynan u transport vositasidan tijorat maqsadlarida foydalanadi. Shartnoma predmetidan maqsadli foydalanishda transport vositasi passajirlar, yuklar, pochta, bagajlarni tashish va buksirovka uchun ijaraga olinadi. Ijaraga oluvchi transport vositasini shartnomada ko'rsatilgan maqsadli foydalanishni o'zgartirmagan holda ijaraga beruvchining roziligi bilan ikkilamchi ijaraga berishi mumkin.

Ijaraga beruvchi ijara shartnomasi shartiga ko'ra, transport vositasini uni texnik foydalanish xizmatlari bilan taqdim etar ekan, uning majburiyatiga ushbu vositani saqlash majburiyatini ham kiritish to'g'ri bo'ladi. Saqlash deganda, ushbu mulkni tegishlicha (normal foydalanish uchun yaroqli) holatda texnik jihatdan ham, huquqiy ma'noda ham saqlash bo'yicha zaruriy choralar ko'rish tushuniladi.

Ijaraga beruvchining transport vositasini texnik foydalanish bo'yicha xizmatlarni taqdim etish majburiyatini aniqlashtiradi. Bunda xizmat sifatini belgilovchi ikkita baholash mezonidan kelib chiqib, shakllantiriladi. Birinchisi — ijaraga beruvchini transport vositasidan normal foydalanish imkoniyatini ta'minlash. Bu yerda eng avvalo, transport vositasini texnik jihatdan yaroqli holatda saqlash to'g'risida so'z yuritilmoqda. Ushbu majburiyat sharhlanayotgan moddaning oldingi 1-qismi normalarini ijro qilish yo'li bilan amalga oshiriladi. Ikkinchi mezon — transport vositasidan xavfsiz foydalanishni ta'minlash. Bu ijara ob'ektining xususiyatini va uning alohida huquqiy rejimini ko'rsatadi. Chunki, ulardan foydalanish O'zbekiston Respublikasi Fuqarolik Kodeksi 999-moddasi mazmuniga ko'ra, tevarak-atrofdagilar uchun oshiqcha xavfni vujudga keltiradi (oshiqcha xavf manbalari hisoblanadi).

O'zbekiston Respublikasi Vazirlar Mahkamasining 2018 yil 14 dekabrda 1015-sonli qaroriga asosan, yengil avtomobillar va mototransport vositalarini qisqa muddatli ijaraga berishda ijarachi va ijaraga oluvchining huquq hamda majburiyatlari yuklatilgan. Mazkur qarorga asosan, ijarachi — transport vositasini tegishli boshqarish huquqiga ega va ma'lum to'lov evaziga qisqa muddatli ijaraga berish shartnomasi asosida transport vositasini olgan jismoniy yoki yuridik shaxs; ijaraga beruvchi — qonunchilikda belgilangan tartibda ro'yxatdan o'tgan, ma'lum to'lov evaziga qisqa muddatli ijaraga berish shartnomasi asosida transport vositasini ijarachiga beruvchi yuridik shaxs deb belgilab qo'yilgan.

Shartnoma tuzish uchun ijarachi ijaraga beruvchiga quyidagi hujjatlarni taqdim etadi:

- Shaxsni tasdiqlovchi hujjat;
- Transport vositasidan foydalanadigan shaxsning haydovchilik guvohnamasi;
- Medik ko'rikdan o'tganligi to'g'risida ma'lumotnoma;

- Garov depoziti kiritganligini tasdiqlovchi hujjat.

Transport vositalarini ijaraga berish hamda ularni ijaraga olishda O'zbekiston Respublikasi Qonunlari, normativ-huquqiy hujjatlarida keltirilgan ijara to'g'risidagi umumiy qoidalar asosida amalga oshiriladi.

#### Foydalanilgan adabiyotlar:

1. O'zbekiston Respublikasi Fuqarolik kodeksi, T- 2022, 283-b
2. O'zbekiston Respublikasi Fuqarolik kodeksiga sharh, T-2013, 305-313-b
3. Qonun hujjatlari ma'lumotlari milliy bazasi, 17.12.2018-y., 09/18/1015/2324-son; *Qonunchilik ma'lumotlari milliy bazasi, 16.11.2021-y., 09/21/684/1052-son*
4. Qonunchilik ma'lumotlari milliy bazasi, 16.11.2021-y., 09/21/684/1052-son
5. <https://lex.uz/acts>

УДК 62-589.2

## УСОВЕРШЕНСТВОВАНИИ КОНСТРУКЦИИ ПИЛОНАСЕКАТЕЛЬНОГО СТАНКА

*Д.Мадрахимов, старший научный сотрудник,  
PhD Андижанским машиностроительным институте.*

*А.Юлдашев, доцент, PhD*

*Андижанским машиностроительным институте*

*И. Мансуров докторант*

*Андижанским машиностроительным институте*

**Аннотация.** Ушбу мақолада аррага тиш очиш дастгохининг конструкциясини содалаштириш ва арраларга тиш очиш аниқлигини ошириш мақсадида ишлаб чиқилган жин ва линтерлар учун арраларга тиш очиш дастгохининг схемалари ва технологик жараёни келтирилган.

**Аннотация.** В настоящей статье приведены схемы и технологический процесс работы пилонасекательного станка для насечки пил для джинов и линтеров разработанного с целью упрощение конструкции пилонасекательного станка и повышение точности вырубки пил.

**Annotation.** This article presents the schemes and the technological process of the pilon-cutting machine for cutting saws for gins and linters designed to simplify the design of the pilon-cutting machine and improve the accuracy of cutting saws.

Известен пилонасекательный станок марки СПХ [1]. Станок состоит из станины, приводного вала с эксцентриком, передающим движение от электродвигателя через шатун качающемуся суппорту, смонтированному на валу; головки качающегося суппорта с пуансона-держателем и пуансоном, матрицы с ножами, закрепленной на поверхности горизонтального стола и механизмом подачи храповика состоящий из штока, скользящего в направляющей втулке соединенный с эксцентриком, который монтируется на приводном валу.

Недостатками этого пилонасекательного станка является сложность конструкции, из-за применяемой промежуточных передаточных механизмов влияющие в конце концов на точность высечки зубьев на дисках, также проявляющая в результате регулировки длины штока механизма подачи храповика.

Также разработана конструкция пилонасекательного станка, где на рисунке 1. приведена вид пилонасекательного станка с сбоку, на рисунке 2, тоже самое, вид сверху [2, 3, 4].

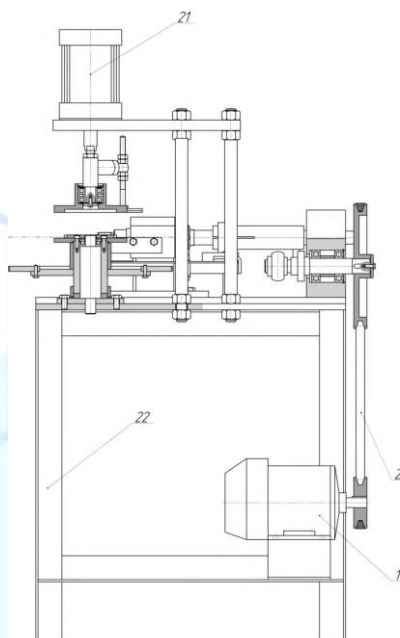

**Рисунок 1. Схема пилонасекательного станка, вид сбоку**

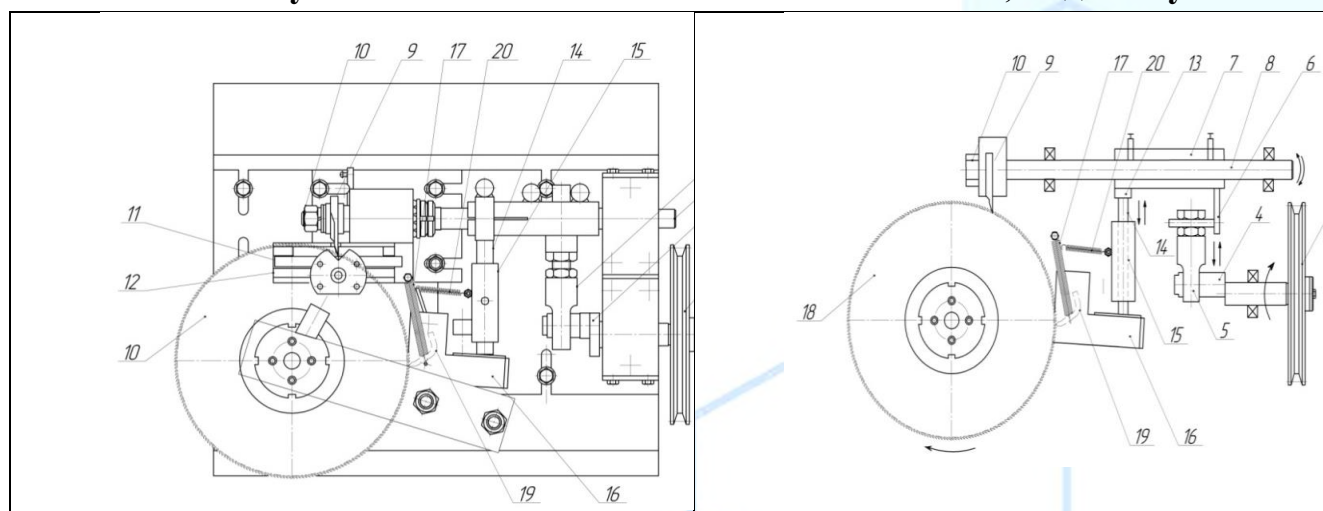

**Рисунок 2. Схема пилонасекательного станка, вид сверху**

Пилонасекательный станок содержит в основном, электрический привод 1 (рис. 1 и 2), ременной передачи 2, шкива 3, эксцентрического вала 4, тяги 5 Г образного рычага 6 закрепленного на трубе 7, возвратно-вращательного вала 8 (вал к трубе могут закрепляться болтами) проходящего внутри трубы 7, на конце которого закреплена пуансон 9, закрепленной гайкой 10, матрицы 11, закрепленной на матрице держателе 12, кулачка 13, штока 14, скользящего в направляющем втулке 15, толкатель 16 имеющий пружины прижима 17, храпового делительного механизма 18, собачку 19 с пружиной 20, пневматический прижим для дисков 21 и рамы 22.

Технологический процесс насечки пил происходит следующим образом.

Вращательное движение электрического привода 1 передается с помощью ремней 2 и шкива 3 на эксцентрический вал 4 (рис. 2).

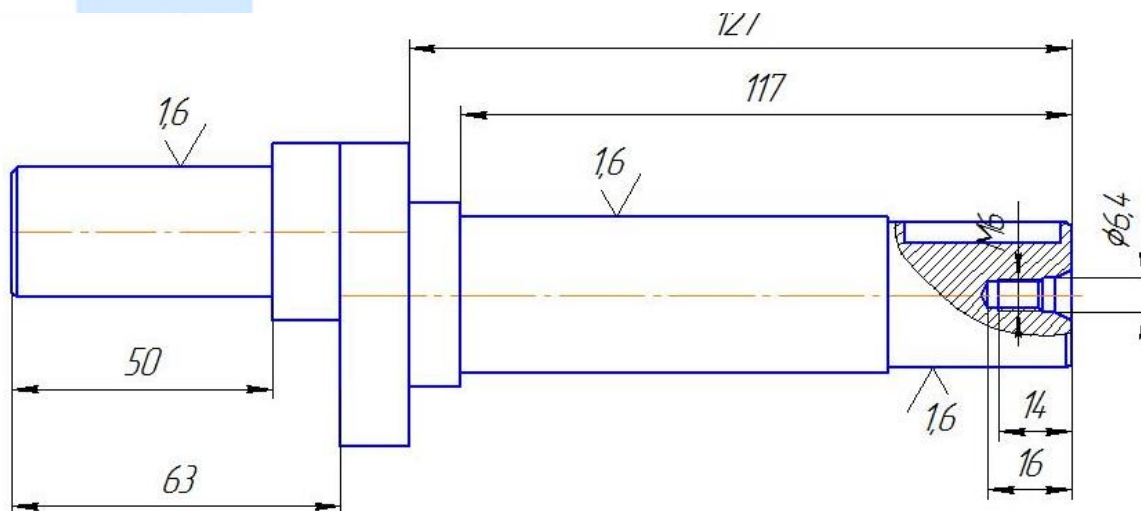

**Рисунок 3. Схема эксцентрического вала**

Вращательное движение эксцентрического вала 4 превращается в возвратно-поступательное движение тяги 5 закрепленного на эксцентрическом вале на подшипниках качения, далее возвратно-поступательное движение тяги 5 с помощью Г образного рычага 6 закрепленного на трубе 7 преобразуется в возвратно-вращательное движение вала 8. Пуансон полу дискового типа 9 закрепленной на вале 8 гайкой 10 совершают возвратно-вращательное движение входя в матрицу 11 закрепленной на матрице держателе 12. В момент опускания пуансона полу дискового типа 9 вниз в пильном диске просекается зубья. При возвратно вращательном движении трубы 7 (рис. 4 и 5) кулачок 13 периодически ударяется на шток 14 скользящего в направляющем втулке 15, который передает возвратно-поступательное перемещение штока на толкатель 16 и имеет пружины 17 для возврата толкателя в исходное положение.

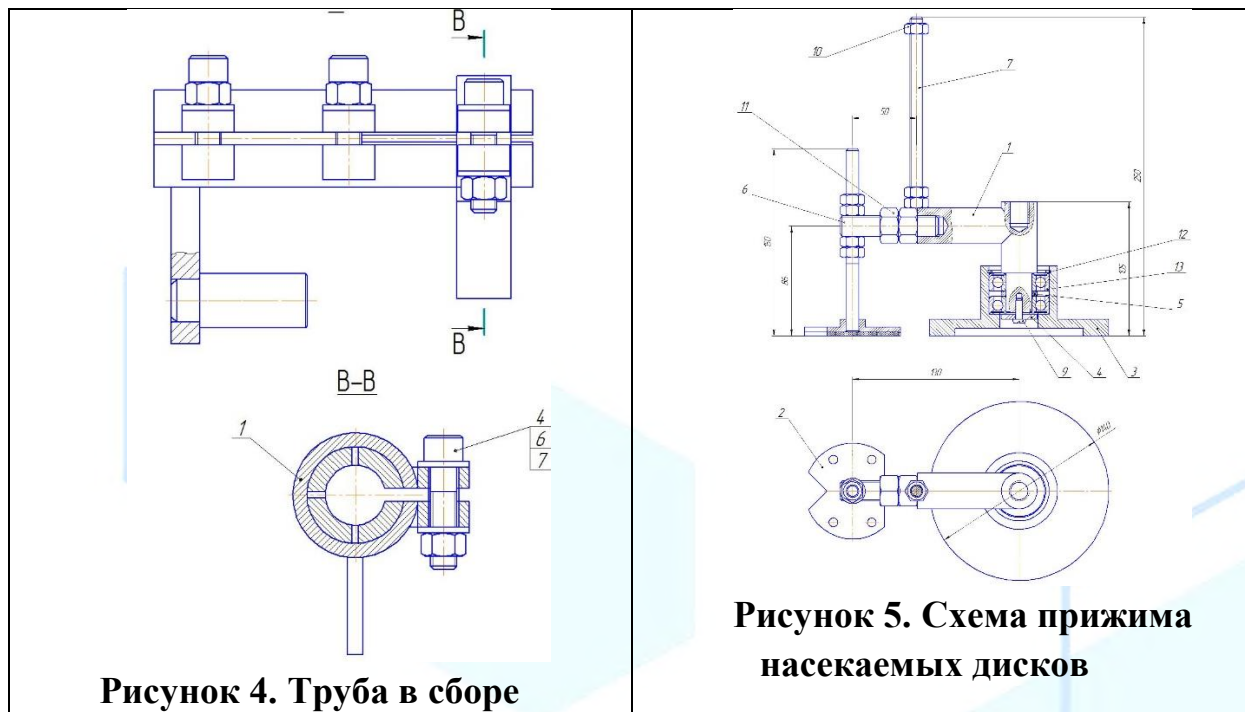

**Рисунок 4. Труба в сборе**

**Рисунок 5. Схема прижима  
насекаемых дисков**

Толкатель установлен на оси храпового делительного механизма 18 шарнирно и на нем закреплен собачка 19 с пружиной прижима 20, который заставляет совершать храповику вращательное движение. На станке может быть применена разработанная схема, показанная на рисунке 3.5 или же пневматический прижим для пильных дисков 21. Все эти элементы станка устанавливаются на раме 22.

При применении предложенной конструкции пилонасекательного станка значительно упрощается его конструкция, сокращаются промежуточные механизмы передачи движения к исполнительным механизмам, появляется возможность повышения точности нарезания зубьев пил по сравнению с существующим пилонасекательным станком.

По разработанной схеме была подготовлена рабочие конструктивные чертежи узлов и деталей нового пилонасекательного станка для его изготовления в АО «РИМ Устахонаси» (рис. 6).



**Рисунок 6. Общий вид изготовленного нового пилонасекательного станка в АО «РИМ Устахонаси»**

Конструкция нового станка для резки зубьев пилы значительно упрощена. Уменьшаются факторы, негативно влияющие на качество зубьев пилонасекательной машины и режущей пилы. Его установленная мощность составляет 0,7 кВт. В результате сравнительных экспериментальных работ производительность предлагаемого пилонасекательного станка составила 130 пил/час.

Согласно результатам сравнительных экспериментов, новый разработанный станок для резки зубьев пилы позволил увеличить производительность на 18,2% по сравнению с существующим оборудованием СПХ. Энергопотребление пилонасекательного станка, как подтвердили испытания, было снижено на 36,3% по сравнению с существующим оборудованием СПХ.

Однако, опыт эксплуатации этого станка показали его некоторые недоработки. Во-первых, осталось по-прежнему, возвратно-поступательное движение пуансона, что ограничивает производительность резки пилонасекательного станка. Во-вторых, установка пуансона относительно пильного диска с некоторым углом не обеспечивает одновременного среза всей площади вырубки на пильном диске, что сохраняется появление заусенцев при резке зубьев.



Задачей наших исследований является усовершенствование конструкции пилонасекательного станка и повышение точности вырубке пил.

Поставленные задачи решаются тем, что в конструкции разработанного пилонасекательного станка пуансон с пуансонадержателем, должен будет иметь вращательное движение, а пуансон при встрече с пильным диском должен иметь угол близкой к  $90^{\circ}$ , для одновременного среза всего площади зуба на пильном диске. В настоящее время разрабатывается рабочие чертежи усовершенствованного пилонасекательного станка и предстоит его изготовление и проведение экспериментальных исследований по обоснованию его основных параметров.

### Использованная литература

1. Инструкция по эксплуатации пилоремонтного цеха хлопкоочистительного завода. Ташкент-1991. -УзНИИТИ. с. 26-48.
2. Куронбаев У.К., Мадрахимов Д.У. Разработка конструкции пилонасекательного станка // Ташкент тўқимачилик ва энгил саноат институти. 2022 йил 18-19 май, “Фан, таълим, ишлаб чиқариш интеграциялашуви шароитида пахта тозалаш, тўқимачилик, энгил саноат, матбаа ишлаб чиқариш инновацион технологиялари долзарб муаммолари ва уларнинг ечими”. Ташкент – 2022. 247– 250 б.
3. Куронбаев У.К., Мадрахимов Д.У. Ишлаб чиқилган янги аррага тиш очиш дастгоҳини синовлари натижалари // Гулистон давлат университети. 25-26 май, “Сифатли таълим ва интердисциплинар ёндашув: муаммолар, ечимлар ва ҳамкорлик”. Гулистон-2023. 1177-1180 б.
4. Д.У.Мадрахимов, У.К.Куронбаев Образование заусенца при вырубке пил и факторы, влияющие на чистоту вырубаемых зубьев на пилонасекательных станках // Андижон машинасозлик институти. Андижон-2022 йил 25-27 май. “Илм-фан, маданият, техника ва технологияларнинг замонавий ютуқлари ҳамда уларнинг иқтисодий таътиби” мавзусидаги Халқаро илмий-амалий конференция материаллар тўплами, 850– 852 б. 73. Интернет ресурси.

## THE ROLE OF SPEAKING IN TEACHING ENGLISH

*Nematillo Ibragimov*

*Department of higher education, science and innovation  
of Namangan region*

[ibragimovnematillo2@gmail.com](mailto:ibragimovnematillo2@gmail.com)

**Annotation:** This article explores the significance of speaking skills in English language teaching and learning. Speaking is a fundamental component of communication, which plays a critical role in the overall language acquisition process. Through a review of teaching methodologies, this article highlights various approaches that enhance speaking proficiency, including communicative language teaching (CLT) and task-based language learning (TBL). It also discusses the challenges learners face in developing speaking skills and offers practical strategies to improve fluency and confidence. The study concludes that effective integration of speaking activities in English language classrooms contributes significantly to learners' linguistic competence and communication ability.

**Keywords:** speaking skills, english language teaching, communicative language teaching, task-based learning, fluency, language acquisition.

**Аннотация:** В этой статье рассматривается значение навыков говорения в преподавании и изучении английского языка. Говорение является основополагающим компонентом общения, который играет решающую роль в общем процессе усвоения языка. В этой статье посредством обзора методик обучения освещаются различные подходы, которые повышают уровень владения языком, включая коммуникативное обучение языку (CLT) и обучение языку на основе задач (TBL). В ней также обсуждаются проблемы, с которыми сталкиваются учащиеся при развитии навыков говорения, и предлагаются практические стратегии для улучшения беглости и уверенности. В исследовании делается вывод о том, что эффективная интеграция речевых упражнений в классах английского языка вносит значительный вклад в языковую компетентность и коммуникативные способности учащихся.

**Ключевые слова:** навыки говорения, преподавание английского языка, коммуникативное обучение языку, обучение на основе задач, беглость, усвоение языка.

Speaking is often regarded as one of the most critical skills in mastering a new language, particularly in the context of learning English. Language learning is inherently tied to communication, with speaking acting as the central mode of real-

time interaction. This section introduces the importance of focusing on speaking in English language education and the objectives of the study.

The role of speaking in language acquisition:

The speaking skill serves as an essential tool for language acquisition. It facilitates the practical application of grammatical structures and vocabulary learned in the classroom. Studies have shown that when learners actively use the language, they internalize new linguistic elements faster and retain them longer. This section explores key theories on how speaking accelerates the learning process, including input-output theory and interactionism.

Communicative language teaching (CLT) and speaking:

One of the most widely recognized methods for improving speaking skills is the Communicative Language Teaching (CLT) approach, which emphasizes the use of language in real-life situations. The CLT approach promotes fluency over accuracy, encouraging learners to engage in meaningful conversations. This section evaluates the success of CLT in developing learners' speaking abilities and discusses how educators can effectively implement this method in various classroom settings.[1]

Task-based learning (TBL) and speaking:

Task-Based Learning (TBL) is another method that enhances speaking through interactive and practical activities. TBL encourages students to work on tasks that mimic real-world scenarios, providing them with an opportunity to use English in a functional context. This section focuses on the benefits of TBL in promoting speaking skills and how teachers can design tasks that align with students' communication goals.

Challenges in developing speaking skills:

Many learners face challenges in developing speaking proficiency, including anxiety, lack of vocabulary, and the fear of making mistakes. These barriers often hinder participation in speaking activities, reducing the effectiveness of learning.[2] This section outlines common challenges faced by English learners and proposes strategies to overcome these obstacles, such as role-playing, group discussions, and peer feedback.

Strategies to enhance speaking proficiency:

Several pedagogical strategies can enhance students' speaking abilities. This section presents practical approaches that teachers can adopt to foster a communicative environment. These include integrating technology, such as speech recognition software, using podcasts, organizing debates, and encouraging reflective speaking exercises.

The importance of fluency and accuracy:

While fluency often takes precedence in communicative approaches, accuracy remains an essential component of effective communication.[3] Balancing the two is crucial for language learners to express themselves clearly and confidently. This

section examines the relationship between fluency and accuracy and how teachers can maintain this balance in speaking activities.

Speaking skills hold a central role in English language learning as they enable learners to apply their knowledge in real-time communication. Mastering speaking requires both the acquisition of language structures and the ability to use them fluently in diverse contexts. As discussed in this paper, Communicative Language Teaching (CLT) and Task-Based Learning (TBL) are two effective methodologies that foster speaking proficiency by prioritizing interaction, task completion, and meaningful language use over rote memorization and mechanical repetition.[4] These approaches promote a learner-centered environment where students are encouraged to express their ideas, engage in dialogues, and collaborate with peers, all of which contribute to better speaking outcomes.

However, the development of speaking skills is not without its challenges. Many learners struggle with psychological barriers such as language anxiety, fear of making mistakes, and lack of confidence, which can significantly impede their progress.[5] These issues underline the importance of creating a supportive and low-stress learning environment where students feel comfortable practicing speaking without the fear of judgment. Teachers play a vital role in encouraging active participation and providing constructive feedback to help learners overcome their anxieties and enhance their speaking abilities.

In addition to addressing psychological factors, educators must balance fluency and accuracy in language instruction. While fluency is often the primary focus in communicative approaches, accuracy remains crucial for clear and effective communication. A balanced approach that emphasizes both aspects enables learners to develop the confidence to speak naturally while maintaining linguistic precision. Teachers can achieve this balance by incorporating activities that focus on spontaneous speech as well as those that involve targeted grammar and pronunciation corrections.

Furthermore, technology has become an increasingly valuable tool in improving speaking skills. Innovations such as speech recognition software, language learning apps, and virtual communication platforms provide learners with additional opportunities to practice speaking outside the classroom. These tools not only increase exposure to authentic language use but also allow learners to receive instant feedback on their performance, further enhancing their speaking proficiency.

In conclusion, speaking is an indispensable skill in English language education, contributing to overall language competence and effective communication. By incorporating interactive, task-based, and communicative activities into the curriculum, and addressing both fluency and accuracy, educators can significantly improve their students' speaking abilities. Overcoming the challenges associated with speaking, such as anxiety and limited vocabulary, is essential for fostering a classroom

environment where learners feel empowered to communicate confidently and effectively. As the world becomes more interconnected, the ability to speak English fluently will continue to be a key asset for individuals in both personal and professional contexts, making it a priority in language teaching and learning.

#### References:

1. Harmer, J. (2007). *The Practice of English Language Teaching*. Pearson Longman.
2. Richards, J. C., & Rodgers, T. S. (2001). *Approaches and Methods in Language Teaching*. Cambridge University Press.
3. Thornbury, S. (2005). *How to Teach Speaking*. Pearson Longman.
4. Bygate, M. (1987). *Speaking*. Oxford University Press.
5. Ellis, R. (2003). *Task-Based Language Learning and Teaching*. Oxford University Press.

## MADANIYATLARARO MULOQOT VA UNING ZAMONAVIY JAMIYATDAGI AHAMIYATI

*Oybek Ibragimov Ulug'bek o'g'li*

*Technology menejment and communication instituti*

*“Central registration” bo‘limi bosh mutaxassisi*

[oybek.06@mail.ru](mailto:oybek.06@mail.ru)

**Annotatsiya:** Ushbu maqolada madaniyatlararo muloqot tushunchasi va uning zamonaviy jamiyatdagi ahamiyati o‘rganiladi. Globalizatsiya davrida turli madaniyatlar o‘rtasidagi aloqalar kuchayib borayotgan bir paytda, madaniyatlararo muloqot xalqlar o‘rtasida tushunmovchiliklarning oldini olish, ijtimoiy va iqtisodiy taraqqiyotga hissa qo‘shishda muhim rol o‘ynaydi. Maqola madaniyatlararo muloqotning jamiyatdagi o‘rni, uning ta’sirlari va rivojlanish yo‘nalishlarini yoritib beradi.

**Kalit so‘zlar:** madaniyatlararo muloqot, globalizatsiya, zamonaviy jamiyat, tushunmovchilik, ijtimoiy hamkorlik, madaniy farqlar.

**Annotation:** This article examines the concept of intercultural communication and its importance in modern society. In the era of globalization, while the relations between different cultures are increasing, intercultural dialogue plays an important role in preventing misunderstandings between peoples and contributing to social and economic development. The article sheds light on the role of intercultural communication in society, its effects and directions of development.

**Key words:** intercultural communication, globalization, modern society, misunderstanding, social cooperation, cultural differences.

Zamonaviy jamiyat globalizatsiya jarayonining jadallashuvi natijasida tobora ko‘proq turli madaniyatlar bilan o‘zaro aloqada bo‘lib bormoqda. Natijada, har xil madaniy qatlamlar o‘rtasidagi tushunmovchiliklar, madaniyatlararo ziddiyatlar ham yuzaga kelmoqda. Shu nuqtai nazardan, madaniyatlararo muloqot muhim vosita sifatida ko‘riladi. Bu muloqot xalqlar, millatlar va guruhlar o‘rtasida tinchlik, barqarorlik va tushunishni mustahkamlashga xizmat qiladi.

Madaniyatlararo muloqot tushunchasi

Madaniyatlararo muloqot bu turli madaniy guruhlar vakillari o‘rtasidagi aloqalarni o‘z ichiga oladi. Ushbu muloqot jarayonida har bir guruh o‘z madaniy qadriyatlarini, urf-odatlarini va hayotga bo‘lgan qarashlarini tushuntiradi va boshqa madaniyatlarni anglashga intiladi. Madaniyatlararo muloqotga oid birinchi ilmiy tadqiqotlar XX asrning ikkinchi yarmida paydo bo‘lib, xalqaro munosabatlar va madaniyatlararo hamkorlik masalalariga e’tibor qaratilgan.

### Globalizatsiya va madaniyatlararo muloqot

Globalizatsiya jarayoni millatlar o'rtasidagi iqtisodiy, siyosiy, madaniy aloqalarni jadallashtirdi. Chegara bilmas axborot texnologiyalari, xalqaro sayohatlar va ko'p millatli kompaniyalar orqali madaniyatlararo muloqot endi dunyoning eng olis burchaklarida ham sodir bo'lishi mumkin.[1] Bu esa turli xalqlar va millatlarning bir-biriga nisbatan hurmat va tushunish hissini rivojlantiradi. Shu bilan birga, globalizatsiya mahalliy madaniyatlarni yo'q qilish xavfini ham tug'dirishi mumkin. Madaniyatlararo muloqot bu xavfni oldini olish va turli madaniy o'ziga xosliklarni saqlashga ko'mak beradi.

### Madaniyatlararo muloqotning ijtimoiy ahamiyati

Zamonaviy jamiyatda madaniyatlararo muloqot ijtimoiy birlik va uyg'unlikni ta'minlashda muhim rol o'ynaydi.[2] Turli madaniyatlar o'rtasidagi muloqot xalqlarni birlashtiradi va millatlararo nizolarni oldini olishga yordam beradi. Masalan, ko'p millatli mamlakatlarda madaniyatlararo muloqot tinchlik va barqarorlikni saqlash uchun zarur shart hisoblanadi. Tushunmovchilik va noto'g'ri tushunishlar madaniy ziddiyatlar va mojaro manbai bo'lishi mumkin, shu sababli madaniyatlararo muloqotni rivojlantirish katta ahamiyat kasb etadi.

### Madaniyatlararo muloqotning iqtisodiy va siyosiy ahamiyati

Madaniyatlararo muloqot nafaqat ijtimoiy, balki iqtisodiy va siyosiy sohalarda ham muhim ahamiyatga ega.[3] Xalqaro savdo-sotiq va biznes aloqalarining kengayishi madaniyatlararo tushunishni talab qiladi. Turli madaniyatlar vakillari bilan ishlash madaniy farqlarni tushunishni talab qiladi, bu esa iqtisodiy manfaatlarga erishishda asosiy vositadir.

Siyosiy sohada esa xalqaro munosabatlar tobora murakkablashib, madaniyatlararo muloqot diplomatlar va davlat rahbarlari o'rtasida muhim o'rin tutmoqda. Xalqaro muzokaralar va kelishuvlar madaniyatlararo tushunishga asoslangan bo'lsa, ular samaraliroq bo'ladi.[4]

### Madaniyatlararo tushunmovchiliklar va ularni bartaraf etish usullari

Madaniyatlararo muloqot jarayonida yuzaga keladigan asosiy muammolardan biri bu tushunmovchilikdir. Madaniyatlar o'rtasidagi farqlar ba'zan noto'g'ri tushunishga, hatto ziddiyatlarga olib kelishi mumkin.[5] Masalan, bir madaniyatda maqbul bo'lgan xatti-harakat boshqa madaniyatda hurmatsizlik yoki bepisandlik sifatida talqin qilinishi mumkin. Bunday holatlar odatda til, urf-odatlar va qadriyatlar farqlari tufayli yuzaga keladi.

Tushunmovchiliklarning oldini olish va ularni bartaraf etishning asosiy usuli madaniyatlararo savodxonlikni rivojlantirishdir. Bu degani, turli madaniyatlar vakillari o'zaro muloqotda bo'lganida bir-birining madaniy qadriyatlari va urf-odatlarini chuqur tushunishi va hurmat qilishi zarur. Bu savodxonlik xalqaro ta'lim tizimlari orqali ham rivojlantirilishi mumkin.[5]

Madaniyatlararo muloqot zamonaviy jamiyat uchun muhim fenomenlardan biri bo'lib, globallashtirish jarayonlarining ajralmas qismi sifatida namoyon bo'lmoqda. Turli millatlar va madaniy guruhlar o'rtasidagi o'zaro aloqalar tobora ko'proq dolzarblashib borayotgani sababli, madaniyatlararo muloqot xalqaro munosabatlarni tartibga solishda va milliy davlatlar ichida ijtimoiy barqarorlikni ta'minlashda hal qiluvchi ahamiyat kasb etmoqda.

Madaniyatlararo muloqotning ijtimoiy ahamiyati shundaki, u jamiyatda turli guruhlar o'rtasida tinchlik, hamkorlik va o'zaro tushunishni rivojlantirishga xizmat qiladi. Bugungi dunyoda millatlar va guruhlar bir-biri bilan tobora ko'proq aloqada bo'lib, umumiy maqsadlarga erishish uchun birlashmoqda. Shunday sharoitda madaniyatlararo tushunmovchiliklar va ziddiyatlarni kamaytirish, xalqlar o'rtasidagi tinchlikni saqlash va millatlararo hamkorlikni rivojlantirish uchun samarali muloqot zarur. Bunday muloqot faqat bir tomonlama emas, balki ikki tomonlama hurmat va anglashga asoslanishi lozim.

Iqtisodiy jihatdan esa madaniyatlararo muloqot xalqaro savdo va investitsiyalarni rivojlantirishda, turli mamlakatlar o'rtasidagi biznes aloqalarini yo'lga qo'yishda katta ahamiyatga ega. Iqtisodiy hamkorlik madaniy farqlarga nisbatan ochiqlikni talab qiladi. Madaniyatlararo tushunmovchiliklar korxonalar uchun zararli bo'lishi mumkin, chunki noto'g'ri qarorlar va kelishmovchiliklar kompaniyalar va davlatlar o'rtasidagi iqtisodiy munosabatlarga salbiy ta'sir ko'rsatishi mumkin. Shu sababli, madaniyatlararo muloqotni rivojlantirish orqali samarali xalqaro biznes aloqalarini shakllantirish mumkin.

Siyosiy jihatdan ham madaniyatlararo muloqotning o'rni katta. Millatlar va davlatlar o'rtasidagi siyosiy munosabatlar barqarorlikka asoslanadi, va bu jarayonda madaniy o'ziga xosliklarni inobatga olish juda muhimdir. Xalqaro muzokaralar, siyosiy kelishuvlar va xalqlar o'rtasidagi hamkorlik ko'p hollarda madaniyatlararo muloqotning qay darajada muvaffaqiyatli tashkil etilishiga bog'liq bo'ladi.

Bundan tashqari, madaniyatlararo muloqotning ta'lim tizimidagi o'rni ham muhimdir. Turli madaniyat vakillari bir-birini anglash va hurmat qilishni o'rganishlari uchun ta'limda madaniyatlararo kompetentsiyalarni rivojlantirish talab etiladi. Buning natijasida kelajak avlodlar madaniy xilma-xillikka nisbatan bag'rikenglik va ochiqlikni saqlagan holda, global jamiyatda muvaffaqiyatli faoliyat yurita olishadi.

Xulosa qilib aytganda, madaniyatlararo muloqot global jamiyatning har bir sohasida — ijtimoiy, iqtisodiy, siyosiy va ta'limiy — muhim o'rin tutadi. Bu muloqot xalqlar o'rtasidagi hamkorlikni kuchaytiradi, madaniy farqlarni anglash va qabul qilishni osonlashtiradi hamda ziddiyatlarni bartaraf etishga yordam beradi. Globalizatsiya jarayonlari kuchayib borayotgan bir davrda, madaniyatlararo muloqotni rivojlantirish nafaqat jamiyatlar ichida, balki xalqaro maydonda ham tinchlik, barqarorlik va taraqqiyotni ta'minlashda hal qiluvchi vosita bo'lib xizmat qiladi.



**Adabiyotlar ro'yxati:**

1. Hall, E. T. (1976). *Beyond Culture*. New York: Anchor Books.
2. Ting-Toomey, S. (1999). *Communicating Across Cultures*. New York: The Guilford Press.
3. Hofstede, G. (2001). *Culture's Consequences: Comparing Values, Behaviors, Institutions, and Organizations Across Nations*. Thousand Oaks: Sage Publications.
4. Samovar, L. A., Porter, R. E., & McDaniel, E. R. (2012). *Intercultural Communication: A Reader*. Belmont: Wadsworth.
5. Giddens, A. (2000). *Runaway World: How Globalization is Reshaping Our Lives*. New York: Routledge.

## MAMLAKATIMIZDA KORPORATIV BOSHQARUV TIZIMINI TATBIQ ETISH VA BOSHQARISH

*Roziqova Farangiz Mamasodiq qizi*

*Jomboy tumani 7- ixtisoslashtirilgan maktab o'qituvchisi*

*+998935633634*

**Annotatsiya:** Korporativ boshqaruv tizimi korporatsiyalarning samarali ishlashini ta'minlash, shaffoflikni saqlash va aktsiyadorlar manfaatlarini himoya qilishda hal qiluvchi rol o'ynaydi. Ushbu maqola mamlakatimizda korporativ boshqaruvni joriy etish va boshqarishni o'rganib chiqadi, bunda kompaniyalar duch keladigan Qonunchilik bazasi, amaliyoti va muammolariga e'tibor qaratiladi. Shuningdek, u korporativ boshqaruv tuzilmalarini takomillashtirish usullarini o'rganadi va ularning iqtisodiy rivojlanishga ta'sirini muhokama qiladi. Topilmalar xususi va davlat sektorlarida korporativ tashkilotlar uchun boshqaruv mexanizmlarini kuchaytirish bo'yicha davom etayotgan munozaralarga yordam beradi.

**Kalit so'zlar:** Korporativ boshqaruv, amalga oshirish, boshqarish, oshkoralik, Qonunchilik bazasi, aktsiyadorlarni himoya qilish, iqtisodiy rivojlanish, hisobdorlik.

Korporativ boshqaruv deganda korporatsiyalar yo'naltirilgan, boshqariladigan va manfaatdor tomonlar oldida javobgar bo'lgan tuzilmalar, siyosat va jarayonlar tushuniladi. Bu kompaniyalarning shaffof, axloqiy va qonuniy qoidalarga muvofiq ishlashini ta'minlaydi. Mamlakatimizda xorijiy investitsiyalarni jalb etish, kompaniya faoliyatini yaxshilash, barqaror iqtisodiy taraqqiyotni ta'minlash zarurligi korporativ boshqaruvning muhimligi ta'kidlandi.

Global raqobat kuchaygani sayin, rivojlanayotgan mamlakatlardagi korporatsiyalar raqobatbardosh bo'lib qolish uchun xalqaro miqyosda tan olingan korporativ boshqaruv amaliyotini qo'llashlari kerak. Biroq, ushbu boshqaruv tizimlarini joriy etish va boshqarish rivojlangan iqtisodiyotdagi korporatsiyalar duch keladigan muammolardan farq qiladigan noyob muammolarni keltirib chiqaradi. Ushbu hujjatda mamlakatimizda mavjud korporativ boshqaruv manzarasi, uning asosiy tarkibiy qismlari, uni samarali amalga oshirishdagi to'siqlar va takomillashtirish bo'yicha takliflar ko'rib chiqilgan.

Ushbu tadqiqot sifatli va miqdoriy ma'lumotlarni yig'ish texnikasini birlashtirgan aralash usulli yondashuvni qo'llaydi. Boshqaruv asoslarini tushunish uchun korporativ hisobotlar, hukumat nashrlari va mavjud adabiyotlardan olingan ikkilamchi ma'lumotlar tahlil qilindi. Bundan tashqari, boshqaruv siyosatining amaliy bajarilishini baholash uchun ommaviy ro'yxatga olingan kompaniyalarning 50 nafar yuqori lavozimli rahbarlari o'rtasida so'rov o'tkazildi. Boshqaruv tuzilmalarini boshqarish va

muammolari to'g'risida tushuncha to'plash uchun korporativ boshqaruv mutaxassisleri va siyosatchilar bilan suhbatlar o'tkazildi.

Ko'rib chiqilgan asosiy sohalarga quyidagilar kiradi:

1. Korporativ boshqaruvni tartibga soluvchi me'yoriy-huquqiy baza.
2. Mas'uliyat va shaffoflikni ta'minlashda direktorlar Kengashlarining roli.
3. Minoritar aktsiyadorlarni himoya qilish mexanizmlari.
4. Korporativ boshqaruvning moliyaviy ko'rsatkichlarga ta'siri.

Korporativ boshqaruv-bu kompaniyaning manfaatdor tomonlari bilan munosabatlarida hisobdorlik, adolatlilik va shaffoflikni ta'minlaydigan kompaniyalarni yo'naltirish va nazorat qilish doirasi. Korporativ boshqaruv tizimini joriy etish va boshqarish uzoq muddatli barqarorlik, yaxlitlik va huquqiy standartlarga muvofiqligini qo'llab-quvvatlovchi amaliyot va siyosatni qabul qilishni o'z ichiga oladi.

Korporativ boshqaruv tizimini joriy etishning asosiy tarkibiy qismlari:

1. Normativ-huquqiy baza: bu mahalliy qonunlar va qoidalarga rioya qilishdan boshlanadi. Masalan, korporativ boshqaruv kodlari yurisdiksiyaga qarab farq qilishi mumkin, lekin ko'pincha global miqyosda tan olingan printsiplarga amal qiladi (masalan, OECD korporativ boshqaruv tamoyillari).

Korporativ boshqaruvning me'yoriy-huquqiy bazasi yurisdiksiyaga qarab sezilarli darajada farq qilishi mumkin bo'lgan mahalliy qonunlar va qoidalarga rioya qilishdan boshlanadi. Ko'pgina mamlakatlarda o'zlarining korporativ boshqaruv kodlari yoki standartlari mavjud bo'lib, ular ko'pincha global miqyosda tan olingan printsiplarga asoslanadi yoki ularga mos keladi.

Global qo'llanmalarining taniqli to'plamidan biri bu OECD korporativ boshqaruv tamoyillari bo'lib, ular siyosatchilar va tartibga soluvchilarga samarali boshqaruv tuzilmalarini yaratishda yordam beradi. Ushbu printsiplar ta'kidlaydi:

Shaffoflik va oshkor qilish: korporativ operatsiyalarning shaffof bo'lishini va manfaatdor tomonlarga moddiy ma'lumotlarning o'z vaqtida oshkor qilinishini ta'minlash.

Aktsiyadorlarning huquqlari: aktsiyadorlarning huquqlarini himoya qilish va amalga oshirishga ko'maklashish, shu jumladan ovoz berish huquqlari va asosiy qarorlarda ishtirok etish.

Kengashning vazifalari: direktorlar Kengashining roli va majburiyatlarini, shu jumladan nazorat, yaxlitlik va hisobdorlik zarurligini aniqlash.

OECD ko'rsatmalariga qo'shimcha ravishda, xalqaro korporativ boshqaruv tarmog'i (ICGN) yoki bank nazorati bo'yicha Bazel qo'mitasi kabi boshqa global standartlar sektor yoki mintaqaga qarab me'yoriy asoslarga ta'sir qilishi mumkin.

Biroq, kompaniyalar hali ham ushbu global tamoyillarga rioya qilgan holda mahalliy huquqiy asoslarga muvofiqligini ta'minlab, o'zlarining boshqaruv

amaliyotlarini o'zlari faoliyat yuritadigan muayyan tartibga solish muhitiga moslashtirishlari kerak.

2. Direktorlar kengashi: kengash tarkibi juda muhim. Mustaqil direktorlar bilan muvozanatli kengash nazoratni ta'minlaydi va aktsiyadorlar va manfaatdor tomonlarning manfaatlarini himoya qilishni ta'minlaydi.

Direktorlar Kengashining tarkibi haqiqatan ham tashkilotni boshqarish va strategik yo'nalishi uchun juda muhimdir. Muvozanatli kengash odatda mustaqil va mustaqil bo'lmagan direktorlarning aralashmasini o'z ichiga oladi, bu turli istiqbollarni, mahorat to'plamlarini va hisobdorlikni ta'minlaydi. Mustaqil rejissyorlar ayniqsa qadrlanadi, chunki ular har qanday potentsial manfaatlar to'qnashuvlaridan xoli ob'ektiv nazoratni ta'minlay oladilar. Ular boshqaruv qarorlari kompaniyaning uzoq muddatli maqsadlari, axloq qoidalari va moliyaviy sog'lig'iga mos kelishini ta'minlash orqali aktsiyadorlar va manfaatdor tomonlarning manfaatlarini himoya qilishga yordam beradi.

Yaxshi tuzilgan taxtaning asosiy elementlariga quyidagilar kiradi:

Ekspertizaning xilma-xilligi: turli xil kasbiy kelib chiqishi bo'lgan direktorlar (masalan, moliya, huquq, texnologiya, sohaga xos tajriba) kengash muhokamalari va qaror qabul qilish uchun turli istiqbollarni olib keladi.

Mustaqillik: kompaniyaning ijro etuvchi guruhiga kirmaydigan mustaqil direktorlar boshqaruv, audit va kompensatsiya qo'mitalari uchun zarur bo'lgan xolis hukmni taqdim etadilar.

Fikr va tajribaning xilma-xilligi: Kengashlar turli xil tajribaga, jinsga, irqga va geografik kelib chiqishga ega bo'lgan a'zolardan foyda ko'radi, bu esa bozor va iste'molchilarning turli ehtiyojlarini yaxshiroq tushunishga yordam beradi.

Samarali boshqaruv: Kengashlar nazorat va xatarlarni boshqarishni qo'llab-quvvatlaydigan, kompaniyaning axloqiy, mas'uliyatli va barcha manfaatdor tomonlarning manfaatlarini ko'zlab ishlashini ta'minlaydigan tuzilishga ega bo'lishi kerak.

Uzoq muddatli qiymatga sodiqlik: kengash xodimlar, mijozlar va atrof-muhitga kengroq ta'sir ko'rsatishni hisobga olgan holda uzoq muddatli aktsiyadorlar qiymatini targ'ib qiluvchi strategiyalarni birinchi o'ringa qo'yishi kerak.

Ushbu omillarning muvozanati korporativ hisobdorlik va shaffoflikni oshiradi, bu ishonchni mustahkamlash va kompaniyaning o'sishini ta'minlash uchun zarurdir.

3. Ichki nazorat va xatarlarni boshqarish: kompaniyalar to'g'ri moliyaviy hisobotni ta'minlash va xatarlarni kamaytirish uchun kuchli ichki nazorat va xatarlarni boshqarish tizimlarini yaratishi kerak.

- Audit tizimlari: mustaqil audit buxgalteriya hisobi standartlariga muvofiqligini ta'minlash va shaffoflikni oshirish uchun juda muhimdir.

4. Manfaaddor tomonlarni jalb qilish: aktsiyadorlar, xodimlar, etkazib beruvchilar va jamiyat bilan muloqot qilish ishonchni mustahkamlaydi va kompaniyaning obro'sini oshiradi.

- Aktsiyadorlarning huquqlari: kompaniyalar aktsiyadorlarning o'z huquqlaridan, shu jumladan muhim masalalar bo'yicha ovoz berishlarini ta'minlashi kerak.

5. Shaffoflik va oshkor qilish: manfaaddor tomonlar bilan kompaniyaning faoliyati, moliyaviy holati va xatarlari to'g'risida shaffof aloqa muhim ahamiyatga ega.

- Yillik hisobotlar: moliyaviy hisobotlar muntazam ravishda oshkor etilishi va moddiy ma'lumotlar bozorga zudlik bilan taqdim etilishi kerak.

6. Axloqiy xulq - atvor va Madaniyat: axloq va yaxlitlikka asoslangan kuchli korporativ madaniyat barcha darajalarda javobgarlikni rag'batlantiradi.

- Axloq kodeksi: xodimlar, rahbariyat va kengash uchun axloq kodeksini o'rnatish axloqiy xulq-atvorni boshqarishda yordam beradi.

Korporativ boshqaruvni boshqarishdagi muammolar:

- Tartibga solishning murakkabligi: ko'pgina mamlakatlarda tartibga solishning turli qatlamlari bo'ylab harakat qilish, ayniqsa transmilliy korporatsiyalar uchun qiyin bo'lishi mumkin.

- Madaniy omillar: korporativ boshqaruv normalariga madaniy kutishlar ta'sir qiladi va mintaqalar bo'yicha bir xilda amalga oshirishni qiyinlashtiradi.

- Korruptsiya va siyosiy aralashuv: muayyan muhitda zaif boshqaruv tizimlari korporativ boshqaruv harakatlariga putur etkazadigan korruptsiyaga moyil bo'lishi mumkin.

Rivojlanayotgan bozorlarda amalga oshirish:

Rivojlanayotgan mamlakatlarda, shu jumladan ko'plab rivojlanayotgan mamlakatlarda korporativ boshqaruv ko'pincha rivojlanishning dastlabki bosqichida. Hukumatlar va korporatsiyalar quyidagilarga e'tibor qaratishlari kerak bo'lishi mumkin:

- Huquqiy asoslarni mustahkamlash: mahalliy korporativ boshqaruv standartlarini xalqaro ilg'or tajribalarga moslashtirish.

- Salohiyatni oshirish: kompaniya rahbarlari, boshqaruv a'zolari va aktsiyadorlarni boshqaruv tamoyillari bo'yicha o'qitish.

- Shaffoflikni targ'ib qilish: korporativ oshkoralikni oshirish va javobgarlik madaniyatini o'rnatish.

Ushbu boshqaruv tamoyillari sizning mamlakatingizda yoki sohangizda qanday amalga oshirilishini o'rganmoqchimisiz yoki boshqaruvning ma'lum bir sohasi bo'yicha aniq savolingiz bormi?

Topilmalar mamlakatimizda korporativ boshqaruv tizimini joriy etish va boshqarishda bir qancha muhim masalalarga ishora qilmoqda. Birinchidan, mustahkam

Qonunchilik bazasi mavjud bo'lsa-da, uning nomuvofiq qo'llanilishi uning samaradorligini pasaytiradi. Siyosiy aralashuv, xususan, davlat korxonalariga jiddiy muammo bo'lib qolmoqda. Boshqaruv tuzilmalarini kuchaytirish kerak va ularning samarali ishlashini ta'minlash uchun direktorlar Kengashlariga katta mustaqillik berilishi kerak.

Shuningdek, korporativ rahbarlar o'rtasida yaxshi boshqaruv amaliyotining afzalliklari to'g'risida malaka oshirish va xabardorlikni oshirish zarur. Shaffoflik va hisobdorlikni ta'minlashda mustaqil taftish qo'mitalari va tashqi auditorlarning rolini ta'kidlab bo'lmaydi. Bundan tashqari, manfaatdor tomonlarning, ayniqsa minoritar aktsiyadorlar bilan aloqalarini yaxshilash, ularning ovozlari eshutilishi va manfaatlari himoya qilinishini ta'minlash kerak.

### **Xulosa**

Xulosa qilib aytganda, mamlakatimizda korporativ boshqaruv tizimi rivojlangan bo'lsa-da, muhim muammolar saqlanib qolmoqda. Normativ-huquqiy baza mustahkam, ammo uning nomuvofiq bajarilishi uning samaradorligini pasaytiradi. Qattiq tartibga solish nazorati, siyosiy aralashuvni kamaytirish va direktorlar kengashlari tomonidan katta javobgarlikka ehtiyoj bor. Korporativ boshqaruv manzarasini yaxshilash uchun quyidagi takliflar taklif etiladi:

Tartibga solishni kuchaytirish: Davlat idoralari korporativ boshqaruv qonunlari va siyosatiga, ayniqsa kichik kompaniyalar va davlat korxonalarida qat'iy rioya etilishini ta'minlashi kerak.

Kengash mustaqilligini oshirish: manfaatlar to'qnashuvini kamaytirish va direktorlar Kengashlarining mustaqilligini oshirishga harakat qilish kerak.

Aktsiyadorlarni himoya qilishni takomillashtirish: minoritar aktsiyadorlarni himoya qilish uchun ovoz berish huquqi va murojaat qilish yo'llari kabi mexanizmlarni kuchaytirish kerak.

Trening va xabardorlik dasturlari: korporativ rahbarlar o'zlarining vazifalari va yaxshi boshqaruvning afzalliklari to'g'risida to'liq xabardor bo'lishlari uchun boshqaruvning eng yaxshi amaliyotlari bo'yicha muntazam ravishda o'qitilishi kerak.

Siyosiy aralashuvni kamaytirish: davlat korxonalarini faoliyatida davlat ishtirokini minimallashtirish bo'yicha siyosat amalga oshirilishi kerak.

Ushbu muammolarni hal qilish orqali korporativ boshqaruv tizimini sezilarli darajada yaxshilash mumkin, bu esa korporativ ko'rsatkichlarni yaxshilashga, investorlarning ishonchini oshirishga va umumiy iqtisodiy o'sishga olib keladi.

### **Adabiyotlar**

1. Deal T. E. and Kennedy, A. A. (1982, 2000) Corporate Cultures: The Rites and Rituals of Corporate Life, Harmondsworth, Penguin Books, 1982; reissue Perseus Books; 2000. P.17- 40. 10.

2. Insights, Hofstede. (2022) “National cultures”. hi.hofstede-insights.com. Retrieved 28 February . Sadikova M.A., Umarxodjayeva M.G., Akramova N.I., and
3. Yusupov A.R. (2023) “The transformation of organizational culture to corporate culture in joint stock companies”- E3S Web of Conferences 401, 03055 (2023) CONMECHYDRO – 2023(Scopus)
4. Urinov B.N. (2020) “Theoretical aspects of organizational behavior and corporate culture” Economics and innovative technologies.
5. Бегматова Д.Б. (2018) «Акциядорлик жамиятларида корпоратив бошқарувнинг самарадорлигини баҳолаш усулларини такомиллаштириш» - диссертация
6. Ершова К.Н., Вихорева М.В. (2021) Соотношение понятий организационной и корпоративной культуры // Journal of Economy and Business, vol. 10-1 (80), С. 129.
7. Королев Г.В. (2019) Организационная культура компании в эпоху цифровизации / Г.В. Королев, А.В. Бутов // Бюллетень науки и практики. Т. 5. № 5. С. 276–284

## BOSHQARUV MENEJMENTI VA UNING ZAMONAVIY USLUBLARI

*Roziqova Farangiz Mamasodiq qizi*

*Jomboy tumani 7- ixtisoslashtirilgan maktab o'qituvchisi*

+998935633634

**Annotatsiya.** Ushbu maqola menejmentning rivojlanayotgan landshaftini o'rganadi, an'anaviy va zamonaviy boshqaruv uslublarini o'rganadi. Bu transformatsion etakchilik, tezkor boshqaruv va masofaviy ish nazorati kabi zamonaviy amaliyotlar raqamli asrda tashkilotlarni qanday shakllantirayotganini ta'kidlaydi. Adabiyotlarni tahlil qilish va sifatli tadqiqotlar orqali biz ushbu zamonaviy boshqaruv uslublarining samaradorligini an'anaviy yondashuvlarga nisbatan o'rganamiz.

**Kalit so'zlar:** Menejment, zamonaviy boshqaruv uslublari, tezkor, transformatsion etakchilik, masofaviy ish, tashkiliy etakchilik, raqamli transformatsiya.

So'nggi bir necha o'n yilliklar ichida menejment kontseptsiyasi sezilarli o'zgarishlarga duch keldi. Ilmiy menejment va byurokratik modellarning klassik yondashuvlaridan epcil va transformatsion etakchilik kabi zamonaviy uslublarga qadar evolyutsiya tashkiliy dinamikaning o'zgarishi va ishchi kuchini kutish bilan ajralib turdi. Texnologik o'zgarishlar bilan, globallashtirish, va xodim farovonligi va jalb borayotgan bir e'tibor, rahbarlari bugun tobora murakkab muhitlar uchun moslashtirish bilan vazifa bor.

Ushbu maqola menejment landshaftini va uning zamonaviy uslublarini o'rganadi, ushbu yangi yondashuvlar tashkiliy madaniyatni qanday shakllantirayotgani, samaradorlikni oshirayotgani va globallashtirish, raqamli birinchi dunyo muammolarini hal qilayotganini tahlil qiladi.

Menejment deganda aniq tashkiliy maqsadlarga erishish uchun resurslarni (masalan, odamlar, moliya va texnologiyalar) rejalashtirish, tashkil etish, boshqarish va boshqarish jarayoni tushuniladi. Vaqt o'tishi bilan boshqaruv uslublari rivojlanib bordi, zamonaviy yondashuvlar an'anaviy ierarxik va qat'iy usullardan farqli o'laroq, moslashuvchanlikni, hamkorlikni va xodimlarning farovonligini ta'kidladi.

Mana ba'zi zamonaviy boshqaruv uslublari:

### 1. Transformatsion Boshqaruv

- Fokus: xodimlarni innovatsiyalarga va tashkiliy o'zgarishlarga undash va rag'batlantirish.

- Xususiyatlar: rahbarlar ko'rish, shaxsiy rivojlanish va o'sishni rag'batlantirishga e'tibor berishadi. Ular ijodkorlik va muammolarni hal qilishni rag'batlantiradilar, ko'pincha jamoalarni o'zgarish orqali boshqaradilar.



- Misol: tez-tez innovatsion texnologik kompaniyalar raqobatbardosh bo'lish uchun transformatsion etakchilikdan foydalanadilar.

## 2. Tezkor Boshqaruv

- Fokus: moslashuvchanlik, moslashuvchanlik va tezkor qaror qabul qilish.

- Xususiyatlar: ushbu uslub jamoaviy ish, hamkorlik va takroriy taraqqiyotni ta'kidlaydi. Bu mashhur dasturiy ta'minotni ishlab chiqish (Agile metodologiyasi), bu erda jamoalar sprintlarda ishlaydi va loyiha rivojlanishi bilan ustuvorliklar o'zgarishi mumkin.

- Misol: jamoalar o'z maqsadlari va jarayonlarini tez-tez ko'rib chiqadilar va o'zgartiradilar, bunda ular mijozlarning o'zgaruvchan ehtiyojlariga mos kelishini ta'minlaydilar.

## 3. Xizmatkor Etakchilik

- Fokus: xodimlarga xizmat ko'rsatish va ularning ehtiyojlarini qondirish, ularga eng yaxshi ishlarni bajarish imkoniyatini beradi.

- Xususiyatlar: rahbar o'z jamoasi a'zolarining o'sishi, farovonligi va rivojlanishiga e'tibor qaratadi. Bu xodimlarning qoniqishi, ishtiroki va imkoniyatlarini kengaytirishga ustuvor ahamiyat beradi.

- Misol: menejer ko'proq murabbiy va murabbiy sifatida ishlaydi, shaxsiy va professional maqsadlariga erishish uchun o'z jamoasini qo'llab-quvvatlaydi.

## 4. Demokratik / Ishtirokchi Boshqaruv

- Fokus: jamoaviy fikr va qaror qabul qilishni rag'batlantirish.

- Xususiyatlar: rahbarlar qaror qabul qilishdan oldin jamoa a'zolaridan fikr izlaydilar, har kim o'z fikri muhimligini his qiladigan hamkorlik muhitini yaratadilar. Bu faollik va ijodkorlikning oshishiga olib kelishi mumkin.

- Misol: turli nuqtai nazarlarni to'plash uchun aqliy hujum seanslari yoki muntazam jamoaviy uchrashuvlardan foydalanadigan kompaniyalar.

## 5. Holacracy

- Zilzila markazi: markazlashmagan boshqarish, jamoalar muxtoriyat berib.

- Xususiyatlar: holacracyda an'anaviy boshqaruv ierarxiyasi yo'q. Jamoalar o'z-o'zini tashkil qiladi va qaror qabul qilish tashkilot bo'ylab taqsimlanadi. Bu barcha darajalarda katta mas'uliyatni rag'batlantiradi.

- Misol: Zappos kabi ba'zi kompaniyalar innovatsiya va avtonomiya madaniyatini targ'ib qilish uchun holacracy bilan tajriba o'tkazdilar.

## 6. Yalang'och Boshqaruv

- Fokus: samaradorlik va doimiy takomillashtirish.

- Xususiyatlar: ishlab chiqarish (Toyota ishlab chiqarish tizimi) dan kelib chiqqan holda, Lean management chiqindilarni kamaytirishga, jarayonlarni yaxshilashga va minimal resurslar bilan mijozga maksimal qiymatni etkazib berishga qaratilgan.

- Misol: unumdorlikni oshirish uchun keraksiz qadamlarni yo'q qilish va ish oqimlarini soddalashtirish uchun jarayonlarni muntazam tahlil qilish.

#### 7. Hissiy intellekt (EI) asosida boshqarish

- Fokus: ish joyidagi hissiyotlarni tushunish va boshqarish.

- Xususiyatlar: yuqori hissiy intellektga ega rahbarlar hamdard, o'zini o'zi anglaydigan va munosabatlarni boshqarishda mahoratli. Ushbu boshqaruv uslubi ijobiy, hissiy jihatdan aqlli ish joyini targ'ib qiladi, bu jamoaviy birdamlikni kuchaytiradi va nizolarni kamaytiradi.

- Misol: menejerlar jamoa a'zolarining his-tuyg'ularini tushunishga va kerak bo'lganda hissiy yordam ko'rsatishga e'tibor berishadi.

#### 8. Masofaviy / Gibrid Boshqaruv

- Fokus: masofaviy yoki taqsimlangan jamoalarni boshqarish.

- Xususiyatlar: masofaviy ishning kuchayishi bilan menejerlar aloqa uchun texnologiyadan foydalanish va jismoniy masofaga qaramay, jamoaviy birdamlikni rivojlantirish orqali moslashishga majbur bo'lishdi. Ushbu uslub an'anaviy vaqtga asoslangan kuzatuvda natijalar va moslashuvchanlikni ta'kidlaydi.

- Misol: muntazam virtual ro'yxatdan o'tish, asenkron aloqa va ishonchga asoslangan munosabatlar asosiy elementlardir.

### Xulosalar

Zamonaviy boshqaruv uslublari, shu jumladan tezkor boshqaruv, transformatsion etakchilik va masofaviy ish nazorati an'anaviy modellarga nisbatan bugungi ish joyidagi murakkabliklarni hal qilishda samaraliroq ekanligini isbotladi. Ushbu yondashuvlar xodimlarning yuqori faolligini oshiradi, innovatsiyalarni rivojlantiradi va moslashuvchanlikni oshiradi. Biroq, an'anaviydan zamonaviy menejmentga o'tish doimiy treninglar, madaniy siljishlar va muvaffaqiyat uchun an'anaviy ko'rsatkichlarni qayta baholashni talab qiladi.

Menejerlar uchun trening: tashkilotlar menejerlarning bugungi murakkab muhitda etakchilik qilish uchun jihozlanganligini ta'minlash uchun zamonaviy boshqaruv uslublariga, xususan tezkor va transformatsion etakchilikka yo'naltirilgan etakchilikni rivojlantirish dasturlariga sarmoya kiritishlari kerak.

Gibrid ish siyosati: masofaviy ish o'sishda davom etar ekan, korxonalar jamoaviy birdamlikni saqlash uchun masofaviy ishning moslashuvchanligini muntazam shaxsiy uchrashuvlar bilan birlashtirgan gibrid ish modellarini qabul qilishlari kerak.

Uzluksiz geribildirim Looplari: uzluksiz geribildirim, iterativ yaxshilanishlar va o'zaro faoliyat funktsional hamkorlikni targ'ib qilish orqali nafaqat texnologiyada, balki turli sohalarda tezkor tamoyillarni qabul qilishni rag'batlantirish.

Texnologiya integratsiyasi: masofaviy ish nazoratini qo'llab-quvvatlash va jamoalar o'rtasida aloqani yaxshilash uchun raqamli vositalardan foydalaning,

zamonaviy boshqaruv amaliyotlari hatto taqsimlangan sharoitlarda ham rivojlanishini ta'minlaydi.

Zamonaviy boshqaruv uslublarini va doimiy ravishda rivojlanayotgan etakchilik amaliyotini o'z ichiga olgan holda, tashkilotlar xodimlarning salohiyati va tashkiliy muvaffaqiyatlarini maksimal darajada oshirish bilan birga, bugungi tez o'zgaruvchan biznes landshaftining muammolarini yaxshiroq hal qilishlari mumkin.

### Adabiyotlar.

1. Vorontsova E.A., Bazhin A.S. Sravnitelnyy analiz odnomernykh stiley rukovodstva i otsenka ikh effektivnosti (Comparative analysis of one-dimensional management styles and evaluation of their effectiveness), Student. Aspirant. Issledovatel, 2015, No 2(2). pp. 3-11.

2. Ilchenko S.V., Kivit E.A., Orishev A.B. Delovye i nauchnye kommunikatsii (Business and scientific communications). M.: OOO «Sampoligrafist», 2014, 142 p.

3. Itskhak Kalderon Adizes. Razvitie liderov. Kak ponyat svoj stil upravleniya i effektivno obshchatsya s nositelyami inykh stiley (Development of leaders. How to understand your management style and communicate effectively with other styles). M.: Alpina Pabliher, 2013, 260 p.

4. Lukina S.A. Rukovodstvo kak funktsiya upravleniya na primere kofeyni «Travelers Coffee» (Guide as a management function on the example of the coffee shop «Travelers Coffee»), Problemy sovremennoy ekonomiki, 2016, No 31, p. 164-168.

5. Manushina A.Yu., Chausov N.Yu. Stil rukovodstva i ego vliyanie na effektivnost upravlencheskoy deyatel'nosti (Management style and its impact on management performance), Gumanitarnye nauchnye issledovaniya, 2018, No 1(77), p. 20.

## TURISTIK KORXONALARDA BOSHQARUV VA MARKETING TAHLILI

*Roziqova Farangiz Mamasodiq qizi*

*Jomboy tumani 7- ixtisoslashtirilgan maktab o'qituvchisi*

*+998935633634*

**Annotatsiya.** Ushbu maqola turistik korxonalarda barqaror o'sishni boshqarishda menejment va marketing tahlilining rolini o'rganadi. Tadqiqot turli strategiyalar, vositalar va asoslarni o'rganib chiqib, menejment va marketing amaliyotlari turizm sohasida raqobatbardoshlikni qanchalik oshirishi mumkinligini ta'kidlaydi. Maqolada ma'lumotlarga asoslangan qarorlarni qabul qilish, raqamli marketing texnikasini birlashtirish va muvaffaqiyatli turizm korxonasini shakllantirishda mijozlar tajribasining ahamiyati ta'kidlangan. Adabiyotlar va amaliy tadqiqotlarni har tomonlama tahlil qilish asosiy tendentsiyalar va muammolarni aniqlashni qo'llab-quvvatlaydi, bu esa hozirgi va kelajakdagi turizm korxonalarini uchun amaliy tavsiyalarga olib keladi.

**Kalit so'zlar:** Turizm korxonalarini, menejment tahlili, marketing strategiyalari, raqamli marketing, mijozlar tajribasi, raqobatdosh ustunlik, barqaror turizm.

Turizm mintaqalar va mamlakatlarning iqtisodiy rivojlanishiga hissa qo'shadigan muhim global sohaga aylandi. Turistik korxonalar, shu jumladan mehmonxonalar, turoperatorlar va sayyohlik agentliklari raqobatbardosh bo'lib qolish uchun dinamik bozor sharoitlariga va rivojlanayotgan mijozlarning afzalliklariga moslashishlari kerak. Samarali boshqaruv va marketing strategiyalari ushbu korxonalarining muvaffaqiyati va barqarorligini ta'minlashda hal qiluvchi rol o'ynaydi. Ushbu maqola menejment va marketing tahlilining nozik tomonlarini o'rganadi, turizm korxonalarini barqaror o'sishni ta'minlash uchun operatsion samaradorligi va marketing samaradorligini qanday oshirishi mumkinligini o'rganadi.

Ushbu tadqiqotning asosiy maqsadi turistik korxonalar tomonidan qabul qilingan boshqaruv va marketing strategiyalarini baholash, ularning biznes samaradorligiga ta'sirini tahlil qilishdir. Tadqiqot shuningdek, turizm sohasida raqobatbardosh ustunlikka erishishda raqamli marketing, mijozlar tajribasini boshqarish va barqaror amaliyotning rolini o'rganadi.

Turistik korxonalarda menejment va marketing tahlili biznes operatsiyalarini tushunishga, resurslarni optimallashtirishga va mijozlarni jalb qilish uchun bozor strategiyasini takomillashtirishga qaratilgan. Bu erda asosiy jihatlar haqida umumiy ma'lumot:

1. Turistik korxonalarda menejment

Samarali boshqaruv yuqori turistik tajribani ta'minlash uchun resurslardan (insoniy, moliyaviy, jismoniy) samarali foydalanishni ta'minlaydi. Asosiy boshqaruv faoliyatiga quyidagilar kiradi:

- Strategik rejalashtirish: xizmatlarni kengaytirish, yangi bozorlarga chiqish yoki mijozlar ehtiyojini qondirish kabi uzoq muddatli maqsadlarni aniqlash.
- Operatsion boshqaruv: xodimlarni boshqarish, moliyaviy rejalashtirish va xizmat ko'rsatishni o'z ichiga olgan kundalik operatsiyalarni ta'minlash.
- Inson resurslarini boshqarish: malakali xodimlarni yollash, o'qitish va saqlash, ayniqsa mijozlarga xizmat ko'rsatish tajribasiga ega bo'lganlar.
- Moliyaviy Menejment: biznesni daromadli bo'lishini ta'minlash va o'sishga sarmoya kiritish uchun pul oqimini byudjetlashtirish, prognozlash va boshqarish.
- Barqarorlik amaliyoti: ekologik ongli sayohatchilarni jalb qilish va uzoq muddatli barqarorlikni yaxshilash uchun ekologik toza siyosatni o'z ichiga oladi.

## 2. Turistik korxonalarda Marketing

Marketing tahlili maqsadli mijozlarni aniqlash, ularning afzalliklarini tushunish va ularga samarali erishish va jalb qilish strategiyasini ishlab chiqishni o'z ichiga oladi. Asosiy marketing funktsiyalariga quyidagilar kiradi:

- Bozor tadqiqotlari: demografiya, psixografiya va sayyohlarning tajriba va xizmatlarni moslashtirishga bo'lgan afzalliklarini tushunish. Bunga so'rovlar, fokus-grupplar va turizm tendentsiyalarini tahlil qilish kiradi.
- Maqsadli auditoriya segmentatsiyasi: mijozlarni xulq-atvori, joylashuvi va sayohat qiziqishlari (masalan, sarguzasht turizmi, hashamatli sayohatchilar, ekosayyohlar) asosida guruhlariga bo'lish.
- Raqamli Marketing: mijozlarni jalb qilish uchun ijtimoiy media, qidiruv tizimini optimallashtirish (SEO) va onlayn reklamadan foydalanish. Samarali raqamli strategiyalarga qiziqarli kontent yaratish, ta'sir o'tkazuvchilardan foydalanish va natijalarni o'lchash uchun ma'lumotlar tahlilidan foydalanish kiradi.
- Brendlash va joylashishni aniqlash: biznesni raqobatchilardan ajratib turadigan noyob qiymat taklifini (UVP) yaratish. Masalan, turistik korxonalar barqarorlik, hashamat yoki sarguzashtlarga e'tibor qaratishi mumkin.
- Hamkorlik va hamkorlik: ko'rinish va ishonchni oshirish uchun mahalliy korxonalar, sayyohlik agentliklari yoki ta'sir o'tkazuvchilar bilan hamkorlik qilish.
- Mijozlar bilan munosabatlarni boshqarish (CRM): sodiqlik dasturlari, shaxsiy tajribalar va mijozlarga sezgir xizmat ko'rsatish orqali mijozlar bilan uzoq muddatli munosabatlarni o'rnatish.
- Mavsumiy Marketing: eng yuqori mavsum uchun kompaniyalarni loyihalash va doimiy daromad oqimini saqlab qolish uchun mavsumdan tashqari aktsiyalarni moslashtirish.

## 3. Ma'lumotlarga Asoslangan Qaror Qabul Qilish

Ma'lumotlar tahlilidan menejment ham, marketing ham foyda ko'radi. Bunga quyidagilar kiradi:

- Mijozlar tahlili: xizmatlarni yaxshilash va marketing strategiyalarini moslashtirish uchun turistik xatti-harakatlar, imtiyozlar va mulohazalarni kuzatish.

- Moliyaviy ko'rsatkichlar: marketing kampaniyalaridan daromad oqimlari, rentabellik va ROI monitoringi.

- Raqobat tahlili: takliflarni takomillashtirish uchun raqobatchilarning kuchli va zaif tomonlarini tushunish.

- Trend tahlili: raqobatdan oldinda qolish uchun barqaror turizm yoki raqamli ko'chmanchilik kabi sayohatning rivojlanayotgan tendentsiyalarini aniqlash.

Turistik korxonalarda menejment operatsion samaradorlikka e'tibor qaratadi, marketing esa mijozlarning ehtiyojlarini tushunishga va ushbu ehtiyojlarni qondirish strategiyasini ishlab chiqishga urg'u beradi. Ikkala funktsiya ham raqobatbardosh turizm sanoatida rivojlanish uchun doimiy tahlil va moslashishga tayanadi.

### **Xulosa**

Xulosa qilib aytganda, ushbu maqola turistik korxonalarining barqaror o'sishini ta'minlashda menejment va marketing tahlilining muhim rolini ta'kidlaydi. Raqamli marketing strategiyalarini qabul qilish, mijozlar tajribasiga e'tibor qaratish va barqarorlikni biznes operatsiyalariga integratsiya qilish raqobatdosh ustunlikka erishish uchun juda muhimdir. Turizm korxonalari quyidagi tavsiyalarni ko'rib chiqishlari kerak:

Raqamli marketingga sarmoya kiriting: kengroq auditoriyani jalb qilish uchun ijtimoiy media, kontent marketingi va SEO-ga e'tibor qaratib, onlayn marketing strategiyalariga resurslarni ajrating.

Mijozlar tajribasini oshirish: mijozlar ma'lumotlarini to'plash va tahlil qilish uchun crm tizimlaridan foydalaning, shaxsiylashtirilgan tajribalarni va mijozlarni saqlashni yaxshilang.

Barqarorlikni qabul qiling: ekologik toza amaliyotlarni amalga oshiring va ularni ekologik ongli sayohatchilarni jalb qilish uchun marketing harakatlarida targ'ib qiling.

Uzluksiz innovatsiyalar: texnologik yutuqlardan xabardor bo'ling va boshqaruv samaradorligini va mijozlarni jalb qilishni yaxshilaydigan yangi vositalarni qo'shing.

Hamkorlikdagi sa'y-harakatlar: resurs cheklovlarini bartaraf etish va ilg'or tajribalarni almashish uchun kichik korxonalar va sanoat manfaatdor tomonlari o'rtasidagi hamkorlikni rag'batlantirish.

Ushbu takliflarni amalga oshirish orqali turistik korxonalar o'zlarining bozor mavqeini mustahkamlashlari va tobora raqobatbardosh va ekologik jihatdan ongli sohada uzoq muddatli muvaffaqiyatlarni ta'minlashlari mumkin.

**Adabiyotlar.**

1. Voskolovich NA Turistik xizmatlar marketingi. BIRLIK, 2009 .-- 350 b.
2. Т.А. Juravleva; ed. I.V. Xri Stoforova. - M.: "Akademiya" nashriyot markazi, 2012. - 208 b.
3. Ahmadjonov, A Abdullayev, M Mamayusupov, O Umarjonov. (2021). Raqamli iqtisodiyotda boshqaruv muammolari. Science and Education, 2(10), 636-642.
4. AA, Mulaydinov Farkhod Muratovich. (2021). Raqamli iqtisodiyot tushunchasi, afzalliklari va amaliy ahamiyati. Ахборот- коммуникация технологиялари ва телекоммуникацияларнинг замонавий муаммолари ва ечимлари онлайн республика илмий-техник анжуманининг маърузалар тўплами, 2 (6), 794
5. A Abdullaev. (2021). RAQAMLI IQTISODIYOT - KADRLAR TAYYORLASHNING DOLZARB MASALALARI. Ushbu maqolada raqamli iqtisodiyotning o‘ziga xos xususiyatlari, uning ...
6. Akhmadjonov, A Abdullayev, A Abdupattayev, M Sultonov. (2021). ISLAMIC BANKING MANAGEMENT, ASSETS AND LIBILITIES. Scientific progress, 2 (6), 1525-1532.

## ГИГИЕНИЧЕСКАЯ ОЦЕНКА УСЛОВИЙ ТРУДА ВРАЧЕЙ-ИНФЕКЦИОНИСТОВ (на примере республики Каракалпакстан)

*Муратбаева Алия Парахатовна  
Маденбаева Гулчехра Илхамовна  
Хамзаева Нилуфар Тоштемуровна*

**Актуальность темы.** Труд медицинских работников принадлежит к числу важных, сложных и ответственных видов деятельности человека. Результат деятельности медицинских работников – здоровье населения, во многом определяется условиями труда и состоянием их здоровья. Проблема сохранения здоровья работающего населения является основой социальной политики государства. Конституцией РУз и трудовым законодательством предусмотрены права работника на безопасные условия труда, получение информации о существующем риске повреждения здоровья и обязанность работодателя обеспечить безопасность работников и информировать их о существующем риске повреждения здоровья на рабочем месте, а также проводить мероприятия по сохранению и укреплению здоровья работающих. Вышеуказанное в полной мере относится к медицинским работникам. [4]

**Цель исследования:** изучения и гигиеническое оценка условий труда врачей-инфекционистов.

**Материал и методы:** Подбор методов исследования будет определяться в зависимости от поставленных задач, но во всех случаях будут использованы апробированные методы, обеспечивающие получение достоверных данных:

- изучение социальной структуры (социально-бытовых условий, образа жизни) врачей-инфекционистов будет проведено на основе опроса-анкетирования по анкете, составленной с учетом опыта аналогичных исследований;

- состояние здоровья врачей-инфекционистов планируется оценить в двух вариантах исследований: на основе анализа материалов медосмотра, на основе самоанализа по данным опроса-анкетирования;

**Результаты исследования и их обсуждение:** Впервые в РУз предполагается публикация научных работ, посвященных вопросам здоровья врачей-инфекционистов.

Как известно, на состояние здоровья человека влияет множество факторов, одним из которых является производственная деятельность человека. Исследованиями ученых отмечено, что повышение заболеваемости, развитие неврозов, возрастание случаев травматизма связано с профессиональной пригодностью трудящихся. Профессиональная пригодность подразумевает не



только успешное овладение профессией во время обучения, но и дальнейшее усовершенствование профессионального мастерства в ходе работы. [1] В частности, была создана Ташкентская медицинская академия, и важным новшеством стала подготовка в вузах медицинских сестер с высшим образованием. В 2012 году в системе Министерства здравоохранения Республики Узбекистан работала более 72 тысяч врачей и около 300 тысяч медицинских работников среднего звена, оказывающих населению медицинские услуги на уровне мировых стандартов [2].

В настоящее время в Республике Узбекистан количество врачей составляют 91,9 тыс. человек, из них 44,3 тыс. (47,7% от общего количества врачей) женщины. Обеспеченность врачами на 10 000 населения составляет - 27,1.

Численность среднего медицинского персонала составила 365,6 тыс. чел, в том числе женщины - 333,4 тыс. чел. (91,2% от общего количества среднего медицинского персонала).

Обеспеченность средним медицинским персоналом на 10 000 населения составляет – 107,8 [2].

Видно по сравнению с 2012 года численность врачей увеличился на 19,9%.



Рис.1. Средний медицинский персонал, %.

В связи с чем изучение и оценка состояния здоровья медицинских работников являются на сегодняшний день актуальными.

В опросу-анкетированию подвергнуто 30 врачей инфекционистов из них с Республиканской детской инфекционной больницы Республики Каракалпакстана присутствовали 24(80%) врачей инфекционистов, инфекционной отделения медицинского объединении Берунийского района 2(6,66%) врачей и инфекционной отделении медицинского объединении Амударьинского района 4(13,4%).

Особенностью Амударьинская районная центральная больница является ЛПУ смешанного типа и в ЦРБ расположена отделения разного профиля (терапевтическое отделение, кардиологическое, хирургическое, детское, инфекционное, отделение травматологии и неврологии, родильный комплекс, и отделение неотложная медицинская помощь и отделение платной реабилитации).

Большую часть респондентов 21 (70%) составили женщины и 9 (30%) – мужчины (рис. 2).



Рис. 2. Пол присутствующих респондентов в опросе анкетирование, %.

Из число респондентов квалифицированным являются: высшее категории имеют 9,6% респондентов, 33,3% являются 1 и 2 степени категории, а 23,8% опрошенных не имеют категории.

Интересная информация получена при анализе общего стажа работы по данной специальности (рис.2.). Данные, приведенные на рис.2. свидетельствуют о том, что основная часть респондентов имеет солидный общий стаж - 30 и более лет.

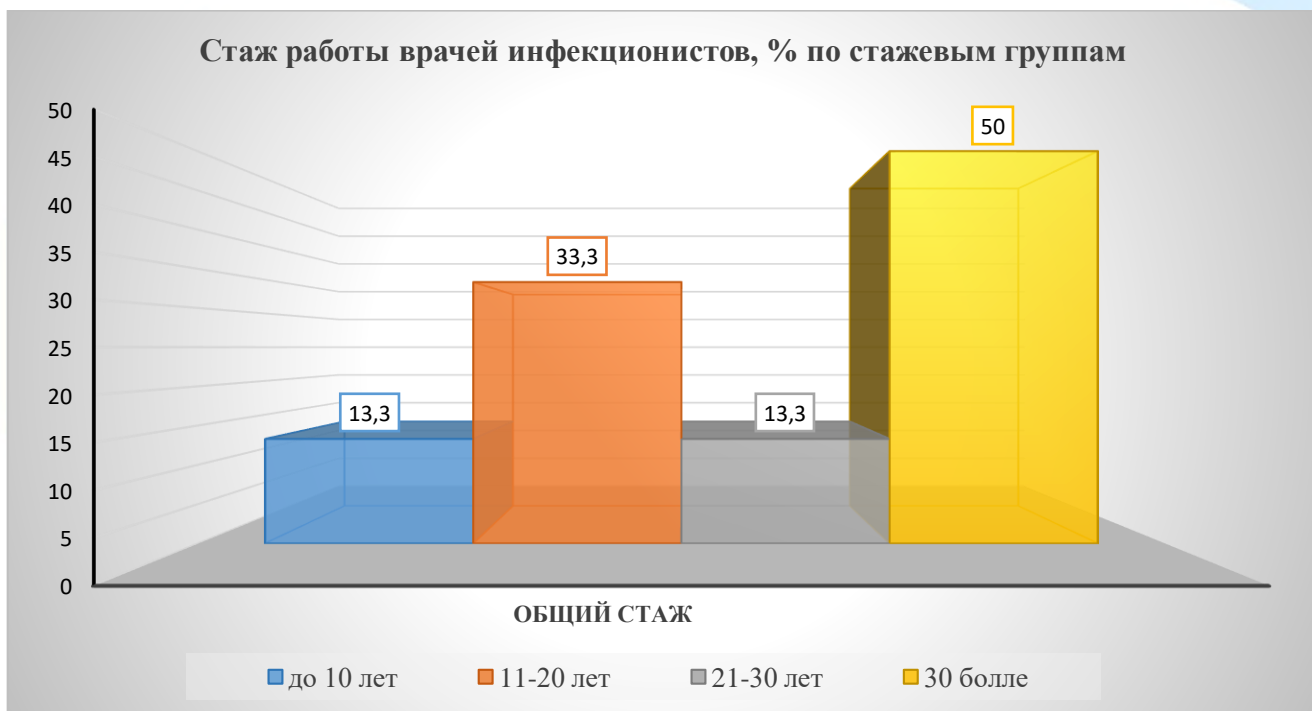

**Рис.3. Стаж работы изученного контингента, в % от числа опрошенных.**

Рассчитанный средний возраст опрошенных составил от 34 до 70 года. Рассчитанный средний возраст респондентов составил  $48,9 \pm 3,4$  года, но преобладают лица в возрасте 31-40 лет (33,3%) и 51-60 лет (33,3%). Лица 41-50 лет и старше 60 лет составляют 16,6% соответственно, а моложе 30 лет среди респондентов не было (рис.3.).



**Рис.4. Возраст исследуемых респондентов, %.**

Основная часть респондентов – люди состоявшиеся, семейные (90,4%), имеющие 1-3 (51,1%) и даже 4 и более (36,9%) детей. Лишь 1 % не имеют семьи и детей.

#### **Вывод:**

Исследование показало, что для большей части опрошенных (50%) их работа в государственных больницах не является основным доходом семьи, более 40% респондентов имеют дополнительную работу в частных клиниках, в связи с чем более 60% респонденты не считают себя полностью социально защищенными.

Итак, трудовая деятельность медицинских работников сопряжена с воздействием самых различных вредных и (или) опасных производственных факторов. Современное развитие медицины, повышение технической оснащенности лечебных учреждений, внедрение более совершенных технологических процессов, современного оборудования, аппаратуры, инструментария, применение новых лекарственных средств и освоение новых методов диагностики и лечения поставили новые задачи по сохранению здоровья медиков и предупреждению их возможных заболеваний.

#### **Использованная литература**

1. Аверьянова Т.А., Потеряева Е.Л., Труфанова Н.Л., Чебыкин Д.В. Охрана здоровья медицинских работников в условиях модернизации здравоохранения// Сибирское медицинское обозрение. - 2012. - №2 (74). - С. 79-83.
2. Авота М.А., Эглите М.Э., Матисане Л.В. Объективные и субъективные данные о профессиональных заболеваниях медицинских работников Латвии// Медицина труда и промэкология. – 2002. – №3. – С. 33-37.
3. Авхименко М.М. Некоторые факторы риска труда медика// Мед. помощь. - 2003. - №2. - С. 25-29.
4. Акт санитарно-эпидемиологического освидетельствования, проведенного Берунийским районным отделом Управления санитарно-эпидемиологического благополучия и общественного здоровья Республики Каракалпакстан, 2022 год
5. Акт санитарно-эпидемиологического освидетельствования, проведенного Амцдарьинсим районным отделом Управления санитарно-эпидемиологического благополучия и общественного здоровья Республики Каракалпакстан, 2022 год
6. Матназарова Г. С. и др. Вакцинопрофилактика Covid-19 в Узбекистане. – 2022.

7. Mirtazayev O. M. et al. Scientific, methodological and organizational bases of management of the epidemic process in case of salmonellosis infection in Uzbekistan //Central Asian Journal of Medicine. – 2019. – Т. 2019. – №. 4. – С. 72-80.
8. Madenbaeva G. I., Matnazarova G. S., Khamzaeva N. T. Spread Of Breast Cancer Among Different Age Groups Of The Population And Its Prevention //International Multidisciplinary Journal for Research & Development. – 2023. – Т. 10. – №. 11.
9. Хамзаева Н. Т. и др. The Effectiveness Of A New Food Substance-A Hard Gelatin Capsule-" Sedan Bark" Is Being Studied In Children Who Have Recovered From The Coronavirus //European Journal of Interdisciplinary Research and Development. – 2023. – Т. 12. – С. 201-207.
10. Расулов Ш. М. и др. Современные эпидемиологические особенности эхинококкоза и его профилактика //Школа эпидемиологов: теоретические и прикладные аспекты эпидемиологии. – 2020. – С. 51-53.
11. Yunusovich M. A. et al. The epidemiological situation of meningococcal infection //World Bulletin of Public Health. – 2024. – Т. 31. – С. 94-96.
12. Mirtazayev O. M. et al. Scientific, methodological and organizational bases of management of the epidemic process in case of salmonellosis infection in Uzbekistan //Central Asian Journal of Medicine. – 2019. – Т. 2019. – №. 4. – С. 72-80.
13. Xamzaeva N. T. et al. COVID-19 infeksiyasi bilan kasallangan bolalarning epidemiologik taxlili //E Global Congress. – 2023. – №. 2. – С. 117-119.
14. Матназарова Г. С., Хамзаева Н. Т., Абдуллаева Ф. О. Covid-19 Инфекцияси билан касалланиш курсаткичларини беморларнинг жинси, ёши, касби ва кунлар бўйича тахлили //ILMIY TADQIQOTLAR VA JAMIYAT MUAMMOLARI. – 2023. – Т. 2. – №. 1. – С. 80-81.
15. Urakovna N. N. et al. Epidemiological Analysis Of The Human Immunodeficiency Virus //World Bulletin of Public Health. – 2023. – Т. 21. – С. 95-98.
16. Хамзаева Н. Т., Матназарова Г. С., Расулов Ш. М. Тошкент Шаҳрида Covid-19 Инфекцияси Билан Касалланганларнинг Эпидемиологик Тахлили //Ўзбекистон Республикаси Соғлиқни Сақлаш Вазирлиги Тошкент Тиббиёт Академияси. – Т. 71.
17. KJ K. A. K. O. G. O. K., Khamzaeva N. T. Identification Of The Prevalence Of Breast Cancer Among Different Age Groups Of The Population And Its Prevention //Open Access Repository. – 2023. – Т. 4. – №. 3. – С. 341-344.
18. Toshtemirovna X. N. et al. COVID-19 infeksiyasining epidemiologik raqamli ko'rsatkichi //IQRO INDEXING. – 2024. – Т. 8. – №. 2.

19. Исламова Ш. А., Хамзаева Н. Т., Хусайинова Х. Ж. ГЛАВА 15. Воздействия малых доз пиретроидных пестицидов на постнатальное развитие щитовидной железы //ббк 60 с56. – 2023. – С. 175.
20. Хамзаева Н. Т. и др. Тошкент шаҳрида 2020-2023 йиллар мобайнида коронавирус covid-19 инфекцияси билан касалланишнинг ретроспектив эпидемиологик таҳлили //Ta'limda raqamli texnologiyalarni tadbiq etishning zamonaviy tendensiyalari va rivojlanish omillari. – 2024. – Т. 31. – №. 1. – С. 189-193.
21. Исламова Ш. А. и др. Воздействия малых доз пиретроидных пестицидов на постнатальное развитие щитовидной железы //Современная наука: актуальные вопросы социально-экономического развития. – 2023. – С. 175-185.
22. Саидкасимова Н. С. Оценка проявлений эпидемического процесса сальмонеллеза. Матназарова Г. С.
23. Rasulov S. M. et al. Improving the epidemiology, epizootology, and prevention of echinococcosis in Uzbekistan //European Journal of Molecular and Clinical Medicine. – 2020. – Т. 7. – №. 2. – С. 3029-3052.

## IRSIY KASALLIKLAR

*Uzakova Malikaxon Bahtiyor qizi*

*Asaka Abu Ali ibn Sino nomidagi jamoat salomatligi tehnikumi,  
umumtibbiy fanlar kafedrasida o'qituvchisi*

**Annotatsiya.** Ushbu maqolada irsiy kasalliklarning turlari, ularning kelib chiqishi va hozirda ularga kurashish yo'llari haqida, ularning zararli oqibatlari haqida ma'lumot berilgan. Bu maqolada hozirda bunday kasalliklar bilan kurashib kelayotgan mutaxassislarimizni ham ko'rishimiz mumkin.

**Kalit so'zlar:** irsiy kasalliklar, Avtosomal dominant meros, Avtosomal retsessiv meros, Polygenik meros, Mitoxondriyal meros, Kistik fibroz, Fenilketonuriya, Leber tug'ma Amauroz.

Vaqt o'tishi bilan tibbiyot kabi ilmlar tobora rivojlanib bormoqda, bu narsa umr ko'rish davomiyligini, uning sifati va farovonligini sezilarli darajada oshirishga imkon berdi. Shu tufayli, bugungi kunda bir vaqtlar o'lik holatga olib kelgan kasalliklarning aksariyati muvaffaqiyatli davolanishi mumkin, ayrim hollarda kasallikning o'zi ham yo'q qilingan. Shunga qaramay, tibbiyot uchun OITS, saraton yoki diabet kabi katta muammolarni keltirib chiqaradigan har xil turdagi kasalliklar mavjud. Ularga qo'shimcha ravishda, ota-bobolarimiz tomonidan yuqtirilgan va asosan davosi bo'lmagan genlar bilan bog'liq bo'lgan kasalliklarning katta guruhi mavjud (garchi ba'zida simptomlarni kamaytiradigan yoki sekinlashtiradigan yoki tuzatadigan, kamaytiradigan muolajalar topilsa ham yoki mavzuda va ularning kundalik hayotida yuzaga keladigan ta'sirni yo'q qilish). Biz to'plam haqida gapiramiz irsiy kasalliklar, biz ushbu maqola davomida aks ettiradigan kontseptsiya. Irsiy kasalliklar: ular nima?

Irsiy kasalliklar - genetik informatsiya (irsiy axborot) ning buzilishi natijasida kelib chiqadigan kasalliklar; asosan, xromosomalar yoki genlardagi mutatsiyalar tufayli paydo bo'lib, nasldan naslga o'tadi. Mutatsiyalar tashqi muhit omillari (ionlashtiruvchi nurlar, ayrim biologik faol kimyoviy birikmalar) hamda organizm va hujayralardagi salbiy ta'sirlar oqibatida ro'y berishi mumkin.

Irsiy kasalliklar, asosan, klinikgenealogik usul bilan o'rganiladi, bunda avlodlar shajarasi tuziladi. Bu usul yordamida Irsiy kasalliklar (autosomdominant, autosomretsessiv va jins bilan bog'liq kasalliklar)ning turli yo'llar bilan nasldannaslga utishi aniqlanadi. Autosomdominant kasalliklarda, kasallik autosomada joylashgan dominant genlar orqali nazorat qilinadi. Bunda kasallik har avlodda 50% dan ortiq hollarda uchraydi. Braxidaktiliya, araxnodaktiliya, retinoblastoma, psoriazning ma'lum bir turlari va b. shu yo'l bilan nasldannaslga o'tadi.

Autosom-retsessiv Irsiy kasalliklar da patologik retsessiv genlar ota-onada bo'lsa, kasal bola tug'ilish ehtimoli bor, shuning uchun bu kasalliklar har avlodda uchramaydi. Lekin, bu ehtimollik o'zgargan gen tutuvchi yaqin qarindoshlar o'rtasida oila qurilganda oshadi. Bularga fenilketonuriya, mi-okloniya, epilepsiya, oligofreniyaiknt ma'lum bir turlari va b. misol bo'la oladi.

Ma'lum bir autosomdominant va autosom-retsessiv Irsiy kasalliklar (mas, daltonizmni ma'lum bir turi, gemofiliya A, sideroaxrestik anemiya va b.) jins bilan bog'liq holda nasldannaslga o'tadi.

Irsiy belgilarning ayrim xususiyatlarini o'rganishda egizaklar usulidan ham foydalaniladi. Ma'lumki, egizaklar bir tuxumli yoki ikki tuxumli bo'ladi. Bir tuxumli egizaklar genotip va tashqi ko'rinishlarining bir xilligi (fenotip) hamda bir jinsga mansubligi bilan tavsiflanadi. Ikki tuxumli egizaklar genotipi har xil va bir-biridan tashqi ko'rinishi, jinsi bilan farq qiladi. Egizaklar usuli ayrim kasalliklarning nasldannaslga o'tish qonuniyatlarini o'rganib kolmay, organizmning ayrim Irsiy kasalliklarga moyilligini ham aniqlash imkonini beradi.<sup>1</sup>

Xromosoma va gen Irsiy kasalliklarni farqlanadi. Xromosoma kasalliklari, asosan, xromosoma tuzilishi va sonining o'zgarishi tufayli kelib chiqadi, bu yangi tug'ilgan bolalarda 1% ni tashkil etadi. Xromosomadagi jiddiy o'zgarishlar ko'pincha organizmning hayot faolligini cheklab, rivojlanayotgan qomilaning nobud bo'lishiga olib keladi. Bu kasalliklar autosomal va jinsiy xromosomalarda ro'y bergan o'zgarishlar oqibatida kelib chiqadi. Bularga Shereshevskiy-Terner (karioti-pi — XO), Klaynfelter (XXY), Patau (13 trisomiya), Daun, "mushuk chinqirig'i" kabi sindrom va kasalliklar kiradi.

Umuman ko'pgina xromosoma kasalliklarida odam skeleti tuzilishi va nerv sistemasi o'zgaradi, tashqi va ichki a'zolarining tug'ma nuqsonlari, o'sishdan orqada qolish, nerv, endok-rin va b. sistemalarning buzilishi kuzatiladi, bemorlarning generativ faolligi pasayadi.

Gen kasalliklari nuqtali mutatsiyalar natijasida yuzaga keladigan moddalar almashinuviga aloqador. Hozir ularning 30 dan ortiq xili aniqlangan. Mas, yog' almashinuvining buzilishi markaziy nerv sistemasi faoliyatining o'zgarishi bilan kechadi. Bulardan eng og'iri Tey-Saks amavrotik idiotiyasidir, bunda ko'rish krbiliyatining susayishi, esi pastlik va b. nevrologik simptomlar kuzatiladi.

Uglevod almashinuvining o'zgarishiga aloqador Irsiy kasalliklardan galaktozemiya uch-raydi. Bunda galaktozani glyukozaga aylantiruvchi fermentativ jarayon o'zgaradi, galaktoza va uning mahsulotlari qujayralarda to'planib, markaziy

---

<sup>1</sup> *Rukovodstvo po detskoj artrologii. Pod red.akad. AMN SSSR M.Ya Studenikina i porf. A.A.Yakovlevoy.*-L. 1987.-S. 162-170.



nerv sistemasi va a'zolar faoli-yatiga zarar yetkazadi. Qandli diabet ham uglevod almashinuvining buzilishiga aloqador Irsiy kasalliklardandir.

Bruton kasalligida immunoglobulin fraksiyalarining sintez qilinishi buziladi, kasallik, asosan, o'g'il bolalarda uchraydi. Bunda bolalar deyarli soglom tug'iladi, lekin 3—4 oyligidayoq yuqumli kasalliklarga beriluvchanligi aniqlanadi.

Qonga aloqador Irsiy kasalliklarga chaqaloklarning gemolitik kasalligi kiradi. Bu, asosan, ona va bola qonidagi rezus-omil hamda er-xotin qon guruxlarining mos kelmasligi oqibatida ro'y beradi.

Oq qon tanachalari — leykotsitlar patologiyasi bilan bog'liq Irsiy kasalliklar ham bo'lishi mumkin. Mas, leykoz (oq qon kasalligi)ning vujudga kelishida gen mutatsiyalarining ahamiyati borligi ma'lum. Gemofiliya ham kon sistema-sining irsiy kasalligi bo'lib, bunda, asosan, qonning ivish xususiyati pasayadi; kon ivishida ishtirok etadigan ayrim oqsillar sintezi buziladi.

Irsiy kasalliklarni aniqlash va oldini olish bilan tibbiygenetika shug'ullanadi. Uning asosiy vazifasi Irsiy kasalliklar ningtarqalishini, oilada irsiy kasal bola tug'ilishi ehtimoli borligini aniqlashdan iborat. Odam irsiy patologiyasini o'rganishda boshqa usullar ichida sitogenetik usul alohida o'rin tutadi. Bu usul yordamida irsiyat asoslarini, odam kariotipining me'yor va patologiyasini, mutatsion va evolyusion jarayonlarning ma'lum bir qonuniyatlarini o'rganish mumkin.

O'zbekistonda "Ona va bola" shifoxonalarida tibbiy genetika xonalari mavjud, Toshkentda va viloyatlar markazlarida "Skrining" markazlari ochilgan, ularda yangi tugilgan chaqaloqlar bir necha Irsiy kasalliklarga tekshiriladi.

Xulosa qilib aytadigan bo'lsak, hozirgi davrda tibbiyotimiz oldida turgan asosiy vazifalardan biri yaqin qarindoshlar orasidagi nikohlardan kelib chiqadigan zararli oqibatlar, asoratlar hisoblanadi. Bunday zararli oqibatlar ta'sirida qanchadan qancha oilalarning farzandlarini nogiron tarzida tug'ulayotganini ko'rishimiz mumkin. Bunday turdagi kasalliklarning oldini olish uchun tibbiyot-genetik konsultatsiyalari, reproduktiv markaz, skliring markazlari faoliyat ko'rsatib kelmoqda.

#### **Foydalanilgan adabiyotlar:**

1. X. Q. Shodmonov, X. Sh. Eshmurodov, O. T. Tursunova "Asab va ruhiy kasalliklar" Toshkent - 2004
2. "Patologiya detey starshego vozrasta" - pod reaksiyey A.A.Baranova, M, - 1998.
3. Pariyskaya T.V.. Spravochnik pediatria. EKSMO. Moskva 2004 g.
4. Rukovodstvo po detskoy artrologii. Pod red.akad. AMN SSSR M.Ya Studenikina i porf. A.A.Yakovlevoy.-L. 1987.-S. 162-170.
5. Spravochnik vracha obshey praktiki. Pod redaksicy akad. RAMN. -R.Paleeva. EKSMO 2002 g
6. Spravochnik pediatria. Sankt-Peterburg, Moskva, 2004 god. 18.

## HUYAYRA BIOLOGIYASI

*Uzakova Malikaxon Bahtiyor qizi  
Asaka Abu Ali ibn Sino nomidagi  
jamoat salomatligi tehnikumi,  
umumtibbiy fanlar kafedrası o'qituvchisi*

**Annotatsiya.** Biz ushbu maqolada hujayra biologiyasi nima ekanligi ham uning kelib chiqish tarixini o'rgandik.

**Kalit so'zlar:** Sitologiya, o'simlik, hayvon va odam organizmi, fiziologik, patologik jarayonlar. Mashg'ulotning maqsadi: talabalarda "Hujayra biologiyasi" fanining mazmuni, rivojlanish tarixi, vazifasi, hujayra nazariyasining yaratilishi.

Hujayra (lotincha: cellula — „katakcha“ uycha,,) barcha hayot organizmlarning tuzilish, tarkibiy va funksional birligidir (viruslar bundan mustasno). Hujayra organizmning yashayotgan eng kichik bo'lagi, deb belgilanadi. Ba'zi organizmlar (masalan, bakteriyalar) bir hujayralidir, ya'ni faqat bitta hujayraga ega. Boshqa organizmlar esa ko'p hujayralidir (masalan, o'rtacha odam 100 trillion yoki 10<sup>14</sup> hujayradan iboratdir; o'rtacha hujayra o'lchami 10 mikrometr, massasi esa 1 nanogramdir). Eng katta hujayra tuyaqush tuxumi bo'lib, uzunligi 15 sm, massasi 1.4 kg gacha bo'ladi. Hujayrani ilk marta Robert Guk 1665-yilda kashf qilgan.

Hujayra alohida organizm sifatida hayot kechirishi (bakteriyalar, eng sodda hayvonlar, ayrim suvo'tlar va zamburug'lar) yoki ko'p hujayrali organizmlar to'qimalari tarkibiga kirishi mumkin. Genetik apparat eukariotlarda sitoplazma membrana bilan ajralgan yadroda; prokariotlar esa nukleoidda joylashadi. Jinsiy hujayra meyozi natijasida hosil bo'ladi.

Hujayra o'lchami 0,1—0,25 mkm dan (ayrim bakteriyalar) 155 mm gacha (tuyaqush tuxumi). Hujayraning xilma-xil funksiyasini ixtisoslashgan ichki strukturalar — organoidlar bajaradi. Hujayraning universal organoidlari: yadroda — xromosomalar, sitoplazmada — ribosomalar, mitoxondriyalar, endoplazmatik to'r, Golji kompleksi, lizosomalgr. Ayrim manbalarda hujayra membranasini ham organoidlar qatoriga kiritiladi. Ko'pchilik hujayrada bo'ladigan membrana strukturalari — mikronaychalar, mikrofibrillalar hujayra shaklining; hujayra kiritmalari hujayra tarkibining doimiyligini ta'minlash vazifasini bajaradi.

Hujayra ichida va organizmning ichki suyuq muhitida bo'ladigan oqsillar, jumladan, fermentlar ham hujayrada sintezlanadi. Hujayraning har qaysi organoidi faqat unga xos vazifani bajaradi. Masalan, eukariotlarda hujayraning nafas olishi faqat mitoxondriyalar membranalarida, oqsil sintezi — ribosomalarda kechadi. Fermentlarning konsentratsiyalanishi va ularning hujayrastrukturasida muayyan

tartibda joylashuvi kimyoviy reaksiyalarni tezlashtirib, ketma-ket borishi (konveyer prinsipi)ni ta'minlaydi. Hujayraga xos mikroheterogenlik xususiyati bir xildagi komponentdan bir vaqtning o'zida har xil moddalarni juda oz miqdor (mikrohajm)da sintezlash imkonini beradi. Ixchamlik prinsipi ayniqsa DNK strukturasi uchun xos. Masalan, odam tuxumhujayrasining 61012g keladigan DNK si organizm uchun xos bo'lgan barcha oqsillarni kodlaydi. Hujayra ichida ionlarning muayyan konsentratsiyasi saqlanadi. Hujayra muhitdan yirik molekularlar, jumladan, oqsillar, hatto viruslarni pinotsitoz, ayrim mayda hujayralar va ular fragmentlarini fagotsitoz orqali yutish xususiyatiga ega.<sup>1</sup>

O'simlik hujayrasi hujayra membranasi sirtidan qattiq qobiqbn qoplangan (qobiq jinsiy hujayrada bo'lmaydi). Hujayra qobig'ida teshikchalar bor. Bu teshikchalardan o'tadigan sitoplazma o'simtalari orqali qo'shni hujayra o'zaro bog'langan. O'sishdan to'xtagan hujayra qobig'iga lignin, kremnezem yoki b. moddalar shimilishi natijasida ancha pishiq va qattiq bo'lib qoladi. O'simlik yog'ochining pishiqligi ana shu moddalarga bog'liq. Ayrim o'simliklar to'qimasi hujayralari ayniqsa juda pishiqHujayra devoriga ega bo'lib, hujayra halok bo'lgandan so'ng ham o'zining tayanch skeletlik funksiyasini saqlab qoladi. Ixtisoslashgan o'simlik hujayrasining bir necha yoki bitta markaziy vakuolasi bor; ularda har xil tuzlar eritmasi, uglevodlar, organik kislotalar, alkaloidlar, aminokislotalar, oqsillar, hatto zaxira suv bo'ladi. O'simlik hujayralari sitoplazmasida maxsus organoidlar — plastidalar bor; Golji kompleksi esa sitoplazmada tarqalgan diktiosomalardan iborat.

Barcha eukariotlar hujayrasi bir xildagi organoidlar va metabolizmni boshqarish mexanizmlariga ega. Ular prokariotlar singari metabolizmni boshqarish, energiyani jamg'arish va saqlash, oqsil sintezida genetik koddan foydalanish xususiyatiga ega. Barcha hujayra membranasi funksiyasi ham o'xshash. Hujayra tuzilishi va funksiyasining o'xshashligi ular kelib chiqishidagi umumiylikdan dalolat beradi. Biroq organizmdagi hujayra o'lchami va shakli, u yoki bu organoidlari soni, fermentlar majmui bilan bir-biridan farq qiladi. Bu farq organizmdagi hujayraning o'zaro kooperatsiyasi va ularning funksional ixtisoslashuvi bilan bog'liq. Bir hujayralilar hujayrasining tuzilishi va funksiyasi o'rtasidagi tafovutni ko'p jihatdan ularning yashash muhitiga moslanishi bilan tushuntiriladi. Genetik apparat tuzilishidagi o'xshashlik prokariot va eukariotlar kelib chiqishidagi umumiylikni tushuntirish uchun dalil bo'ladi. Ammo bir hujayralilarning ajdodi har xil prokariotlar bo'lishi ham mumkin.

Simbiogenez nazariyasiga binoan bir xil prokariotlar xo'jayin hujayra mitoxondriyalariga, boshqalari — xloroplastlarga aylangan va organoid tarzida o'z-

<sup>1</sup> Zaxarov V.B.,Mamatov S.G.,So-n i i V.I., Obshaya biologiya. M., 2002;

o'zidan ko'paya boshlagan. Boshqa nazariyaga binoan esa prokariot hujayraning strukturalari asta-sekin rivojlanib, eukariotga aylangan.

Bir organizmning barcha hujayralari genomi potensial axborot hajmi jihatdan urug'langan tuxumhujayra genomidan farq qilmaydi. Ixtisoslashgan hujayra yadrosini yadrosi olib tashlangan hujayraga ko'chirib o'tkazilganda normal organizm rivojlanishi buni isbotlaydi. Ko'p hujayrali organizmda hujayra xossalari o'rtasidagi farq genlar faolligining bir xil bo'lmasligi tufayli kelib chiqadi. Hujayraning har xil ixtisoslashuvi natijasida bir xil hujayralar (nerv) qo'zg'aluvchanlik; boshqalari (muskul) miofibrillalar hosil qiluvchi oqsillarga ega bo'lishi tufayli qisqarish, uchinchi xillari (bezli hujayra) hazm qilish fermentlari va gormonlarni sintezlash xususiyatiga ega bo'ladi. Ko'pchilik hujayra ko'p funksiyali, masalan, jigar hujayrasi qon plazmasi va o't suyuqligi oqsillarini sintezlaydi; glikogen to'playdi va uni glyukozaga aylantiradi; yot moddalar (jumladan, dorilar)ni parchalaydi. Barcha hujayrada umumiy funksiyaga ega bo'lgan genlar faol bo'ladi. Shunday qilib, har xil hujayralar o'rtasidagi o'xshashlik belgilari ularni bir-biridan farq qiluvchi belgilarga nisbatan ko'proq bo'lib, kelib chiqishi va funksiyasiga ko'ra o'xshash hujayra to'qimalarni hosil qiladi.

Metabolitlar va ionlar — hujayradagi jarayonlarni boshqaruvchi omillar. Ular genlarga ta'sir etish orqali fermentlar sintezini yoki bevosita fermentlarning o'ziga ta'sir ko'rsatib, ular faolligini o'zgartirishi mumkin. Bunday o'z-o'zini boshqarish mexanizmlari tufayli hujayrada hayot uchun muhim bo'lgan ko'p jarayonlar optimal (eng qulay) holda saqlanib turadi.

Hujayralarning o'zaro ta'siri, nerv va gormonlarning hujayra faolligini o'zgarishiga olib keladigan xususiyatlari tashqaridan boshqaradigan omillarga kiradi. Bunday omillar hujayraning o'ziga xos xususiyatlarini saqlab turish uchun zarur. Hujayra kulturasiga xos sun'iy sharoitda hujayraning o'ziga hos ko'pgina xususiyatlari yo'qoladi.

Xulosa qilib aytganda, Eukariot hujayra mitoz orqali o'z-o'zidan ko'payadi. Odam organizmidagi hujayra soni 10<sup>14</sup>. Ayrim to'qimalarda hujayra soni hayot davomida doimiy bo'lib qoladi; faqat kam ixtisoslashgan hujayra bo'linadi. Masalan, odam organizmida sutka davomida 70 milliard ga yaqin ichak epiteliysi hujayrasi, 2 milliard eritrotsit nobud bo'lib turadi. Bir qancha to'qimalarda hujayra to'liq ixtisoslashgan holda hujayra sikliga kiradi. Bunday hollarda mitoz hujayra bo'linmasdan xromosomalarning 2 hissa ortishi bilan tugaydi (qarang Poliploidiya) yoki mitoz boshlanmasdan xromatidlar soni 2 hissa oshadi. Ayrim ixtisoslashgan hujayra yadrosi umuman hujayra sikliga kirishmaydi (masalan, neyronlar, skelet muskullari tolasi). Bunday hollarda hujayra hayoti organizm umrining uzoqligiga teng bo'ladi. Odam hujayrasi o'rtacha 1 — 2 kun (ichak epiteliysi) yashaydi. Barcha hujayralarda moddalar va struktura elementlari faol yangilanib turadi. To'qimalarni hosil qiluvchi beqiyos ko'p sonli hujayralardagi metabolitik va boshqaruv

jarayonlarining o'zaro bog'langanligi, ular tarkibining doimo yangilanib turishi ko'p hujayrali organizm organlarining nuqsonsiz ishlab turishini ta'minlaydi. Hujayrani sitologiya fani o'rganadi.

#### Foydalanilgan adabiyotlar:

1. Zaxarov V.B., Mamatov S.G., So-n i i V.I., Obshaya biologiya. M., 2002;
2. Ch ye n -sov Yu.S., Obshaya sitologiya, M., 1984;
3. Grin N., Staut U., Teylor D., Biologiya, t. 1—3. M., 1990;
4. M avlonov O., Biologiya (Ma'lumotnoma), T., 2003.

## KLASSIK GENETIKA ASOSLARI

*Uzakova Malikaxon Bahtiyor qizi  
Asaka Abu Ali ibn Sino nomidagi  
jamoat salomatligi tehnikumi,  
umumtibbiy fanlar kafedrası o'qituvchisi.*

**Annotatsiya.** Biz ushbu maqolada genetika fanining predmeti, vazifalari va tadqiqot metodlari, rivojlanishining qisqacha tarixi, irsiylanish va irsiyat qonuniyatlari, irsiyatning xrom osom a nazariyasi; irsiyatning molekular genetik asoslari, o'zgaruvchanlik va uning tiplari, populatsion va evolyutsion genetika asoslari; odam genetikasi, tibbiyot genetikasi asoslari hamda seleksiyaning genetik asoslarini o'rgandik.

Irsiyat qonunlari negizida genlarning molekular genetik strukturasi (tuzilishi) va funksiyasi haqidagi ta'limot yotadi. Molekular genetika yutuqlariga binoan gen DNK molekulasi muayyan bir qismi bo'lib, u ma'lum sondagi nukleotidlar ketma-ketligi tartibidan iborat. Gen DNK ning replikasiyasi orqali ko'payadi. Gen genetik kodning birligi triplet (kodon) lardan iborat bo'lib, muayyan oqsil molekulasi sintezini ta'min etadi.

Genetika jonli organizmlardagi nasldorlik va turlanishni o'rganuvchi fanidir. Hayvon va o'simliklarning ba'zi xususiyatlari nasldan naslga o'tishi mumkinligi ibtidoiy jamiyat davridayoq ma'lum edi va bu bilimdan chorvachilik va dehqonchilikda tanlanma ko'paytirish orqali qo'llanilar edi. Biroq, zamonaviy genetika nasldorlik mexanizmlarini tushunadigan fan sifatida Gregor Mendel (19-asr) mehnatlaridan keyingina rivojlana boshladi.

Mendel nasldorlik mustaqil funksiyalarga ega fundamental diskret jarayon ekanligini kashf etdi. Nasldorlikning ushbu asosiy birliklari hozirda „genlar“ deb ataladi. Organizm hujayralarida genlar jisman DNK molekulalarida joylashgan bo'lib, o'zida hujayra komponentlarini qurish va boshqarish uchun kerakli axborot tashiydi. Genetika organizmning ko'rinishi va hatti-harakatini belgilashda katta rol o'ynasa ham, umumiy natija nafaqat genlarga, balki organizmni o'rab turgan atrof-muhitga ham bog'liq bo'ladi. Masalan, inson bo'yini faqatgina genlar emas, balki uning bolaligida olgan ozuqa va sog'lig'i ham belgilaydi.

Genetikaning asosiy vazifasi irsiyatning moddiy asoslari hisoblanadigan xromosoma, genlar va nuklein kislotalar (DNK, RNK) tuzilishi hamda funksiyalarini tadqiq qilish orqali organizmlar belgi va xususiyatlarining rivojlanishi va kelgusi avlodlarga o'tishini ochib berishdan iborat. Har xil fizik va kimyoviy omillar ta'sirida organizmlarda irsiy o'zgaruvchanlikning paydo bo'lishi va uning organizmlar

evolyutsiyasidagi ahamiyatini tadqiq qilish ham genetikaning vazifalari qatoriga kiradi. Madaniy o‘simliklarning serhosil navlari, hayvonlar va mikroorganizmlarning mahsuldor zotlari va shtamplarini yaratish; irsiy kasalliklarning paydo bo‘lish sabablarini o‘rganish asosida ularning oldini olish va davolash usullarini ishlab chiqish; ekologik muhitning irsiyatga salbiy ta’sir etuvchi omillarini o‘rganib, genofondni saqlab qolishni genetik jihatdan asoslab berish genetika tadqiqotlarining amaliy muammolarini ifodalaydi.

Genetik kolleksiya - belgi va xususiyatlari bilan o‘zaro o‘xshash va ularning rivojlanishini ta’min etuvchi genlar bo‘yicha gomozigotali organizm liniyalari yig‘indisi. Ilmiy va metodik asoslangan fundamental genetik tadqiqotlar uchun baza hisoblanadi. Seleksiyada yangi nav darajasiga yetish arafasida turgan kelajak nav seleksion liniya deb ataladi. G.k.ni tashkil etadigan genetik liniyalar quyidagi guruhlarga bo‘linadi: toza liniyalar yoki izogen liniyalar. Ularni yaratish uchun o‘z-o‘zidan (bug‘doy, no‘xat) yoki qisman chetdan changlanuvchi o‘simliklardan foydalaniladi. Mas: guzaning izogen liniyalari bir necha yil o‘z-o‘zidan changlantirish (inbriding usuli) va tanlash natijasida yaratildi; inbred yoki insuxt liniyalar (ilgari "inbred" atamasi hayvonlar, "insuxt" atamasi o‘simliklar genetikasida qo‘llanib kelingan, hozir ko‘proq "inbred liniya" atamasi qo‘llanilmoqda)ni yaratishda chetdan changlanuvchi o‘simliklar, mas, makkajo‘xorini ko‘p yillar davomida majburan o‘z-o‘ziga chatishtirish va tanlash orqali uning inbred liniyasi yaratiladi. Inbriding uzoq yillar davom ettirilsa inbred liniyalardan izogen liniyalar yaratilishi mumkin; autbred liniyalar o‘simliklarda turlararo chatishtirib olingan duragaylardan eksperimental poliploidiya orqali hosil qilingan amfidiploid liniyalar; sitogenetik liniyalar o‘simliklarning xromosomalari soni va tuzilishi bo‘yicha yaratilgan liniyalar. O‘zbekistonda g‘o‘za bo‘yicha yaratilgan va yuqorida aytib o‘tilgan to‘rt xil liniyalar majmuasidan iborat G.k. asosan UzMU va 1992-yildan boshlab O‘zbekistan Fanlar akademiyasi Genetika va o‘simliklar eksperimental biologiyasi instituti bilan hamkorlikda yaratildi va rivojlantirilmoqda. Bu G.k. 40 yildan ortiq davr ichida olib borilgan klassik genetika (mendelizm), mutatsion genetika, fiziologik genetika va sitogenetika sohasidagi fundamental ilmiy tadqiqotlarning natijasidir. Kolleksiya dagi izogen va mutant liniyalarning umumiy soni 200 dan ortadi.<sup>1</sup>

Tajriba natijasida olingan liniyalar kasalliklarga, zararkunanda hasharotlarga, noqulay tabiiy sharoitlarga (qurg‘oqchilik, sho‘rxoklik) chidamliligi bilan ajralib turadi.

G‘o‘za genetik kolleksiyasining izogen, mutant, amfidiploid, monosom liniyalari fundamental va amaliy genetik, molekulyar, ekologik tadqiqotlar uchun hamda yangi

<sup>1</sup> Фогель Ф., Мотульски А. Генетика человека. В 3-х томах. - М.: «Мир», 1990.

navlar yaratishda seleksion ishlar uchun boshlang'iya material sifatida samarali ishlatilmoqda.

Xulosa qilib aytganda, O'zbekistonlik olimlar genetika S. Zaysev, F. M. Mauyer, A. A. Abdullayev va boshqalarning sa'y harakatlari tufayli mamlakatimizda madaniy o'simliklarning boy kolleksiyasi barpo etildi. So'nggi yillarda g'o'zaning sof gomozigotali izogen, mutant, monosomik va translokatsion liniyalar genetik kolleksiyasini yaratish ustida tadqiqotlar olib borildi (J. A. Musayev). Toshkent davlat universiteti (hozirgi O'zbekiston milliy universiteti)ning bir guruh olimlari tomonidan g'o'zaning muhim morfologik, biologik, xo'jalik ahamiyatiga ega belgilarning genetik asoslari o'rganib chiqildi va genetik kolleksiyasi yaratildi. Kolleksiyaning asosiy qismi izogen liniyalar majmuasidan iborat bo'lib, o'zining sifati va soni jihatidan mamlakatlar ichida yagona hisoblanadi. Bunday kolleksiyalar g'o'zaning monosom va translokatsion liniyalari bo'yicha ham barpo etilgan. Keyingi yillarda genetika sohasidagi tadqiqotlar Genetika va o'simliklar eksperimental biologiyasi institutit ham olib borildi. G'o'za sitogenetikasi va seleksiyasi sohalaridagi tadqiqotlarning rivojlanishiga S. S. Kanash, L. Genetika Arutyunova, F. M. Mauyer, A. A. Abdullayev, A. I. Avtonomov, L. V. Rumshevich, S. M. Mirahmedov, S. S. Sodiqov, B. P. Straumal va boshqalar katta hissa qo'shdi. N. N. Nazirov, O. J. Jalilov olib borgan tadqiqotlar asosida radiobiologiya, radiatsion seleksiyaning nazariy va amaliy asoslari ishlab chiqildi. G'o'za mutagenezi sohasida bir qancha muhim tadqiqotlar olib borildi (Sh. I. Ibrohimov, A. E. Egamberdiyev va boshqalar). Genetika sohasidagi tadqiqotlar bo.g'dorchilik va tokchilik, donchilik, sholichilik, sabzavotchilik, botanika intlarida hamda bir qancha oliy o'quv yurtlari kafedralarida olib boriladi.

#### **Foydalanilgan adabiyotlar:**

1. Фогель Ф., Мотульский А. Генетика человека. В 3-х томах. - М.: «Мир», 1990.
2. Франк-Каменецкий М.Д. Самая главная молекула. - М.: «Наука», 1983. 160 с.
3. Штерн К. Основы генетики человека. - М.: «Медицина», 1965.
4. Элиот Ф. Селекция растений и цитогенетика. Пер. с англ. - М.: Изд-во Иностранной литературы. 1961, 447 с.
5. Яблоков А.В., Юсуфов А.Г. Эволюционное учение. - М.: «Высшая школа», 1989. 335 с.
6. O'zbekiston milliy ensiklopediyasi. I-XII tomlar. « O'zbekiston milliy ensiklopediyasi» Davlat ilmiy nashriyoti. 2000-2005 yu.



УЎТ: 634.21/664

**ҚУРИТИЛГАН ЎРИҚДАН ТАЙЁРЛАНГАН ФУНКЦИОНАЛ ОЗИҚ-ОВҚАТЛАРНИНГ ФОЙДАЛИ ХУСУСИЯТЛАРИ**

*Назарова Дилрабо Қўчқоровна,  
стажор-тадқиқотчи.*

*Академик М.Мирзаев номидаги  
боғдорчилик, узумчилик ва виночилик  
илмий тадқиқот институти*

**Аннотация:** Мақолада қуритилган ўрикдан тайёрланган функционал озиқ-овқатларнинг инсон организми учун фойдали хусусиятлари баён қилинган.

**Аннотация:** В статье описаны полезные свойства функциональных продуктов питания из кураги для организма человека.

**Annotation:** The article describes the beneficial properties of functional food products made from dried apricots for the human body.

**Калит сўзлар:** ўрик, кимёвий таркиби, қуритиш, функционал озиқ-овқат, калория, тўйимлилик, витамин, микроэлемент.

**Кириш.** Ўрик мевасини узоқ сақлаб бўлмаслиги сабабли, уни қайта ишлаб узоқ муддатли истеъмолга етказиб берилади. Ўрикни қуритиш усуллари ва технологияси ҳар хил бўлиб, қуритилган ўрикдан хилма хил маҳсулот олишни таъминлайди.

Ўриқларни қуритишда кенг қўлланиладиган усулларга табиий қуритиш, иссиқ хавода қуритиш, микротўлқинли қуритиш ва вакуумли қуритиш киради [1].

Ўзбекистон шароитида ўрикни бир неча технология асосида қуритиб қуйидаги маҳсулотлар олинади.

**Туршак тайёрлаш.** Туршак — данаги билан қуритилган ўриқдир. Туршакни қуритиш — ҳосилни узиш, ташиш, сақлаш, навларга ажратиш, калибровка қилиш, ювиш, қайноқ сувга ботириб олиш, дудлаш, қуритиш, намини бараварлаш, идишларга жойлаш ва сақлашдан иборат. Ўрик, ўз навига хос ранг ва шаклга кирган, эти етарли даражада тифиз бўлган даврда узилади. Очик жойда қуритиш 3-4 кун давом этади. Кейин ўрик сояга олиниб штабелларга тахланади. Шу ҳолда яна бир неча кун қуритилади. Ҳаммаси бўлиб қуритиш 8-10 кун давом этади. Меваси бир текис қуриб, пўсти ажралмайдиган бўлганда қуритиш тугалланади. Сиқилиб бир-бирига ёпишиб қолган мевалар осонгина ажралади. Аммо подноса меваларни бир текисда қуритиб бўлмайди.

Туршакнинг 75-80% ида намлик 15-17% ни ташкил қилса, у обдон қуриган бўлади.

**Қайса тайёрлаш технологияси.** Қайса – данагини олиб, қуритилган ўрикдир. Уни тайёрлаш усули туршакникидан фарқ қилмайди. Масалан, мевалар подносларда дудланган қуритиш майдонига қўйилади ва улар бир-икки кун туриб яна очиқ майдонда сақланади. Бир-икки кундан сўнг улар ағдариб, данаги олингач, оғзи ёпиб қўйилади. Бир кундан кейин поднослар штабелга олинади ва мевалар сояда қуригилади. Бундан кейинги ишлар туршак тайёрлашдан фарқ қилмайди. Қайса 8-13 кунда етилиб, хом ашёнинг 20-27% и миқдорида маҳсулот олинади.

**Қурага тайёрлаш технологияси.** Қурага иккига ёриб қуригилган ўрикдир. У йирик мевалардан тайёрланади. Ўрикни териш, ташиш, сақлаш, навларга ажратиш ва ювиш туршак тайёрлашдан фарқ қилмайди. Яхшилаб ювилган ўрик чизиғидан иккига ажратилиб данаги олинади. Бу иш қўлда бажарилади. Қурага 5-7 кунда обдон қуриб бўлади. Уни қўлга олиб эзиб кўрганда синмайдиган, пўсти ва эти қайишқоқ бўлса, тайёр ҳисобланади. Унинг нами 18 фоиздан ошмаслиги керак. Ҳўл мевадан 19-26% қурага олинади [2].

Функционал озиқ-овқатлар биринчи бўлиб 1980-йилларда Японияда ишлаб чиқилган ва тартибга солинган. Озиқ-овқат агар у танадаги бир ёки бир нечта мақсадли функцияларга етарли даражада озучавий таъсирлардан ташқари, фаровонлик ва саломатлик ҳолатига ёки касаллик хавфини камайтиришга ҳисса қўшса, уни функционал деб ҳисоблаш мумкин [3]. Функционал озиқ-овқатлар мушакларни тиклаш учун протеин, энергия учун углеводлар ёки ҳужайралар фаолияти учун витаминлар ва минераллар билан таъминланиши мумкин [4].

Шу сабабли, қуригилган ўриктан яна қайта ишлаб мева ва ёнғоқ мевалар ҳамда бошқа маҳсулотлар билан бойитиб функционал озиқ-овқатлар ишлаб чиқариш мумкин.

Функционал озиқ-овқатлар семириш, диабет, саратон ва қон босими ҳамда холестерин каби юрак-қон томир касалликларининг кенг тарқалиши туфайли катта қизиқиш уйғотди [5].

100 г ўрик 48 калория беради ва 11% углевод, 1% оксил, 1% дан кам ёғ ва 86% сувдан иборат. Ўрик А витамини ва С витаминининг ўртача манбаидир (11%). Қуригилган ўрик 63% углевод, 31% сув, 4% протеинлар ва оз миқдорда ёғларни ўз ичига олади. Ўрик қуригилганда микроэлементларнинг нисбий концентрацияси ортади, А витамини, Е витамини ва калий (20% дан юқори) миқдори ошади [6]. Ўрик қуригилганда кимёвий таркибининг шу қадар ошиши унинг бошқа мева ва маҳсулотлар билан бойитилганда янаям кўтарилишига сабаб бўлади. Қуригилган маҳсулот истеъмоли узокроқ бўлади. Таркибининг бу қадар бой бўлиши, инсонга кичик ҳажмда тайёр функционал озиқ-овқатлар

еганда ҳам калорияси юқори бўлганлиги сабабли, тўйимли бўлади. Инсон организми талаб қиладиган компонентлар вақтида, тўлиқ истеъмол қилинса, соғлигида муаммо бўлмайди.

**Хулоса.** Инсон организми учун керак бўладиган кунлик калория, витамин, минераллар, углеводлар ва бошқа зарур компонентлар жам бўлган маҳсулотга бўлган талаб ҳар доим бўлган ва бундан буён инсоният кўпайиб озиқ овқатларга бўлган талаб ошар экан, соғлик учун фойдали, тўйимли, истеъмол муддати узокроқ бўлган маҳсулотларга талаб ошиб боради. Функционал озиқ-овқатлар номи, таърифи, тайёрланиши ўзгариши мумкин, лекин кичик ҳажмда, таркиби шунчалик бой бўлган маҳсулотга талаб ҳеч қачон йўқолмайди.

### *Фойдаланилган адабиётлар*

1. Xin Li Yon Chjou, Hoo Dong etc. Effects of ultrasonication and freeze-thaw pretreatments on the vacuum freeze-drying process and quality characteristics of apricot (*Prunus armeniaca* L.cv. Diaoganxing) [Article] // Food Chemistry:X. - [s.l.] : "RELX", June 30, 2024. - Vol. 22. - p. 101357.

2. Расулов А.А., Шарипов С.Я. Ўрик меваларини қуритиш технологиялари. «Ўзбекистон қишлоқ ва сув хўжалиги» журнали Махсус-сон 2019 йил.

3. H.Arguinb, A.Tremblay. Fruit and vegetables, energy balance and weight management [Book Section] // Improving the Health-Promoting Properties of Fruit and Vegetable Products / book auth. Tomas-Barberan FA. - [s.l.] : Woodhead, 2008.

4. Esther Ellis MS, RDN, LDN. Functional foods. [Article] // Academy of Nutrition and Dietetics. - [s.l.] : "Eat right.org", 2022.

Расулов А.А., Шарипов С.Я. Ўрик меваларини қуритиш технологиялари. «Ўзбекистон қишлоқ ва сув хўжалиги» журнали Махсус-сон 2019 йил.

5. D.P. Singx. Reference Module in Food Science [Book]. - Mohali : "Elsevier", 2019. - p. India.

6. <https://en.m.wikipedia.org/wiki/Apricot>

## ОСЛОЖНЕНИЕ БОТУЛИЗМА У ВЗРОСЛЫХ

*Шодиева Дилафруз Абдужалоловна*

*Самаркандский Государственный медицинский университет*

Осложнения пищевого ботулизма не являются специфичными и не патогномичны только для данного заболевания. Все они могут быть с некоторой долей упрощения разделены на две категории, границы между которыми достаточно условны [10,14,15].

К первой категории осложнений нами были отнесены различные вторичные бактериальные осложнения, которые могут сопровождать не только тяжелые, но и легкие формы пищевого ботулизма: пневмонии, трахеобронхиты, бронхиты, пиелонефриты и пр. [14,15]. Вторую группу составляют ятрогенные осложнения. К ним относятся все случаи лекарственной аллергии как сывороточная болезнь, дисбактериозы, постинъекционные абсцессы и пр. [14,19].

Одной из причин летальных исходов при пищевом ботулизме являются расстройства внешнего дыхания [3,6], связанные с нарушением функции клеток нижней группы ЧМН иннервирующих мышцы глотки, гортани, языка [27], и альфа-мот нейронов передних рогов спинного мозга на уровне шейных и верхнегрудных отделов, обеспечивающих иннервацию диафрагмы, межреберных мышц и мускулатуры живота [27]. Расстройства дыхания при пищевом ботулизме, таким образом, носят как бы комбинированный характер: с одной стороны, имеет место фарингальный паралич, а также аспирация пищи и рвотных масс из-за парезов констрикторов глотки, что приводит к нарушению проходимости дыхательных путей; с другой стороны, периферические параличи дыхательных мышц и мышц живота вызывают резкое уменьшение легочной вентиляции и нарушение механизма откашливания [11,14]. При отсутствии или неадекватности терапевтических мероприятия именно ОДН и пневмонии (как изолированно, так и в сочетании друг с другом) являлись и наиболее часто являются основными причинами неблагоприятных исходов при ботулизме [3,8,13].

В то же время следует отметить, что у больных с ОДН вне зависимости от из потребности в проведении ИВЛ смерть нередко наступает вследствие внезапной остановки сердца и падения артериального давления, связанных с повреждением нервных ганглиев и нервных волокон блуждающего и симпатического нервов, а также очаговыми и дистрофическими изменениями стенки сосудов [10,11,16].

Следует отметить, что специфическим осложнением пищевого ботулизма можно считать поражения сердца в виде миокардиодистрофии (ботулинический

миокардит). О специфичности данного процесса не исключается прямая связь частоты его возникновения с тяжестью основного процесса (т.е. дозировкой токсина) и отсутствие таковой с наличием вторичных микробных осложнений или/и интенсивностью медикаментозной терапии (в частности, с дозами гетерологичной противоботулинической сывороткой (ГПБС), неспецифической аллергизацией и гнойной интоксикацией [9,16,17]. Миокардиодистрофия возникает, как правило, на 7-15 –й день болезни, клинически, электро и эхокардиографически проявляется как миокардит, однако явления воспаления в сердечной мышце при этом не отмечается; в тяжелых случаях регистрируется жировая (инфаркт подобная) дистрофия миокарда. Необходимо отметить, что механизмы поражения сердца при пищевом ботулизме и теперь не совсем ясны, ввиду чего лечения больных с ботулиническими миокардиопатиями целесообразно осуществлять аналогично лечению пациентов с инфекционно-аллергическими, что, однако не всегда гарантирует благоприятный исход [10,16].

Таким образом, дать исчерпывающий ответ на вопрос о причинах развития вторичной пневмонии при пищевом ботулизме чрезвычайно трудно, однако некоторые стороны данной проблемы становятся более определенными. Так, наблюдаемая при пищевом ботулизме гиперкатехоламинемия [6] и нарушение обмена биологически активных веществ, проявляющееся, в частности, повышением содержания в легочной ткани гистамина [6,11] закономерно приводят к выраженному нарушению микроциркуляции в легких, что близко к состоянию, определяемому как "шоковое легкое", на фоне которого облегчается возникновение воспалительных изменений.

Немаловажную роль в развитии вторичной пневмонии при пищевом ботулизме играет и дисциркуляторные расстройства во всех отделах центральной нервной [3] в сочетании с угнетением парасимпатической нервной системы [11], что вызывает нейротрофические изменения со стороны легочной ткани. Последние сближает больных пищевым ботулизмом с больными, страдающими заболеваниями ЦНС неинфекционного генеза и особенно с травматическими поражениями головного мозга у которых вторичная пневмония также характеризуется быстротой возникновения, тяжелым течением и не может быть расценена как результат только паралитического синдрома [6,11].

Однако, несмотря на предрасполагающие факторы, вторичной пневмонии при пищевом ботулизме не всегда течет столь неблагоприятно. Можно предположить, что вторичной пневмонии тесно связана с дозой токсина, вызвавшего заболевание. Так, если глубина паралитического синдрома на фоне ИВЛ не играет сколько-нибудь заметной роли, то нарушения обмена биогенных

аминов и прочих биологических активных веществ, расстройства микроциркуляции и угнетение нейротрофических воздействий на легочную ткань при повышении количества поступившего в организм токсина должны прогрессировать, в связи с чем их роль в развитии вторичной пневмонии становится более значительной. Следует добавить, что концентрация токсина в крови, многократно превышающая летальную дозу, способна приводить даже к остановке сердца и облегчать возникновение такого грозного осложнения, как вторичной пневмонии [4,15]. К сожалению, общедоступные методики обнаружения токсина в сыворотки крови больных дают лишь качественный, но не количественный ответ, однако косвенным доказательством связи вторичной пневмонии с большими дозами токсина служат короткий инкубационный период и быстрое возникновение ОДН у данной группы больных пищевым ботулизмом.

Особенно внимания заслуживает вопрос о роли ИВЛ в патогенезе и терапии вторичной пневмонии. По мнению ряд авторов [3], ИВЛ, которая при пищевом ботулизме бывает, как правило, длительной, также способна провоцировать развитие вторичной пневмонии в следствие нарушения дренажа мокроты, выключения очистительной функции слизистых оболочек носовой полости и трахеи, снижения продукции сурфактанта [2,13].

Так, согласно литературным данным [3], со 2-3 дня пребывания больного на ИВЛ вентиляционная дыхательная недостаточность осложняется присоединением паренхиматозной дыхательной недостаточности вследствие развития гнойных трахеобронхитов и пневмоний [3,14], что в последующем может приводить к развитию полимикробного сепсиса [8,13] и гибели больного.

Такие авторы как Кассиль В.Л., 1987., Зильбер А.П., 1989, [2,3], объясняют это следующим: воспалительные осложнения при ИВЛ возникают за счет инфицирования дыхательных путей, обусловленного воздействием неблагоприятных факторов самой искусственной вентиляции на естественную резистентность и иммунную реактивность легких, в то время как применяемые у больных в процессе ИВЛ интенсивные методы терапии, направленные на устранение бактериального кантаминация дыхательных путей, на восстановление реологических свойств секрета трахеобронхиального дерева не всегда являются эффективными.

Однако согласиться с ведущей ролью ИВЛ в возникновении или резком прогрессировании вторичной пневмонии при пищевом ботулизме никак нельзя. Напротив, несмотря на некоторые отрицательные стороны этой методики, ее положительные эффекты по сравнению более весомы.

**Выводы:** Следует отметить, что несмотря на то большое значение, которое придается авторами [3,8]. вторичная пневмония как одной из причин летального исхода при пищевом ботулизме, что несмотря на то большое значение, которое

придается авторами [6,15]. вторичная пневмония как одной из причин летального исхода при пищевом ботулизме, они не выделяют особенностей течения данного осложнения в зависимости от степени тяжести основного процесса. В частности, не акцентируется внимание на характере течения вторичной пневмонии у двух групп больных тяжелой формой ботулизма: первой, больным которой нахождение на аппарате ИВЛ не потребовалось, и тех, состояние которых потребовало проведения ИВЛ [15].

Что же касается генеза вторичной пневмонии, то дать исчерпывающий ответ о причинах ее развития при пищевом ботулизме по-прежнему чрезвычайно трудно, как и на ранних этапах изучения ботулинической интоксикации, несмотря на попытки некоторых авторов [3,6,14,15] ответить определенные стороны данной проблемы. Важность же окончательного решения данной проблемы, имеющего конечной целью разработку новых подходов к лечению и профилактике диктуется нуждами практического здравоохранения.

#### REFERENCES / СНОСКИ / ИҚТИБОСЛАР:

1. Ахмедова М.Д., Максудова З.С., Ниязова Т.А. и др. Клинико-эпидемиологические особенности течения ботулизма в республике Узбекистан. // Тошкент тиббиет академияси ахборотномаси. 2017. N 4. - С.40-41.
2. Зильбер А.П. /Дыхательная недостаточность, М. Медицина 1989.245 с.
3. Кассиль В.Л. /Искусственная вентиляция легких в интенсивной терапии. М. Медицина.1987. 256 с.
4. Клинический протокол диагностики и лечения. Ботулизм. РГП на ПХВ «РЦРЗ» МЗ и СР Республики Казахстан, 2015. - 14с.
5. Никифоров В.Н., Никифоров В.В., Каганский М.А. Пневмония как одна из причин летальных исходов у больных с тяжелыми формами ботулизма. //Советская медицина. 1984. N 4. -С.55-58.
6. Никифоров В.Н., Никифоров В.В. / Ботулизм. Л.: Медицина, 1985- 199 с.
7. Никифоров В.В., Ташпулатов Ш.А., Степанова О.В., и др. Ботулизм: клиника, диагностика и лечения. Пособие для врачей. М.1992. 36 с.
8. Никифоров В.В., Томилина Ю.Н. Ботулизм: особенности интенсивной терапии /в кн: Сборник материалов научно-практической конференции с международным участием, посвященной 75-летию кафедры инфекционных болезней РМАПО, Москва, 2008.-С.82-83.
9. Никифоров В.В., Томилин Ю.Н., Давыдов А.В. и др. Случай тяжелого течения ботулизма: 127 дней искусственной вентиляции легких // Эпидемиология и инфекционные болезни. - 2013. - №6. - С.49–57.

10. Никифоров В.В., Томилин Ю.Н., Чернобровкина Т.Я. и др. Трудности ранней диагностики и лечения ботулизма. //Архивъ внутренней медицины. 2019; 9(4) 2. С.- 53-259.
11. Попелянский Я.Ю., Фокин М.А., Пак С. Г. /Поражение нервной системы при ботулизме. М., 2000. 192 с.
12. Салиева С.Т. Анализ эпидемического процесса: клинико-эпидемиологическая характеристика и профилактика пищевого ботулизма (обзор литературы)//Санитарный врач. 2018, № 7. С. 20-18.
13. Сильвестров В.П., Федотов П.И. / Пневмония. М. Медицина 1987. 247 с.
14. Ярмухамедова Н. А. и др. Клиническо-эпидемиологические аспекты нейробруцеллеза по данным областной инфекционной клинической больницы города Самарканда //Вестник науки и образования. – 2020. – №. 18-2 (96). – С. 72-77.
15. ШОДИЕВА Д.А., ТАШПУЛАТОВ Ш. А. ОСЛОЖНЕНИЯ ПРИ ПИЩЕВОМ БОТУЛИЗМЕ (литературный обзор) //ЖУРНАЛ БИОМЕДИЦИНЫ И ПРАКТИКИ. – 2022. – Т. 7. – №. 5.
16. Шодиева Д. А., Ташпулатов Ш. А. Критерии тяжести основного процесса при ботулизме у детей //Children's Medicine of the North-West. – 2020. – Т. 8. – №. 1. – С. 403-403.
17. Шодиева Д. А., Ташпулатов Ш. А., Джумаева Н. С. ВНЕШНЕЕ ДЫХАНИЕ ПРИ БОТУЛИЗМЕ У ДЕТЕЙ В ЗАВИСИМОСТИ ОТ СТЕПЕНИ ТЯЖЕСТИ ОСНОВНОГО ПРОЦЕССА //Вопросы науки и образования. – 2021. – №. 6 (131). – С. 35-43.
18. Ярмухамедова Н. А. и др. CLINICAL AND EPIDEMIOLOGICAL ASPECTS OF NEUROBRUCellosis ACCORDING TO THE INFORMATION OF SAMARKAND MUNICIPAL INFECTIOUS DISEASES HOSPITAL //Вестник науки и образования. – 2020. – №. 14-2. – С. 61-66.
19. Sobirovna D. N., Zakirovna U. G., Abdusalolovna S. D. Post-covid syndrome in new coronavirus infection //Web of Scientist: International Scientific Research Journal. – 2022. – Т. 3. – №. 6. – С. 1106-1112.
20. Рузиева М., Шукуров Ф., Шодиева Д. Самарқанд вилоятида оив инфекцияси эпидемиологик аспектлари //Журнал вестник врача. – 2014. – Т. 1. – №. 01. – С. 11-13.
21. Курбонова Л. и др. Бруселлэз билан оғриган беморларда электрокардиограмманинг ўзига хос хусусиятлари //Журнал вестник врача. – 2014. – Т. 1. – №. 01. – С. 6-7.
22. Юсупова Н., Шодиева Д. Ботулизмнинг замонавий аспектлари //Журнал вестник врача. – 2014. – Т. 1. – №. 01. – С. 20-21.



23. Джумаева Н., Абдухамитова М., Шодиева Д. Клинико-лабораторная характеристика паротитной вирусной инфекции у взрослых в современных условиях //Журнал вестник врача. – 2012. – Т. 1. – №. 04. – С. 54-57.
24. Шодиева, Д., Рустамова, Ш., Абдухамитова, М., & Джумаева, Н. (2012). Ротавирусные гастроэнтериты. Журнал вестник врача, 1(04), 142–144. [https://inlibrary.uz/index.php/doctors\\_herald/article/view/10850](https://inlibrary.uz/index.php/doctors_herald/article/view/10850)
25. Шодиева Д. и др. Ротавирусные гастроэнтериты //Журнал вестник врача. – 2012. – Т. 1. – №. 04. – С. 142-144.
26. Zakirovna U. G., Abdusalolovna S. D. ANALYSIS OF EFFECTIVENESS OF ANTIBIOTICS IN RECURRENT TYPES OF ERYSIPELAS DISEASE IN SAMARKAND REGION //Лучшие интеллектуальные исследования. – 2024. – Т. 19. – №. 4. – С. 62-68.
27. Shodieva D. A. et al. Botulizm kasalligi tashxisotida PSR diagnostika ahamiyati //Science and Education. – 2023. – Т. 4. – №. 5. – С. 524-529.
28. Mirkhamzaevna A. M., Abdusalolovna S. D. OIV INFEKTSIYASI BO'LGAN BEMORLARDA YUQORI FAOLLIKDAGI ANTIRETROVIRUS TERAPIYANI O'TKAZISH XAVFSIZLIGINI BAHOLASH //JOURNAL OF BIOMEDICINE AND PRACTICE. – 2024. – Т. 9. – №. 2.
29. Зиядуллаев Ш. и др. Генетические маркеры прогрессирования ВИЧ-инфекции //Современник аспекты паразитологии и актуальные проблемы кишечных инфекций. – 2024. – Т. 1. – №. 1. – С. 34-34.
30. Sobirovna D. N., Abdusalolovna S. D., Djaloliddinovna B. Z. RESIDUAL EFFECTS OF THE NEW CORONAVIRUS INFECTION //ОБРАЗОВАНИЕ НАУКА И ИННОВАЦИОННЫЕ ИДЕИ В МИРЕ. – 2024. – Т. 46. – №. 12. – С. 179-186.
31. Шодиева Д. А. БОЛАЛАРДА БОТУЛИЗМ КАСАЛЛИГИДА ПЦР ДИАГНОСТИКА //ОБРАЗОВАНИЕ НАУКА И ИННОВАЦИОННЫЕ ИДЕИ В МИРЕ. – 2024. – Т. 46. – №. 12. – С. 187-191.
32. Вахадировна М. Д., Djalolidinovna B. Z., Abdusalolovna S. D. BOLALARDA SALMONELLYOZ QOZGATUVCHILARINING ANTIBIOTIKLARGA CHIDAMLILIGI TANLIL QILISH //Лучшие интеллектуальные исследования. – 2024. – Т. 19. – №. 4. – С. 56-61.

## MODERN ASPECTS OF THE EPIDEMIC PROCESS OF BRUCELLOSIS

<sup>1</sup>*Djuraeva Kamola Stanislavovna*

<sup>2</sup>*Shoira Satibaldievna Bekturdieva*

*Department of Infectious Diseases*

<sup>1</sup>*Samarkand State Medical University,* <sup>2</sup>*Resident physician*

*Regional Infectious Diseases Clinical Hospital Samarkand, Uzbekistan*

*e- mail: [djuraevakamola1988@gmail.ru](mailto:djuraevakamola1988@gmail.ru)*

There are more than 100 zoonotic infections in the world, the relevance of which is due to their widespread distribution in regions with livestock-oriented farming, the imperfection of anti-epidemic and anti-epizootic measures, constant super- and reinfection in foci of infection, difficulties in laboratory and clinical diagnostics, a high potential for chronicity and disability of the population due to untimely detection of infection, inadequate treatment and lack of rehabilitation of patients and those who have recovered [8].

One of the most dangerous and socially significant zoonoses, making a significant contribution to the disability of the population, is brucellosis.

Brucellosis is an acute, zoonotic, multisystem infection caused by bacteria of the genus *Brucella*. The causative agent of the disease belongs to the second group of pathogenicity, the routes and factors of infection transmission are varied. The main source of infection is farm animals, mainly small and large cattle. Pigs, horses, camels, dogs, and reindeer can also get sick. Moreover, each type of animal is affected by a certain type of brucellosis pathogen. According to the modern classification, microorganisms pathogenic to humans are classified as *Br. melitensis*, which also includes *Br. abortus*, *Br. suis*, and *Br. canis*, previously considered independent species.

There are known cases when *B. melitensis* (the carriers are goats and sheep) and *B. abortus* (the main host of the pathogen is cattle) migrate to other animals. This is of great epidemiological importance, especially in the case of migration of *B. melitensis*, which is particularly pathogenic for humans, to cattle.

In the works of Kalinovsky A.I. (2006) a significant epidemic danger of mixed-type brucellosis outbreaks in farms where small and large cattle are kept together is shown in conditions that facilitate the migration of *B. melitensis* to cattle.

People of any age are susceptible to the disease. In most cases, people become infected from sick domestic animals when consuming meat and dairy products or when in contact with them (care, feeding, slaughter, etc.). This is the reason for the prevalence of brucellosis throughout the world, and especially in countries where livestock farming is developed.

Most often, people become infected with brucellosis from small cattle, the pathogen of which (*B. melitensis*) causes most severe forms of the disease. Quite often, people become infected with *B. abortus* from cattle, but clinically expressed infection is registered in isolated cases. The mechanism of transmission of the pathogen is varied. The contact route of infection has a pronounced professional nature, since infection occurs when amniotic fluid gets on open areas of the body (during calving, caring for newborn calves, lambs). Also, the contact route of infection is a priority when cutting up carcasses, skins of infected animals. Veterinary workers, shepherds, calf-keepers, milkmaids, workers of slaughterhouses and meat-packing plants are mainly infected.

The alimentary route of transmission of brucellosis is possible when consuming livestock products obtained from infected animals. The epidemiological significance of food products and raw materials of animal origin is determined by the massiveness of seeding, the type of pathogen, and the duration of its preservation. The greatest danger is posed by raw dairy products (milk, feta cheese, cheese, kumiss, etc.), meat and raw materials (wool, astrakhan fur and leather) from goats and sheep sick with brucellosis. Meat poses a significantly lower epidemiological danger, since it is consumed after heat treatment. However, in some cases, if meat and meat products are insufficiently heat treated, they can cause infection with brucellosis [18, 35].

The influence of climatic and geographical factors on the incidence of brucellosis is most likely indirect, due to their influence on human economic activity and, in particular, the process of servicing farm animals. Particular attention should be paid to the time of calving, lambing, care of animals in the postpartum period, after spontaneous abortions in infected animals, as well as the time of bathing and shearing sheep. The maximum number of cases of goat-sheep brucellosis occurs in the spring-summer period. When infected with brucellosis from cattle, the seasonality is less pronounced, which is explained by the long lactation period and infection mainly through milk and dairy products. Nevertheless, the combined effect of natural and economic conditions can contribute to the establishment of brucellosis in a particular territory [18].

In the last decade of the last century, the epizootic and epidemic situation with brucellosis in the CIS countries has sharply worsened as a result of socio-economic transformations, in particular, the intensive process of privatization in agriculture, the emergence of individual, farm, joint-stock farms with the sale of farm animals and livestock products by non-state trading structures. To a large extent, this was also facilitated by the economic difficulties of the transition period in the economy, which led to the weakening of sanitary and veterinary supervision of the import of animals from countries unfavorable for brucellosis, as well as of the livestock of individual farms, which led to the activation of old and the emergence of new foci of brucellosis,

and as a consequence - an increase in the incidence of this infection in the population [8, 11].

The most unfavorable labor prognosis is formed in persons located in foci of cattle brucellosis and foci of a mixed type. The erased, imperceptible onset of the disease, the slow formation of focal manifestations of the disease, inherent in the primary-chronic form of brucellosis when infected with *B. abortus*, determines the detection of such patients, as a rule, only during the period of medical examination with laboratory testing of professional contingents for brucellosis.

In terms of increasing the efficiency of brucellosis monitoring, the choice of optimal methods for high-quality testing of sick people and animals is of great importance. Widely known diagnostic methods cannot always identify all infected people, and there are cases of brucellosis that present particular difficulties for diagnosis. Expanding the diagnostic arsenal through new immunodiagnostic methods will provide new information on the features of the infectious and vaccination processes in brucellosis.

Comparison of clinical and serological data with the results of determining antigen-binding lymphocytes (ABL) of brucellosis specificity in acute brucellosis showed that registration of the first antigen-binding stage of the immune response by determining ABL has a number of advantages over serological and bacteriological studies: higher specificity, high sensitivity and a significant shortening of the test execution time (1 day) compared to bacteriological research.

A major problem is the diagnosis and treatment of infectious diseases in pregnant women, who often have false positive results of serological reactions due to the development of antiphospholipid syndrome. The use of the method for detecting antigen-binding lymphocytes (ABL) of brucellosis specificity in a diagnostic complex allows confirming or excluding the diagnosis of brucellosis with false negative or false positive results of serological reactions of the agglutination type [8].

The pronounced tendency to chronicity of the disease process in brucellosis dictates the need for an in-depth study of the immunogenesis of the disease. In the diagnosis of brucellosis, one of the important aspects is the separation of chronic and residual forms. At present, their differential diagnosis is based mainly on clinical and serological data. According to a number of authors, the difficulties of early diagnosis of brucellosis require the introduction into practice, along with a set of serological reactions, of the polymerase chain reaction (PCR) as an express method [39].

Nurpeisova A.Kh. et al . (2008, 2009) established that the most informative laboratory method for diagnosing chronic brucellosis is ELISA, a positive result of which (according to the likelihood ratio for a positive result) occurs 1.8 times more often in patients with chronic brucellosis than in patients with residual brucellosis. The PCR method has a special diagnostic value in examining contacts in a brucellosis

outbreak, even before the onset of possible clinical manifestation of the disease [29, 40].

Epidemiological surveillance is a complex long-term observation of the infection with a comparative analysis of the level and dynamics of human morbidity in the country as a whole, in individual regions and in specific areas with farms unfavorable for brucellosis. When conducting epidemiological surveillance of brucellosis, it is necessary to take into account the polymorphism of this infection: different duration of the incubation period, frequent chronic course of the disease, non-specific multi-organ symptoms, the possibility of a latent course [30].

The evolution of brucellosis in modern conditions is towards an increase in the frequency of acute brucellosis with early development of focal metastatic and infectious-allergic lesions, aggravating the course of the disease, which indicates the early development of sensitization in patients in an endemic region already in the acute phase of the brucellosis process [8]. Along with this, earlier lesions of the musculoskeletal system are observed (in the first 2-3 months from the onset of the disease), as well as more frequent vascular lesions (scleritis, conjunctivitis, positive tourniquet symptom, etc.), which the authors also explain by early allergic restructuring of the body.

Popov P.N. et al. (2007, 2009), based on many years of studying the problem of brucellosis, consider it necessary to revise and remove from the classification the concept of primary-chronic brucellosis, which is an undetected subclinical form of acute brucellosis, occurring under the guise of other diagnoses due to the absence of pathognomonic signs and the alertness of the attending physician, who did not prescribe specific laboratory tests for brucellosis. That is, in essence, this is secondary-chronic brucellosis as an outcome of acute brucellosis with a masked course. Due to the difficulty of differentiating acute and subacute brucellosis, associated with the earlier appearance of foci and the lack of difference in immunological reactions in these clinical forms, the authors propose combining them into one and identifying them as acute brucellosis [33]. In this regard, a classification is needed that corresponds to modern knowledge about the epidemic process, diagnostics, and clinical picture of brucellosis.

The paper presents the classification of clinical forms of brucellosis developed by the authors, in which, in addition to acute, chronic and residual forms, a subclinical form is distinguished. According to scientists, the presence of a subclinical form in the classification will stimulate alertness among practitioners regarding brucellosis, especially in endemic areas. Also, in this classification, taking into account the early chronicization of modern brucellosis, the initial periods of the chronic form are reduced to 3 months (instead of 6 months according to G.P. Rudnev). Despite the debatable nature of this work, the proposed classification deserves great attention in terms of an

integrated approach taking into account epidemiological, clinical and laboratory data to the diagnosis of brucellosis.

The social aspect of the problem is the disease of young people of working age, as well as children and adolescents with an increasing proportion of people not professionally associated with animal husbandry. According to Suleimenov M.S. (1997), the epidemic process in adolescents has its own characteristics associated with the nature of the epizootic focus. In adolescents engaged in the care of newborn lambs in a public herd, the main epidemiological significance as an infection factor is the milk of ewes. Infection occurs mainly with the 3rd biovar brucella of the goat-sheep species due to the "mammatropism" of the latter. Adolescents engaged in the care of small cattle in private farms (grazing) are infected mainly with the 1st biovar brucella. Acute brucellosis in adolescents, unlike in the adult contingent, developed against the background of hyposensitization, which contributed to the formation of metastatic foci in large and medium joints with frequent relapses of the same localizations at all stages of the disease, aggravating the prognosis of the disease. The author also established a high frequency of chronicity of the disease (58-60%), which is largely due to unfavorable social conditions.

A peculiarity of the current situation with brucellosis is the fact that up to 50.0% ( $p < 0.05$ ) of infected people are registered in farms (points) officially free of brucellosis of farm animals. Such a situation indicates the possibility of the existence of foci of brucellosis that were not promptly detected by veterinary authorities. In these conditions, indicators of not only morbidity, but also infection of the population are of particular importance, since these indicators are of decisive importance in in-depth epidemiological analysis, and in cattle farms they are often the only informative data that allows an objective assessment of the current situation [28].

Prevention and control of brucellosis are carried out on the basis of close cooperation between veterinary and medical sanitary services, since the incidence of brucellosis in humans is assessed by many authors as "epidemic manifestations of the epizootic process" [38].

The main prerequisites for activation of the infection transmission mechanism, the presence of which can lead to the emergence of brucellosis in a specific area, are formulated in the works of Kalinovsky A.I. (2006): epizootological situation in dynamics; professional factor; age groups of the population; annual distribution of morbidity (seasonal factor); biological properties and virulence of brucellae; migration of the pathogen to an atypical carrier and the effectiveness of the integration system between interested organizations. For a possible real manifestation of the epidemic process of brucellosis, the author identified the following harbingers: an increase in the incidence of brucellosis compared to the background; an increase in the infection rate of the population of professional (decreed) groups; the appearance or increase in the

number of abortions of brucellosis etiology in farm animals (activation of the epizootic process).

The methodological basis of the epidemiological process is retrospective epidemiological analysis, which allows identifying priority risk factors, assessing the effectiveness of anti-epidemic measures and establishing the prerequisites for complications of the epidemiological situation for brucellosis. Also of great importance is the prompt monitoring of human brucellosis incidence with the establishment of the characteristics of the manifestation of the disease in various administrative territories, improving the tactics of epizootological and epidemiological examination of brucellosis foci in order to make timely adjustments to the existing system of epidemiological surveillance for brucellosis.

### References:

1. Аманфуз В., Уорд Д., Пите Л. Обзор эпидемиологии бруцеллеза в отдельных странах //Семинар по проблемам бруцеллеза людей и животных Казахстана, Узбекистана и Грузии (19–22 июня 2004 г.). – Алма-Ата, 2004. – С.89-92.
2. Дуйсенова А.К. Зоонозные инфекции: вчера, сегодня, завтра. – [http://journal.ksph.kz/contents/v10n4\\_2011.pdf](http://journal.ksph.kz/contents/v10n4_2011.pdf)
3. Желудков М.М., Цирельсон Л.Е., Горшенко В.В., Кулаков Ю.К. Эпидемические проявления современного бруцеллеза в Российской Федерации //Эпидемиология и вакцинопрофилактика. – 2009. – № 10. – С. 38-40.
4. Желудков М.М., Белый Ю.Ф., Кулаков Ю.К. Использование рекомбинантных белков в тест-системе ИФА для диагностики бруцеллеза / Мат. Междунар. конф. «Развитие международного сотрудничества в области изучения инфекционных заболеваний». – Новосибирск, 2004. – С.146.
5. Инфекционные болезни и эпидемиология: учебник / В. И.Покровский, С. Г.Пак, Н. И.Брико, Б. К. Данилкин. – 3-е изд., испр. и доп. – 2013. – 1008 с.
6. Кадырова Ш.А., Жанкин А.А., Курманова Г.М. Сравнительная характеристика больных острым бруцеллезом в условиях хронической интоксикации солями свинца и кадмия //Вестник Казахского Национального медицинского университета. Научно-практический журнал «Инфекционные болезни, микробиология, эпидемиология». – 2009. – №1. – С. 36-39.
7. Кенжебекова Г.Б. Бруцеллез и его профилактика //Гигиена, эпидемиология және иммунобиология. – 2012. – №4. – С. 52-55.
8. Кулаков Ю.К., Новикова М.Д., Толмачева Т.А., Желудков М.М. Роль лабораторных методов в эпиднадзоре за вспышками бруцеллеза на территории зоопитомника Московского зоопарка //Журнал микробиологии, эпидемиологии и иммунобиологии. – 2015. – №2. – С. 31-38.

9. Кулаков Ю.К., Желудков М.М., Толмачева Т.А., Цирельсон Л.Е. Метод ПЦР в лабораторной диагностике бруцеллеза //Эпидемиология и вакцинопрофилактика. – 2010. – №2(51). – С. 29-33.
10. Ляпина Е.П. Хронический бруцеллез: системное воспаление и эндотоксикоз, совершенствование терапии и эпидемиологического надзора: автореф. дис. ... д-ра мед. наук. – М., 2007. – 58 с.
11. Нафеев А.А., Буртаева Н.Т., Никулкина Н.П., Безик В.В. Эпидемические проявления бруцеллеза на благополучной территории //Эпидемиология и инфекционные болезни. – 2012. – №4. – С. 40-43.
12. Ниязова Т. А. Изучение качества жизни у женщин фертильного возраста хроническим бруцеллёзом, получавших циклоферон в ком-плексной терапии. – 2023.
13. Нурпейсова А.Х. Клинико-лабораторные критерии диагностики и эффективности терапии хронического бруцеллеза: автореф. дис. ... канд. мед наук. – СПб., 2009. – 32 с.
14. Онищенко Г.Г., Симкалова Л.М. Совершенствование федерального эпидемиологического надзора, обеспечение биологической безопасности населения Российской Федерации // Журнал микробиологии. – 2013. – №5. – С. 27-35.
15. Орзикулов А., Ярмухамедова М., Узакова Г. Клинико-лабораторное течение вирусного гепатита а //Журнал проблемы биологии и медицины. – 2014. – №. 3 (79). – С. 137-138.
16. Павлова О.М. Клинико-иммунологические особенности бруцеллеза: автореф. дис. ... канд. мед. наук. – Ростов н/Д., 2004. – 32 с.
17. Профилактика и лабораторная диагностика бруцеллеза людей: методические указания. – М., 2003.
18. Ряплова И.В. Современные особенности эпидемического процесса бруцеллеза: автореф. дис. ... канд. мед. наук. – Пермь, 2008. – 28 с.
19. Сарантуяя Ц. Клинико-эпидемиологическая характеристика бруцеллеза (по материалам Монголии): автореф. дис. ... канд. мед. наук. – Иркутск, 2004. – 28 с.
20. Сафонов А.Д., Нурпейсова А.Х., Березкина Г.В. и др. Сравнительная эффективность лабораторных методов диагностики бруцеллеза //Инфекционные болезни: современные проблемы диагностики и лечения: материалы Российской научно-практической конференции. – СПб., 2008. – С. 214-215.
21. Ярмухамедова Н. А. и др. Клиническо-эпидемиологические аспекты нейробруцеллеза по данным областной инфекционной клинической больницы города Самарканда //Вестник науки и образования. – 2020. – №. 18-2 (96). – С. 72-77.



22. Ярмухамедова Н. А. и др. Функциональные изменения со стороны сердечно-сосудистой системы у больных с хроническими формами бруцеллеза //Достижения науки и образования. – 2020. – №. 4 (58). – С. 56-60.

23. Ярмухамедова М., Ачилова М., Узакова Г. Клиническая характеристика бруцеллеза в самаркандской области //Журнал проблемы биологии и медицины. – 2016. – №. 3 (89). – С. 120-123.

24. Ярмухамедова Н. А., Узакова Г. З. Оптимизация терапии постковидного синдрома при новой коронавирусной инфекции //Science and Education. – 2023. – Т. 4. – №. 3. – С. 159-167.

25. Ярмухамедова Н. и др. Клинико-эпидемиологическая характеристика паротитной инфекции у детей и подростков по самаркандской области //Журнал проблемы биологии и медицины. – 2018. – №. 1 (99). – С. 150-153.

26. Ярмухамедова Н. А. и др. Современные аспекты и роль цитокинового статуса проблемы бруцеллеза Резюме //International Scientific and Practical conference «COVID-19 and other topical infections of Central Asia» June 23-24, 2022, Shymkent. – 2022. – С. 172.

27. Якубова Н. С., Джураева К. С. Изменения нервной системы при вич инфекции //Uzbek journal of case reports. – 2023. – Т. 3. – №. 3. – С. 97-100.

28. Mirkhamzaevna A. M., Yakubovna E. M., Shakhobidinovna V. N. Safety Assessment of Highly Active Antiretroviral Therapy in Patients with HIV Infection //EUROPEAN JOURNAL OF INNOVATION IN NONFORMAL EDUCATION. – 2022. – Т. 2. – №. 1. – С. 289-292.

29. Shodieva D. A. et al. Botulizm kasalligi tashxisotida PSR diagnostika ahamiyati //Science and Education. – 2023. – Т. 4. – №. 5. – С. 524-529.

30. Yarmukhamedova M. Q., Yakubova N. S., Juraeva K. S. Main modern aspects of neurobrucellosis according to the materials of the regional infectious clinical hospital of Samarkand city //Science and Education. – 2023. – Т. 4. – №. 2. – С. 509-515.

31. Yarmuhamedova N. A. et al. Clinical and epidemiological aspects of neurobrucellosis according to the information of samarkand municipal infectious diseases hospital //Інфекційні хвороби. – 2020. – №. 3. – С. 60-65.

## DAMAGE TO THE NERVOUS SYSTEM IN HIV INFECTION

<sup>1</sup>*Djuraeva Kamola Stanislavovna*

<sup>2</sup>*Achilov Shavkat Komilovich*

*Department of Infectious Diseases*

<sup>1</sup>*Samarkand State Medical University, <sup>2</sup>Resident physician*

*Regional Infectious Diseases Clinical Hospital Samarkand, Uzbekistan*

*e- mail: [djuraevakamola1988@gmail.ru](mailto:djuraevakamola1988@gmail.ru)*

HIV infection is a disease caused by a retrovirus that affects cells of the immune, nervous and other systems of the human body [1, 2]. Damage to the nervous system, primarily the brain, is one of the most important problems associated with HIV infection. Neurological damage in HIV infection is observed in 50-80% of patients and is clinically expressed in more than 10% of them [3, 4]. Damage to the nervous system is primary in 7.2% of patients [5, 6]. NeuroAIDS is the leading clinical syndrome in 30% of patients [6]. There are several hypotheses about how HIV penetrates the CNS: penetration of HIV through the blood-brain barrier with infected lymphocytes and microphages; penetration of HIV into the CNS through nerve fibers; penetration through gaps between the endothelial cells of capillaries. Causal factors of neurological disorders in HIV infection: direct action of HIV, mediated damage to brain tissue by cytokines, impact of pathogens of secondary infections, neoplasms, vascular complications. Psychogenic and iatrogenic factors can also acquire pathogenetic significance [4, 5].

In 70-90% of patients who died from AIDS, changes in brain tissue were found [4]. Pathomorphological changes are represented by inflammatory perivascular infiltration, proliferation of vascular wall cells, oligodendro- and microglia, reactive gliosis, degenerative changes in white matter, focal demyelination [5, 6].

The topical classification identifies the following variants of neurological manifestation of HIV infection:

- brain and meninges: HIV meningoencephalitis, opportunistic infections of the central nervous system, neoplastic processes, acute cerebrovascular accidents, road traffic syndrome;

- spinal cord: HIV-associated vacuolar myelopathy, acute myelopathy in opportunistic infections;

- peripheral nervous system: distal symmetric polyneuropathy, polyneuropathy in opportunistic infections, facial nerve neuropathy, neural amyotrophy, multiple mononeuritis, lumbosacral polyradiculopathy, demyelinating polyradiculoneuropathy [6].

Aseptic meningitis occurs during the seroconversion period, both in acute and chronic forms. Subclinical meningitis is possible [4]. There are no specific clinical signs. Mononuclear pleocytosis up to 20 or more cells. HIV can be detected in the cerebrospinal fluid. The course is favorable, but relapses are possible [4, 5]. Acute encephalitis most often occurs in the first three months of the disease, clinically characterized by fever, general malaise, mood changes, epileptic seizures, and changes in the level of consciousness [3, 4]. Full restoration of functions occurs within 2-4 weeks.

Acute meningoencephalitis occurs in 5-10% of cases, often accompanied by damage to the V, VII and VIII pairs of cranial nerves [4]. Subacute encephalitis (AIDS-dementia complex, AIDS-DC) is observed in 6-21% of adult patients [4]. In most cases, AIDS-DC develops against the background of profound immunodeficiency. However, it may be the first clinical manifestation of HIV infection.

AIDS-DC is characterized by a triad: cognitive impairment, motor disorders, and altered behavior [5]. Dementia is predominantly of the frontal-subcortical type [4]. Significant cognitive impairment, difficulty concentrating, and memory impairment are noted [3, 5]. Sleep disorders, akinetic-rigid syndrome, tremor, and cerebellar ataxia are common. Symptoms of oral automatism and oculomotor disorders may occur [4, 5]. The neurological status also reveals muscle hypotonia combined with a high reflex background [6]. In the late stages of AIDS, dementia, paresis, and paralysis develop, and generalized seizures are possible. In the terminal stage, patients approach a vegetative state. The course of the disease progresses over several months and even years, with long-term remission possible [4]. The most severe CNS lesions are determined when the content of CD4 lymphocytes in the peripheral blood is less than  $0.2 \times 10^9/l$  and the viral load is more than 10,000 copies/ml. In the natural course of the disease, the terminal phase occurs within 4-8 years in more than 80% of cases [5].

Among the laboratory parameters, the most characteristic is considered to be a high content of protein in the CSF (up to 1.0 g/l). Lymphocytic cytolysis is usually small, about 200 cells / ml, a decrease in glucose concentration is possible, but changes may also be absent [4-6]. CT and MRI of the brain reveal enlargement of the cerebral ventricles and diffuse depletion of white matter, less often - changes in the thalamus and basal ganglia [3, 4]. In children, calcification of the basal ganglia or their atrophy is noted. During puncture, small foci (less than 1 cm in diameter) are detected in the biopsy [3]. Bilateral diffuse slowing of the rhythm is detected on EEG [5, 6].

Lesions of the peripheral nervous system are observed in more than 50% of patients [4], are noted in all patients with CD4 lymphocyte content of  $0.2-0.29 \times 10^9/l$  and below. Peripheral polyneuropathy is symmetrical. Its occurrence is associated with the direct effect of HIV on the peripheral nervous system. The disease begins with paresthesia, then weakness of the distal limbs and muscle atrophy increase [6]. The

course is slowly progressive. Electroneuromyography reveals both myelopathy and axonal type of damage.

Acute polyradiculoneuropathy (Guillain-Barré syndrome) often develops during the seroconversion period [4]. Morphologically, perivascular inflammatory infiltrates and demyelination of nerve trunks are determined [5]. Increased protein content, lymphocytic pleocytosis up to 50 cells /ml [4]. Multiple mononeuropathy with damage to the cranial and spinal nerves manifests itself acutely or subacutely, often ending in spontaneous remission. It can manifest itself at an early stage of HIV infection, the late stage is characterized by a rapidly progressive course [4]. There are no intoxication symptoms, the pain syndrome is unstable [5].

It is known that the incidence of strokes in young people with HIV infection is 40 times higher than in the general population. Among the many causes are damage to the vascular endothelium, thrombocytopenia, heart damage, rupture of mycotic aneurysms and hemorrhage into a tumor [4, 7]. With progressive immunodeficiency, susceptibility to bacterial, fungal, viral and parasitic infections that cause brain damage increases [4, 5].

Cytomegalovirus infection (CMV) is registered in 20-40% of AIDS patients [3, 4]. Encephalitis has a subacute course with a gradual increase in clinical symptoms. Frequent mood swings, lack of criticality towards one's condition, sleep and memory disorders, and periodic headaches are observed. 3-4 weeks before the death of patients, headaches intensify, fever becomes more persistent, memory deteriorates significantly, drowsiness and adynamia increase, and personality disintegration is possible. Focal symptoms increase, visual and auditory hallucinations appear. Meningoencephalitis proceeds more aggressively - with a rapid impairment of consciousness and coma [3].

Cytomegalovirus spinal cord lesions are often diffuse. They manifest as pain syndrome, lower paraparesis, pelvic dysfunction, and optic neuritis [3, 4]. The development of myelitis is an unfavorable prognostic sign: as a rule, patients die within 1-3 months. CT of the brain may reveal subependymal changes with ventriculitis. Changes in the CSF are characterized by a slight increase in protein levels (0.6-1 g/l), double-digit cytosis, lymphocytic composition, and sometimes cytomegalovirus can be isolated from it [3].

A common opportunistic disease is tuberculous meningitis. The disease usually has a severe course; against the background of severe immunodeficiency, the typical picture of the disease may be distorted. The prognosis is usually unfavorable [3, 7].

Toxoplasmosis is widespread in HIV infection. The main and most common form of the disease is cerebral toxoplasmosis, which develops in AIDS patients in different countries in 3-40% of cases and is successfully (in comparison with other infectious lesions of the central nervous system) treated [3, 8]. Acute or subacute onset is typical, the clinical picture is dominated by symptoms of focal encephalitis, indicating damage

to the hemispheres, cerebellum or brainstem [3, 6]. Focal or generalized seizures, headache, fever, mental disorders are noted. Meningeal symptoms are rare [3]. In 20-30% of patients, the composition of the CSF is normal, an increase in protein content to 1-2 g / l and higher, two- and three-digit lymphocytic pleocytosis [3, 4]. Determination of antigen in cerebrospinal fluid is used. Serological methods are usually uninformative [6]. CT can detect compactations in the cortex, thalamus, and basal ganglia. The optimal visualization method in these cases is MRI [3, 6].

CNS lesion caused by Varicella virus zoster, most often has the character of encephalitis. The main symptoms are headache, nausea, vomiting, ataxia, tremor, and impaired consciousness. CNS damage can have the character of cerebral vasculitis, multiple cranial nerve lesions, and myelopathy.

As a result of the use of HAART (highly active antiretroviral therapy), a relative improvement in the neurological status and mental development of young children is possible. Improvement of psychomotor development is one of the indicators for assessing the effectiveness of HAART (along with an assessment of physical development, immunological and virological indicators).

It is necessary to emphasize the complexity of the problem of diagnosis and treatment of HIV infection in general and its neurological manifestations in particular. In order to improve the quality of life, it is necessary to further search for methods of early diagnosis and prevention of HIV infection in children. An important aspect of rehabilitation of such patients is not only drug therapy, but also psychological and social assistance [4].

#### References:

1. Рахманова А. Г. Противовирусная терапия ВИЧ инфекции. Химиопрофилактика и лечение ВИЧ инфекции у беременных и новорожденных. — СПб.: изд-во НИИХ СПбГУ, 2001. — 164 с.
2. Бабаченко И. В. ВИЧ-инфекция // Инфекционные болезни у детей: учебник для педиатрических факультетов медицинских вузов / Под ред. проф. В. Н. Тимченко. — 2-е изд., испр. и доп. — СПб.: СпецЛит, 2006. — С. 436—445.
3. ВИЧ-инфекция: Клиника, диагностика и лечение / В. В. Покровский, Т. Н. Ермак, В. В. Беляева, О. Г. Юрин. Под общ. ред. В. В. Покровского. — М.: ГЭОТАР-МЕД, 2003. — 488 с.
4. Неврологические синдромы при ВИЧ-инфекции / А. Ю. Макаров, Р. С. Чикова, И. М. Улюкин, В. Г. Помников // Неврологический журнал. — 2004. — № 5. — С. 45—52.
5. Цинзерлинг В. А. Инфекционные поражения нервной системы: вопросы этиологии, патогенеза и диагностики. Руководство для врачей многопрофильных стационаров / Цинзерлинг В. А., Чухловина М. Л. — СПб.: «ЭЛБИ-СПб», 2005. — 448 с.
6. Рахманова А. Г. ВИЧ-инфекция у детей / А. Г. Рахманова, Е. Е. Воронин, Ю. А. Фомин. — СПб.: «Питер», 2003. — 448 с.

7. Орзикулов А., Ярмухамедова М., Узакова Г. Клинико-лабораторное течение вирусного гепатита а //Журнал проблемы биологии и медицины. – 2014. – №. 3 (79). – С. 137-138.
8. Ниязова Т. А. Изучение качества жизни у женщин фертильного возраста хроническим бруцеллёзом, получавших циклоферон в ком-плексной терапии. – 2023.
9. Ярмухамедова Н. А. и др. Клиническо-эпидемиологические аспекты нейробруцеллеза по данным областной инфекционной клинической больницы города Самарканда //Вестник науки и образования. – 2020. – №. 18-2 (96). – С. 72-77.
10. Ярмухамедова Н. А. и др. Функциональные изменения со стороны сердечно-сосудистой системы у больных с хроническими формами бруцеллеза //Достижения науки и образования. – 2020. – №. 4 (58). – С. 56-60.
11. Ярмухамедова М., Ачилова М., Узакова Г. Клиническая характеристика бруцеллеза в самаркандской области //Журнал проблемы биологии и медицины. – 2016. – №. 3 (89). – С. 120-123.
12. Ярмухамедова Н. А., Узакова Г. З. Оптимизация терапии постковидного синдрома при новой коронавирусной инфекции //Science and Education. – 2023. – Т. 4. – №. 3. – С. 159-167.
13. Ярмухамедова Н. и др. Клинико-эпидемиологическая характеристика паротитной инфекции у детей и подростков по самаркандской области //Журнал проблемы биологии и медицины. – 2018. – №. 1 (99). – С. 150-153.
14. Ярмухамедова Н. А. и др. Современные аспекты и роль цитокинового статуса проблемы бруцеллеза Резюме //International Scientific and Practical conference «COVID-19 and other topical infections of Central Asia» June 23-24, 2022, Shymkent. – 2022. – С. 172.
15. Якубова Н. С., Джураева К. С. Изменения нервной системы при вич инфекции //Uzbek journal of case reports. – 2023. – Т. 3. – №. 3. – С. 97-100.
16. Mirkhamzaevna A. M., Yakubovna E. M., Shakhobidinovna V. N. Safety Assessment of Highly Active Antiretroviral Therapy in Patients with HIV Infection //EUROPEAN JOURNAL OF INNOVATION IN NONFORMAL EDUCATION. – 2022. – Т. 2. – №. 1. – С. 289-292.
17. Shodieva D. A. et al. Botulizm kasalligi tashxisotida PSR diagnostika ahamiyati //Science and Education. – 2023. – Т. 4. – №. 5. – С. 524-529.
18. Yarmukhamedova M. Q., Yakubova N. S., Juraeva K. S. Main modern aspects of neurobrucellosis according to the materials of the regional infectious clinical hospital of Samarkand city //Science and Education. – 2023. – Т. 4. – №. 2. – С. 509-515.
19. Yarmuhamedova N. A. et al. Clinical and epidemiological aspects of neurobrucellosis according to the information of samarkand municipal infectious diseases hospital //Інфекційні хвороби. – 2020. – №. 3. – С. 60-65.

## CLINICAL FEATURES AND TREATMENT OF ERYSIPELAS

*Uzakova Gavkhar Zakirovna*

*Department of Infectious Diseases*

*Samarkand State Medical University, Samarkand,*

*Republic of Uzbekistan*

*e-mail: [gavhar.zakirovna1988@gmail.com](mailto:gavhar.zakirovna1988@gmail.com)*

**Introduction.** In recent years, in the clinical course of leprosy, severe forms with the predominance of intoxication syndrome have been observed, the number of complications has increased, and the younger generation of erysipelas has been observed. according to the analysis, the number of patients with bullous and hemorrhagic forms of erysipelas has been increasing in recent years. in recent years, cases of relapse of the disease have been frequent in patients (43,3%). antibacterial therapy is important in the etiopathogenetic approach to the treatment of erysipelas disease. the fact that the treatment regimens used in the treatment of erysipelas at the present time are insufficient both for the regression of the clinical symptoms in the acute period of the disease and for the prevention of its recurrence has prompted researchers to look for new methods of treatment, including the use of broad-spectrum antibiotics in combination with immunocorrectors in the treatment of the disease. nowadays, it is important to study the characteristics of the development of erysipelas, to improve the efficiency of treatment of patients, to improve diagnostic methods, to prevent the recurrence of the disease, and scientific and practical researches are important.

The problem of erysipelas is associated with a constant increase in the number of diseases among the population and does not have a decreasing trend [3,4,5,7]. Every year, about 100 million people in the world suffer from erysipelas. Erysipelas is a widespread infectious disease, which is treated in a polyclinic by doctors of various specialties (infectious diseases, therapists, surgeons, dermatologists, physiotherapists) [3,6]. Nowadays, it is observed that the localization of the pathological process is mainly in the legs, the recurrence of the disease (up to 60%), and the formation of chronic lymphovenous insufficiency with elephantiasis due to this disease leads to disability and a significant deterioration in the quality of life of patients. The disease is often noted at working age [1,2,4,5,6]. Often, the disease occurs against the background of low immunity. Antibacterial therapy occupies the most important place in the complex treatment of patients with erysipelas. Penicillins play an important role in the etiotropic treatment of erysipelas disease. However, in recent years, the level of resistance to penicillin has continued to increase compared to *S. aureus*. Penicillin-

resistant strains are sensitive to vancomycin, less sensitive to trimethoprim-sulfamethoxazole. Some progress has been made in the study of individual aspects of erysipelas, but some aspects of this pathology have not been sufficiently studied to date. Antibacterial drugs are not effective enough in the treatment of erysipelas disease, they do not prevent the recurrence of the disease, and in some cases, side effects of antibacterial drugs are observed. The therapeutic effectiveness of antibiotic therapy for erysipelas is limited in the early stages of the disease. In addition, in recurrent forms of erysipelas, the penetration of drugs into the site of inflammation becomes difficult due to the development of angiopathy and sclerotic processes in the skin. Depending on the severity of the disease and the frequency of recurrence, different types of antibiotics are used in the treatment of erysipelas: penicillins, fluoroquinolones, cephalosporins II, III and IV generations, macrolides. Thus, despite the existence of certain standards for the treatment of erysipelas, the treatment of this disease remains a problem. Therefore, we analyzed the effectiveness of antibiotics in recurrent types of erysipelas in Samarkand region.

**The purpose of the study:** to analyze the effectiveness of antibiotics in recurrent types of erysipelas in Samarkand region.

**Materials and methods of research:** The incidence of erysipelas was conducted between 2014 and 2019. The medical history of patients treated with the diagnosis of MKB-A46.0 "erysipelas" at the Samarkand Regional Clinical Hospital of Infectious Diseases was analyzed retrospectively. The diagnosis was made on the basis of clinical, epidemiological and laboratory data.

During the study, 62 patients with erysipelas were analyzed. Out of the total number of examined patients, 66.4% are men, 33.6% are women. The age of the patients was mainly from 18 to 78 years. Distribution of patients by age: 18 - 25 (4.2%), 26 - 50 (5.6%), 51-60 (34.3%), 61-78 (22.5%). In women: 18-25 (7.9%), 26-50 (8.5%), 51-60 (8.5%), 61-78 (8.5%).

**Research discussion:** According to scientific publications, among patients with erysipelas, people who do physical work predominate, this situation was also reflected in our study. The disease was most often found in people engaged in agriculture and outdoor active lifestyle (76.8%), less often (23.2%) among people engaged in mental work. In contrast to other studies, there was no seasonality of erysipelas in our study. Streptococcal infection can be a source of erysipelas infection in patients with tonsillitis, scarlet fever, and otitis. During our study, when analyzing the medical history of patients, it was found that in 23.4% of cases, they had contact with patients with tonsillitis, 19.8% with patients with scarlet fever, and 26.7% with patients with acute otitis detected, and in 1/3 cases the cause of the disease could not be determined. Microtrauma (35.6%), tonsillitis (35.7%) and purulent processes on the skin (28.7%)



were the provoking factors in the primary diagnosis. Therefore, the erysipelas of patients with streptococcal infection plays a key role in the recurrence of the disease.

According to the order of the Ministry of Health of the Republic of Uzbekistan and the classification of V. L. Cherkasov (1986), patients were divided according to the local symptoms of the process: 22.8% of patients had the erythematous form of the disease, 47.6% erythematous-bullous, 29.6% were diagnosed with erythematous-hemorrhagic form. According to our data, bullous and hemorrhagic forms of the disease make up the majority of patients with erysipelas. Erythematous bullous and erythematous hemorrhagic forms of the disease were detected in elderly people with background pathologies such as diabetes mellitus, mycotic diseases, obesity, and varicose veins. In rare cases, patients with relapsing erysipelas received bicyclinotherapy, physiotherapy together with immunocorrective therapy within a year after the disease. It was found during the analysis that it helped to reduce the recurrence of the disease. In terms of disease severity, moderate and severe forms of the disease prevailed in patients (90.4%). Severe forms were mainly observed in patients with concomitant diseases. In patients under observation, the first observation of erysipelas was recorded in 56.7% of patients, and in 43.3% of patients, the disease was re-observed. A diagnosis of "recurrent erysipelas " can be made if there are at least three recurrences per year. From the anamnesis, 45.6% of patients are frequently sick with recurrent erysipelas, and in 54.4% of patients, recurrence of the disease was detected in rare cases. Exacerbation of chronic skin diseases, chronic tonsillitis, sinusitis, and increased stress were noted in patients with recurrent erysipelas.

According to the distribution of the local process, the local form of the disease was detected in 87.3% of the patients, and the migrated form of the disease was detected in 13.7% of the patients. According to the analysis, saramas - 27.6%, legs - 47.6%, hands - 24.8%. Our data are consistent with those in the literature. In patients under investigation (100%), the disease started acutely, intoxication, fever, sleep disorders, regional lymphadenitis were observed (Table 1). **1-table**

**Main clinical and laboratory signs in erysipelas**

№	Clinical signs	%
1.	Fever	92,8
2.	Fatigue	95,2
3.	Sleep disturbance	26,2
4.	Subfebrile body temperature 37-38 <sup>0</sup> C	11,4
5.	Increase in body temperature to 38.1 <sup>0</sup> – 39 <sup>0</sup> C	38,4
6.	Body temperature from 39.1 <sup>0</sup> C to 40 <sup>0</sup> C	39,4
7.	Headache	88,1

8.	Observation of pain, redness, fever, itching in the area of inflammation	100
9.	Regional lymphadenitis	95,2

95.2% of patients had intoxication, weakness, 92.8% had malaria, 88.1% had headache, 26.2% had sleep disorders. 95.2% of patients had intoxication, weakness, 92.8% had fever, 88.1% had headache, 26.2% had sleep disorders. Many patients complained of paresthesia, itching or local fever, mild pain in the damaged areas of the skin

An increase in temperature was observed in all patients. 11.4% of patients had a temperature of up to 380C, 38.4% of patients had a temperature of up to 390C, 39.4% of patients had a fever of 39.10C to 400C, 10.8% of patients had a temperature of 400C and above.

According to many authors, 70-75% of patients with erysipelas have comorbidities. The frequency of their occurrence in patients with recurrent erysipelas is more than 90%, in patients with recurrent sarcomas - about 50%, and in patients with primary form of the disease, 30-32%.

In our research, 80.9% of the examined patients had the following comorbidities: anemia II-III level - 12.5% of patients, arterial hypertension - 13.4% of patients, chronic tonsillitis - 8.4%; chronic colitis - 3.9%; polyarthritis - 11.3%; obesity - 9.7%; varicose veins - 8.3%; ischemic heart disease - 18.4%; diabetes - 8.7%; foot mycosis 3.4%; liver cirrhosis - 7.8%; uterine fibroids - 4.2%.

In the general blood analysis, left shift of leukocytosis - 42.8%, acceleration of EChT - 42.8%, decrease of hemoglobin - 100% of patients were observed.

Bacteriological blood test gave a positive result in 25.6% of patients. Currently, due to the widespread use of antibiotic therapy in clinical practice, it is almost impossible to isolate streptococci from the skin inflammation in patients with scabies.

All patients underwent antibacterial, detoxification, desensitization and symptomatic therapy. Antibacterial therapy occupies the most important place in the complex treatment of patients with erysipelas. Penicillins are still used in the treatment of erysipelas. But even so, there are accompanying diseases, and in severe forms of the disease, antibiotics of the penicillin group did not give sufficient results. Parenteral therapy is prescribed in the severe course of the disease, in the development of complications (abscess, phlegmon, etc.). In the course of research, the following antibacterial agents have been widely used in recent years:

In the treatment of erysipelas, these antibiotics were used parenterally. Before the start of antibiotic therapy, the severity of the intoxication syndrome and the local manifestations of the disease in patients were compared (table No. 2).

**Table 2.**

**The main symptoms of failure in the use of different antibiotic regimens**

Used antibiotics	Clinical signs of erysipelas							
	Degree of intoxication		Skin hyperemia, sm		Bulls, sm		Swelling, sm	
	To begin with	After 7 days	To begin with	After 7 days	To begin with	After 7 days	To begin with	After 7 days
<b>Amoxicillin/clavulanate, ampicillin or penicillin</b>	3,1±0,12	2,9±0,1	8,9±0,17	8,7±0,16	7,6±0,18	6,9±0,19	2,9±0,1	2,4±0,09*
<b>Macrolides</b>	2,7±0,1	2,5±0,09	8,8±0,19	7,3±0,15*	7,9±0,21	6,9±0,2*	3,0±0,08	2,5±0,06*
<b>Cefazolin and penicillins</b>	2,9±0,08	1,8±0,09*	8,6±0,2	7,3±0,19*	7,4±0,19	6,7±0,27*	3,2±0,1	2,6±0,08*
<b>Cefotaxime or ceftriaxone</b>	3,0±0,07	1,6±0,07*	8,5±0,14	6,1±0,2*	7,9±0,11	6,1±0,21*	3,4±0,12	2,3±0,1*
<b>Ceftriaxone sulbactam, cefaperazone sulbactam</b>	3,1±0,12	2,0±0,1	8,9±0,17	4,7±0,16	7,6±0,18	5,9±0,19	2,9±0,1	1,4±0,09*
<b>Cefepime or cefepime sulbactam</b>	2,7±0,1	1,9±0,09	8,8±0,19	4,3±0,15*	7,9±0,21	4,9±0,2*	3,0±0,08	1,2±0,06*
<b>fluoroquinolones</b>	2,9±0,08	1,8±0,09*	8,6±0,2	4,3±0,19*	7,4±0,19	4,7±0,27*	3,2±0,1	1,6±0,08*

Note: The significance of the difference between the indicators before and after treatment: \*-r<0.05

In patients receiving ceftriaxone sulbactam, cefaperazone sulbactam, cefepime or cefepime sulbactam, fluoroquinolone series antibiotics (ciprofloxacin, ofloxacin, levofloxacin), a significant decrease in the diameter of intoxication and hyperemia of skin bullae was noted. A significant decrease in these indicators was not observed in patients receiving penicillin

Comparative analyzes showed that during the course of the disease, when using ceftriaxone sulbactam, cefaperazone sulbactam and fluoroquinolone series of antibacterial drugs, rapid positive dynamics were observed and a decrease in the severity of the intoxication syndrome was determined. When penicillin, amoxicillin, macrolides were used, the effectiveness we expected was not observed. The severity of the intoxication syndrome decreased slightly, but the reduction of local symptoms of the disease was not noted. Penicillin was the least effective in our studies. During treatment with penicillin, the intoxication syndrome, hyperemia and the diameter of the bullae remained almost at the same level. During the research, it was noted that

penicillin, recommended as a first-line drug, is less effective for the treatment of patients with sarcoid. ceftriaxone and cefaperazone showed the greatest effectiveness in the treatment of sulbactam erysipelas. These drugs reduce the clinical manifestations of the disease.

**Summary:** It is necessary to correctly choose systemic antibiotics in the treatment and prevention of erysipelas. At the same time, in order to prevent the recurrence of the disease, it is recommended to treat additional diseases and use immunocorrective therapy, bicillin therapy, and physiotherapy.

In recent years, in the course of research, in cases where the penicillin group was not effective enough in severe forms of the disease, ceftriaxone and cefaperazone sulbactam fluoroquinolone group antibiotics also gave good results.

### Literature:

1. Ярмухамедова Н. А. и др. Функциональные изменения со стороны сердечно-сосудистой системы у больных с хроническими формами бруцеллеза //Достижения науки и образования. – 2020. – №. 4 (58). – С. 56-60.
2. Yarmukhamedova N. A. et al. Functional changes in the cardiovascular system in patients with chronic forms of brucellosis." //Achievements of science and education. – 2020. – №. 4. – С. 58.
3. Ярмухаммедова Н., Узакова Г., Раббимова Н. Особенности течения ветряной оспы у взрослых //Журнал проблемы биологии и медицины. – 2017. – №. 1 (93). – С. 155-157.
4. Sobirovna D. N., Zakirovna U. G., Abdusalolovna S. D. Post-covid syndrome in new coronavirus infection //Web of Scientist: International Scientific Research Journal. – 2022. – Т. 3. – №. 6. – С. 1106-1112.
5. Ташпулатов Ш. А. и др. СЛУЧАЙ ИЗ ПРАКТИКИ. ПОЛИСИНДРОМНЫЕ ПРОЯВЛЕНИЯ ХРОНИЧЕСКОГО БРУЦЕЛЛЁЗА //Вопросы науки и образования. – 2020. – №. 37 (121). – С. 32-40.
6. Ярмухамедова М., Ачилова М., Узакова Г. Клиническая характеристика бруцеллеза в самаркандской области //Журнал проблемы биологии и медицины. – 2016. – №. 3 (89). – С. 120-123.
7. Ярмухамедова Н. А., Узакова Г. З. Оптимизация терапии постковидного синдрома при новой коронавирусной инфекции //Science and Education. – 2023. – Т. 4. – №. 3. – С. 159-167.
8. Узакова Г. З., Ярмухамедова Н. А., Джумаева Н. С. Болаларда коронавирус инфекцияси кечишининг узига хос хусусиятлари //Самарканд: Журнал гепато-гастроэнтерологических исследований. – 2021.

9. Джумаева Н. С., Ярмухамедова Н. А., Узакова Г. З. Амалиётдан бир ҳолат Covid-19 касаллиги ҳамроҳ касалликлар билан кечиш хусусиятлари //Самарканд: Журнал гепато-гастроэнтерологических исследований. – 2021.
10. Shodieva D. A. et al. Botulizm kasalligi tashxisotida PSR diagnostika ahamiyati //Science and Education. – 2023. – Т. 4. – №. 5. – С. 524-529.
11. Орзикулов А., Ярмухамедова М., Узакова Г. Клинико-лабораторное течение вирусного гепатита а //Журнал проблемы биологии и медицины. – 2014. – №. 3 (79). – С. 137-138.
12. Zakirovna U. G., Abdusalolovna S. D. ANALYSIS OF EFFECTIVENESS OF ANTIBIOTICS IN RECURRENT TYPES OF ERYSIPELAS DISEASE IN SAMARKAND REGION //Лучшие интеллектуальные исследования. – 2024. – Т. 19. – №. 4. – С. 62-68.
13. Узакова Г. З. КОРОНАВИРУС ИНФЕКЦИЯСИНИНГ КЛИНИК КЕЧИШ ХУСУСИЯТЛАРИ //Journal of new century innovations. – 2024. – Т. 53. – №. 4. – С. 176-184.
14. Валиев Ф. Ф. и др. Эффективность эндобронхиальной лазеротерапии при экспериментальном гнойном эндобронхите //Медицинский вестник Северного Кавказа. – 2009. – Т. 13. – №. 1. – С. 162б-164.
15. Узакова Г. З. КЛИНИЧЕСКАЯ ХАРАКТЕРИСТИКА МЕНИНГОКОККОВОЙ ИНФЕКЦИИ В Г. САМАРКАНДА //Journal of new century innovations. – 2024. – Т. 53. – №. 4. – С. 185-190.
16. Матякубова Ф.Э. и др. Применение инновационных технологий в образовательном процессе ВУЗА// ОЛИМА: ИННОВАЦИОН ЖАРАЕНЛАРНИ РИВОЖЛАНТИРИШДА ОЛИМАЛАРНИНГ УРНИ. – 2018. – С. 61
17. Yarmukhamedova M. Q., Yakubova N. S., Juraeva K. S. Main modern aspects of neurobrucellosis according to the materials of the regional infectious clinical hospital of Samarkand city //Science and Education. – 2023. – Т. 4. – №. 2. – С. 509-515.
18. Якубова Н. С., Джураева К. С. Изменения нервной системы при вич инфекции //Uzbek journal of case reports. – 2023. – Т. 3. – №. 3. – С. 97-100.
19. Yarmuhamedova N. A. et al. Clinical and epidemiological aspects of neurobrucellosis according to the information of samarkand municipal infectious diseases hospital //Інфекційні хвороби. – 2020. – №. 3. – С. 60-65.

## KONFESSIYALARARO MUNOSABATLARDA BAG'RIKENGLIK TAMOYILINING NAZARIY ASOSLARI

*Qirg'izaliyev Axadjon Abdulfatto o'g'li*

*Toshkent shahar yashnaobod tuman*

*77 – sonli “nurli mmaskan”*

*ixtisoslashtirilgan maktab-internati o'ituvchisi*

**Annotatsiya:** Ushbu maqolada din insonlarni yaxshilikka, ezgu ishlarga chorlaydigan, qiyin vaziyatlarda tasalli, taskin beradigan, kelajakka umid uyg'otib, matonat bilan yashashga chorlaydigan vosita ekanligi hamda insonlarni birlashtirish va mehr-oqibatni kuchaytir funksiyalari tahlil qilingan.

**Kalit so'zlar:** din, diniy konfessiya, tolerantlik, bag'rikenglik, global tolerantlik, vijdon erkinligi, diniy tashkilotlar.

**Аннотация:** В данной статье анализируется тот факт, что религия является инструментом, побуждающим людей совершать добрые и добрые дела, утешает и утешает их в трудных ситуациях, вселяет надежду на будущее и побуждает жить мужественно, а также функции объединения людей и укрепление доброты.

**Ключевые слова:** религия, религиозное вероисповедание, толерантность, толерантность, глобальная толерантность, свобода совести, религиозные организации.

**Abstract:** This article analyzes the fact that religion is a tool that encourages people to do good and good deeds, comforts and consoles them in difficult situations, inspires hope for the future and encourages them to live with courage, as well as the functions of uniting people and strengthening kindness.

**Key words:** religion, religious confession, tolerance, tolerance, global tolerance, freedom of conscience, religious organizations

Din masalasi barcha zamonlarda dolzarb bo'lib kelgan, bugun ham katta ahamiyatga egaligicha qolmoqda. To'g'ri, dunyo tarixida dinlarning haqiqiy mohiyatini buzib ko'rsatishga, undan o'z manfaatlari yo'lida foydalanishga urinishlar ko'p kuzatilgan. Birgina misol tariqasida, xristian dinidagi o'rta asrlar “cherkov inkvizitsiyasi”ning dahshatli qilmishlarini eslash kifoya. Bugun esa, o'z g'arazli maqsadlari yo'lida islom dinini niqob qilib olgan turli oqimlar, guruhlar insoniyat tinchini buzmoqda.

Nafaqat islom, balki dunyodagi hech bir din insonni yomonlikka chaqirmaydi, ya'ni barcha dinlarda yaxshilik qilish, halol bo'lish, o'g'rilik qilmaslik, yolg'on gapirmaslik, hech kimga ziyon yetkazmaslik, insonlar bilan tinch-totuv yashash g'oyalari ilgari suriladi.

O‘zbekiston Respublikasi Konstitutsiyasining 18-moddasida “O‘zbekiston Respublikasida barcha fuqarolar bir xil huquq va erkinliklarga ega bo‘lib, jinsi, irqi, millati, tili, dini, ijtimoiy kelib chiqishi, e‘tiqodi, shaxsi va ijtimoiy mavqeidan qat’i nazar, qonun oldida tengdirlar”[1.10] deb qayd etilgan. Shuningdek, “Vijdon erkinligi va diniy tashkilotlar to‘g‘risida”gi Qonunning 4-moddasida “O‘zbekiston Respublikasi fuqarolari dinga munosabatidan qat’i nazar qonun oldida tengdirlar. Rasmiy hujjatlarda fuqaroning dinga munosabati ko‘rsatilishiga yo‘l qo‘yilmaydi. Fuqarolarning dinga munosabatiga qarab ularning huquqlarini har qanday cheklash va ularga bevosita yoki bilvosita imtiyozlar belgilash, dushmanlik va adovat uyg‘otish yoxud ularning diniy yoki dahriylik e‘tiqodi bilan bog‘liq his-tuyg‘ularini haqoratlash, diniy ziyoratgohlarni oyoq osti qilish qonunda belgilangan javobgarlikni keltirib chiqaradi”[2] deb belgilab qo‘yilgan. Demak, yurtimizda diniy bag‘rikenglik g‘oyasi Qonunlarimiz tomonidan tartibga solingan va nazorat qilinadi.

YuNESKOning 1945 yil 16 noyabrda qabul qilingan Nizomida belgilangan “dunyo insoniyatning axloqiy va intellektual birdamligi asosida qurilishi darkor” degan tamoyil, BMT va YuNESKO faoliyatining asosiy mazmunini ifoda etadi. BMT xalqaro tinchlik va xavfsizlikni saqlash, xalqlarning teng huquqliligi hamda o‘z taqdirini o‘zi belgilash, iqtisodiy, ijtimoiy, madaniy va gumanitar xarakterdagi xalqaro muammolarni hal etish, ushbu maqsadlarga erishishda millatlar, davlatlar harakatini muvofiqlashtirish vazifasini bajaradi[3.19-30]. Shuningdek, 1966 yil 19 dekabrda qabul qilingan “Iqtisodiy, ijtimoiy va madaniy huquqlar to‘g‘risidagi xalqaro Pakt”da qayd etilganidek, barcha xalqlar o‘z siyosiy maqomini va iqtisodiy, ijtimoiy-madaniy taraqqiyotini mustaqil belgilash, xalqaro hamkorlikda qatnashish, o‘z fuqarolarining huquq va erkinliklarini ro‘yobga chiqarish, hammaga o‘z kasbi, ish sohasi bo‘yicha yuksalish, bilim, axborot va dam olish, ma‘naviy boyliklardan foydalanish, yashash joyini erkin tanlash, o‘z xohishi bilan turmush qurish kabi umuminsoniy normalarga muvofiq hayot tarzini yaratishni o‘z zimmasiga oladi[4.19]. Shu bilan birga, ularda tolerantlik madaniyati global darajada shakllanishini huquqiy kafolatlaydi. Albatta, ushbu xalqaro Paktga qo‘shilish yoki qo‘shilmaslik davlatlarning o‘z ixtiyori, biroq bugungacha bu hujjat barcha davlat, shu jumladan O‘zbekiston Respublikasi tomonidan ham imzolangan. Respublikamiz bugungi kungacha global madaniy tolerantlikni shakllantirishga xizmat qiluvchi, xalqaro integratsiyani chuqurlashtiruvchi 90 dan ziyod xalqaro konvensiya, pakt, shartnomaga qo‘shildi[5.237].

Global tolerantlik «bag‘rikenglik» madaniyatining muhim belgilari davlatlararo (xalqaro, mintaqalararo, mintaqaviy-respublikalararo) hamkorlikda mavjud global muammolarni hal etish uchun ittifoq, uyushmalar tuzish, birgalikda dastur, deklaratsiya, kommyunike, paktlar qabul qilish, umuminsoniy ahamiyatga ega ekologik, demografik ahvol, sog‘liqni saqlash, ta‘lim-tarbiya, inson taraqqiyoti, yer

yuzida tinchlik va osoyishtalikni ta'minlashda qatnashish, giyohvandlik, fohishabozlik, odam savdosi, ocharchilikka qarshi kurashishdan iborat. Xullas, global tolerantlik madaniyati sivilizatsiyani asrash, madaniy-gumanitar aloqalarni rivojlantirishni qo'llab-quvvatlash, madaniy boyliklardan teng foydalanish uchun umuminsoniy huquqiy makon yaratish, demokratiyani, madaniy plyuralizm, integratsiyani umuminsoniy taraqqiyot shartiga aylantirishga qaratilgan hamkorlikdir[6.201]

Bugun insoniyat ko'plab global muammolarga to'qnash kelib yashayapti. Ularni hal etish uchun davlatlar, xalqlar, millatlar trans milliy hamkorlik aloqalarini kengaytirishga majbur. Chunki ular o'z muammolarini ham, umumbashariy muammolarni ham mustaqil holda hal qilishi mushkul. Bag'rikenglik ikki xalq, millat o'rtasidagi ziddiyat, nizolarni tinch yo'l bilan hal etishda emas, balki davlatlararo munosabatlarda ham o'ta muhim. O'z qarashlarini "demokratiya bayrog'i" shiori ostida o'zga millat, xalqlarga kuch bilan singdirish, ayrim hollarda koalitsiyali intervensiya uyushtirish (AQSh, Angliya, Italiya, Fransiya va davlatlarning Iroqqa hujumi) global tolerantlik «bag'rikenglik» madaniyati qaror topishiga xavf solmoqda. Bu aslida tinchlikni milliy va umumbashariy darajada saqlash, xalqlarning o'z tarixiy negizlariga muvofiq erkin rivojlanishiga qarshi terrorizmdir. "Tolerantlik, deyiladi «Tolerantlik prinsiplari deklaratsiyasi»da, bo'sh kelish, ko'ngil bo'shlik yoki nojo'ya harakatlarga befarqlik emas. Bag'rikenglik universal huquq va insonning asosiy erkinliklarini tan olish asosida shakllanadigan faol munosabatdir. Hech bir holatda bag'rikenglik ushbu asosiy qadriyatlarga bo'lgan tajovuzni oqlashga xizmat qilishi mumkin emas; tolerantlikni ayrim kishilar, guruhlar va davlatlar ham ko'rsatishi zarur"[5.30].

Bag'rikenglik tobora jahon miqyosida insoniyatning ongli hayotida va jamiyatning mentalligida o'ziga xos o'ringa ega bo'lib bormoqda. Bag'rikenglikning hozirgi zamon konsepsiyasi yuzaga kelganiga ko'p bo'lgani yo'q, biroq dunyodagi barcha davlatlar tizimi, qonunchiligida o'z ifodasini topmoqda. Bunda 1995 yilda YuNESKO Bosh konferensiyasida qabul qilingan "Tolerantlik tamoyillari deklaratsiyasi" asosiy rol o'ynamoqda. Mazkur deklaratsiyaga jahonning 185 davlatida, shu jumladan O'zbekiston Respublikasida ham qat'iy amal qilinmoqda. Demak, bag'rikenglik bu – fuqarolik jamiyatining ajralmas me'yori va qadriyatidir.

"Birlik xilma-xillikda" tamoyilining butun omma tomonidan anglanishi bag'rikenglikning yana bir jihati. Birlik deganda barcha jamoa a'zolarining hamjihatligi nazarda tutilsa, xilma-xillik deganda jamoaning har bir a'zosi, o'z fikr-mulohazasiga ega bo'lishi, oshkoralik, umumiy g'oya – Vatan g'ururi g'oyasi bilan birlashish nazarda tutiladi. Shuning uchun ham bag'rikenglikning shakllanishi va unga amal qilinishi bilim, maqsad, oshkoralik, fikr, vijdon va e'tiqod erkinligiga



imkon yaratish bilan bog‘liq bo‘lib, ularning asosini milliy ong tushunchasi tashkil etadi.

Shuni mamnuniyat bilan aytish kerakki, mamlakatimizdagi millatlararo totuvlik va barqarorlik xorijlik siyosatchilar tomonidan yuksak baholanmoqda. Yevropada Xavfsizlik va Hamkorlik Tashkilotining oz sonli millatlar bo‘yicha sobiq Oliy Komissari Knut Vollebek Baynalmilal madaniyat markazida bir necha bor mehmon bo‘ldi. U yurtimizda turli millat vakillariga o‘qish, o‘z madaniyatlarini rivojlantirish borasida yaratilgan sharoitlarni ko‘rib, bu tajribani boshqa davlatlarga ham yoyish kerak, degan fikrni bildirdi. Albatta, bu bejiz emas. Dunyoda milliy-etnik munosabatlar tobora murakkablashib, hatto eng ilg‘or davlatlarda ham oz sonli millat vakillarini kamsitish, xo‘rlash va siqib chiqarish holatlari kuzatilayotgan davrda turli millat va elat vakillari yagona oiladek ahil va inoq yashayotgan O‘zbekiston chindan ham boshqalarga namuna bo‘lishga munosib.

Vashingtondagi J.Xopkins nomli universitet qoshidagi Markaziy Osiyo va Kavkaz institutining yetakchi eksperti Aftab Qazi shunday deydi: «Men katta ishonch bilan aytamanki, O‘zbekiston jahondagi eng bag‘rikeng mamlakatdir». Misrdagi yetakchi nashrlardan «Al-Axbor» gazetasi «O‘zbekiston: milliy totuvlik tajribasi» maqolasida «O‘zbekistondagi millatlararo tinchlikni ta‘minlash modeli eng yuksak bahoga loyiq. U arab dunyosi uchun yaxshi namuna bo‘lishi mumkin», deb yozsa, «Diniy bag‘rikenglik va millatlararo hamjihatlik bobida O‘zbekiston Fransiya uchun ham namuna bo‘lishi mumkin», deb ta‘kidlaydi Versal shahri meri, Fransiya parlamenti quyi palatasi - Milliy assambleya deputati Eten Pinte[7].

Bunday samimiy dil izhorlari va xolis e‘tiroflar har birimizning qalbimizga g‘urur bag‘ishlashi tabiiy. O‘z navbatida, bu zimmamizga umrboqiy qadriyatlarimiz, ayniqsa, olijanoblik va bag‘rikenglik kabi insoniy fazilatlarni asrab-avaylash mas‘uliyatini ham yuklaydi. O‘zini shu tabarruk zamin farzandi deb bilgan boshqa yurtdoshlarimizni ham buyuk kelajagimiz yo‘lida birlashishga undaydi.

Sirasini aytganda, islom dinining mazmun-mohiyatida bag‘rikenglik g‘oyasi yotadi. Bir tomondan, sof islom shariatiga tobe‘lik, musulmonlik aqidalarini mustahkam tutishga chaqirilsa, ikkinchi tomondan, o‘zga din kishilariga nisbatan badniyatda bo‘lmaslik, ularning e‘tiqodini hurmat qilish, ular mol-mulki, salomatligiga tajovuz qilmaslik haqida Qur‘on va Hadisi sharifda ko‘plab o‘g‘itlar bor. Ma‘lumki, islomda “ahli kitob” degan tushuncha bor. Bu yahudiylar va nasroniylarga nisbatan aytiladigan so‘z. Ya‘ni, yahudiylar va nasroniylar osmoniy kitoblar hisoblangan Tavrot, Zabur va Injil egasidirlar. Bu haqda Qur‘onda ko‘p oyatlar keltirilgan. Chunonchi, “Baqara” surasining 109-oyatidan 151-oyatigacha yahudiylar va nasroniylar haqida so‘z boradi. Alloh taolo ularning manmanligi, o‘z dinlarini afzal deb bilib, islomni tan olmaganlarini mazammal etadi. Agar bu oyatlar ma‘nosini chuqur mulohaza etsak, gap Tavrot yoki Injilning noto‘g‘riligi yoki islohga muhtojligi

haqida emas, balki ular bilan birga yangi haq din – islom zuhur etishi va bu dinni, uning Payg‘ambarini tan olish to‘g‘risida boradi. Zero, Alloh - yagona, u hammaga barobar. Binobarin, “Mashriq ham, Mag‘rib ham Allohnikidir. Bas, qaysi tarafga yuzingizni qaratsangiz, o‘sha tomonda allohning “yuzi” mavjuddir. Albatta, Allohning fazli keng, dono zotdir”[8]. Odamlar qavmlar, millatlar mazhablarga ajratilgan bo‘lsalar-da, ammo ularning hammasini ham Alloh yaratgan, Allohning bandalaridirlar va albatta Allohga qayturlar. Shuning uchun tarafkashlik, ayirmachilik emas, Alloh yo‘lida birlashish – eng maqbul va eng to‘g‘ri yo‘ldir. Mana bu oyati karimaga e‘tibor qiling: “Yahudiylar: “Nasroniylar hech narsada yo‘q” desalar, nasroniylar: “Yahudiylar hech narsada yo‘q” deydilar (izoh: ya‘ni har ikki tomon bir-birining dinini inkor etadi), vaholanki, ular (har ikki toifa) kitob o‘qiydigan (savodxon) edi. Shuningdek, o‘qishni bilmaydiganlar ularning gapiga o‘xshash gapni aytadilar. Ularning (bu kabi) kelisha olmagan narsalari xususida qiyomat kuni Alloh hukm qilur”[8.113].

Dindorlarning behuda, asossiz tarafkashligi, bir-birini kamsitishi Qur‘onda mana shunday tanqid qilingan. Bu oyatda quyidagi ma‘nolar mujassam: 1) yahudiylar va nasroniylar bir-birining dinini ko‘r-ko‘rona inkor etmoqda; 2) bu bilan bir-birini tahqirlamoqda; 3) holbuki, ular orasida savodxon, kitob o‘qiy oladigan, Tavrot va Injildan xabardor odamlar bor; 4) osmoniy kitoblarning borligini bila turib, nega ular bir-birining dinini inkor etadi? 5) savodxonlar shunday qilgandan keyin, tabiiyki, savodi yo‘qlar ularga ergashib gaplarini qaytaradi; 6) natijada jaholat, nohaqlik oqibatida qavmlar, xalqlar orasida adovat kuchayadi.

Alloh taolo o‘z bandalarini ana shunday adovatdan ogohlantiradi, aqlsizlarcha tortishuvlar girdobiga tushishdan asraydi.

Islomda esa, yuqorida aytganimizdek, Tavrot, Zabur, Injil osmoniy kitoblar sifatida e‘tirof etilishidan tashqari, ulardagi qator tarixiy qissa va rivoyatlar Qur‘onda ham tilga olinadi.

Payg‘ambarimiz Muhammad (s.a.v.) islom dini g‘alabasi uchun kurashgan va bunga rahnamolik qilgan inson. Ammo, ul zot hech qachon o‘zga din kishilarini tahqirlagan emaslar. Aksincha, turli e‘tiqoddagi barcha odamlar bilan xushmuomalada bo‘lib, sahobalardan ham shuni talab qilganlar. Masalan, sahoba Usomadan (r.a.) shunday rivoyat qilinadi: “Rasuli akram (s.a.v.) bir kun bir majlis (o‘tirgan) jamoa qoshidin o‘tdilarki, anda har qism odamlar, ya‘ni musulmonlar va mushriklar va butparastlar va yahudlar bor erdilar. Janob payg‘ambar alarg‘a salom berdilar)”[9.319].

Shu bois islom g‘alaba qilgandan keyin ham musulmon mamlakatlarida turli din vakillari istiqomat qilib kelgan, ular savdo-sotiq, hunarmandchilik, me‘morchilik bilan shug‘ullangan, har bir dinning o‘z ibodatxonasi bo‘lgan, diniy marosimlarni o‘tkazishga xalaqit berilmagan. Xristianlar, yahudiylar orasidan islom madaniyatiga hissa qo‘shgan olimlar, tabiblar, tarjimonlar yetishib chiqqan (chunonchi, mashhur faylasuf Monse ben Maymanid kabi). Musulmonlar orasida esa Tavrot va Injilni

o'rgangan kishilar ko'p bo'lgan. Masalan 12-asrda yashagan sufiy Abu Adyon (dinlarning otasi demak) bir necha dinni o'rganib, turli din vakillari bilan munozara qilar ekan[10.208]. Bag'dod xalifasi Al-Ma'mun al-Mu'tasim huzurida musulmon ulamolari bilan birga zardushtiy, nasroniy ruhoniylar suhbatlarda ishtirok etgan. Bu tajribani Mirzo Boburning nevarasi Akbar (XVI a.) Hindistonda davom ettirib, ajoyib natijalarga erishgani ma'lum.

Ayniqsa, orif so'fiylar zohiriy rasm-rusumlarga salbiy munosabatda bo'lgani uchun dinlarning umuminsoniy mohiyati, insoniylikni birinchi o'ringa qo'ygan va dinlararo bag'rikenglikning amaldagi targ'ibotchilariga aylangan. Farididdin Attor, Jaloliddin Rumiy, Imomiddin Nasimiy, Yunus Emro, Boborahim Mashrab diniy, irqiy, milliy ayirmachilikdan o'zlarini yuqori tutgan. Ular uchun Allohga bo'lgan muhabbat hamma narsadan ustun, mazhablar, dinlarning har biri Xudoga olib boradigan bir yo'l edi. Ilohiy mohiyatni anglagan odam olamni yagonalikda tasavvur etadi va uning Yagona ijodkori Parvardigorga intiladi. Mavlono Rumiy fikricha, dunyo dinlari mohiyatan birdir. Chunki ularning hammasida ham tavhid g'oyasi mavjud. Barchasida Xalloqi olamga sig'inish, hamd aytish, undan madad so'rash, munojot qilish bor. Masalan, uning "Ichingdagi ichingdadir" asarida bunday hikoya bor: "Bir kun bir yig'inda vaz' o'qilardi. Musulmonu kofir hamma yig'lar, turli ahvolga tushardi. Birov: "Kofirlar nega yig'lashadi, ustiga ustak, tilni bilishmaydi. Musulmonlarning ham mingdan biri arang tushungan vaz'dan ular nimani anglayaptiki, bu qadar yig'lab siqtashadi?" dedi. Mavlono buyuradiki, "so'zning o'zini tushunishga hojat yo'q. Ular mohiyatni-maqsadni anglashmoqda. Ular ham Allohning birligini e'tirof etishadi. Uning Yaratuvchi, Razzoq, hamma narsani o'z tasarrufida tutuvchi ekanini, nihoyat, hamma unga qaytajagini, avfu jazo undan bo'lajagini anglashadi"[11.17].

Rumiy Ko'nyada ko'pgina nasroniylar bilan do'stlashgan edi, ular orasida ruhoniylar ham bo'lgan. Bir safarda Rumiyga qora libos kiygan xristian ruhoniylari hamroh bo'ladi. Ayrim musulmonlar ularga qarab: "Bu qadar qopqora kiygan bular, dilingni siyoh qiladi" deganda, Rumiy ularni jerkib: "Sizlar qaerdan bilasizlar, bu odamlarday sahiy va rahmdil odamlar dunyoda kam topiladi"[12.333]deydi.

Mavlononing uyiga bir pechkachi usta kelib ishlaganda, muridlar uni o'rta olib: "Musulmon bo'lsang bo'lmaydimi, islom dini afzal" deya tashviq etayotgandi, Mavlono deydi: "Imonning boshi Xudodan qo'rqishdir, bu odam Xudodan qo'rqar ekan, demak u musulmondur, agarchi tarso bo'lsa ham"[11].

Mavlono Rumiy nasroniy do'stlari, ixlosmandlari uyiga borar, taomlaridan tanovul qilar, ular kasal bo'lsa hol so'rardi. Ular ham Mavlono huzuriga tashrif buyuradi. Mavlono vafot etganda musulmonlar bilan birga yuzlab nasroniylar va boshqa din vakillari ta'ziasida ishtirok etgan[12.333].

Umuminsoniy g'oyalar Tavrot va Injilda ham o'z ifodasini topgan, ularda ham hayotiy o'git sifatida xizmat qiladigan gaplar yozilgan.

Shunday ekan, hech bir din, konfessiya o'rtasida sun'iy to'siq o'rnatish va Injilni musulmonlar, Qur'onni nasroniylar o'rganishi – og'ir gunoh, deb qat'iy da'vo qilish mantiqqa to'g'ri kelmaydi. Ko'pincha, hayotda uning teskarisiga duch kelamiz. Tavrot ham, Injil ham, Qur'oni Karim kabi, Alloh tomonidan nozil qilinganini unutib qo'yamiz. Shuni yoddan chiqarmasligimiz lozimki, hamma dinlar birgalikda yaxlit tirik organizmni eslatadi va ularning barchasida **umuminsoniy qadriyatlar** – odamlarni insofli, baxt-saodatli, kamtar, diyonatli, olijanob, ezgu amallar sohibiga aylantirish vasf etiladi.

Olampanoh Tangrimiz tabiat hodisalari o'rtasida o'zaro bog'liqlikni o'rnatdi. Yorug'likdan zulmatni ajratdi. Tuproq va suvni yaratdi. Osmon va Yerni yaratgan ham o'sha Zot. Biri tun, ikkinchisi kunni boshqarsin uchun ikkita ulug'vor yoritqich – quyosh bilan oyni yaratdi. Sudralib yuruvchilar, baliqlar, hayvonlar, qushlar va insonni yaratdi. Inson va tabiat hamda odamlar o'rtasidagi o'zaro munosabatlarni o'rnatdi. Masala shu yo'sinda ko'riladigan holatlarda barcha umuminsoniy ma'naviy qadriyatlarning yaxlitligini unutmaslik lozim.

Tavrotning (yoki Eski Ahd, rus tilida Tora) eng qadimgi (miloddan avvalgi 11 - 6-asrlar) muqaddas kitoblaridan bo'lgan Tovit kitobida yuqorida keltirilgan hikmatning bir varianti bor: «Nimani o'zing yomon ko'rsang, o'shani boshqalarga ham tilama» [11, 3:15]. Tillardan tillarga o'girilib, og'izdan og'izga o'tib yurgan umuminsoniy hikmatlardan eng muhimi bu. Hozir uni o'sha qadimgi yahudiy qabilalari yoki bir oz keyingi nasroniylar hikmat xazinasigagina mansub deyish mantiqdan emas.

Tavrot ham Alloh taolo hikmatining mahsuli. Farq shundaki, Qur'oni Karim Uning rasuli Muhammad Mustafo (s.a.v.)ga vahiy qilingan bo'lsa, Tavrot Parvardigorimizdan yahudo dinining asoschisi Muso alayhissalomga, Yangi ahd esa nasroniylar dinining asoschisi Iso Masihga nozil qilingan. Bu haqda Yaratganning o'zi «Baqara» surasining 87-oyatida shunday deydi: *«haqiqatan, biz Musoga kitob (Tavrot)ni berib, uning ortidan (bir necha) payg'ambarlar yubordik. Iso ibn Maryamga (nasroniylar uni Allohning o'g'li deb unga xudo sifatida sig'inadilar. – mual.) ham hujjatlarni berdik...»*. Zabur (rus tilida *psaltir*), diniy manbalarda ta'kidlanishicha, Alloh tomonidan miloddan avvalgi XI asrda yashagan Dovud alayhissalomga berilgan. Bu haqda ham «Baqara» surasining 251-oyatida aytilishicha, *«Alloh unga (Dovudga) podshohlik va payg'ambarlik hamda o'zi xohlagan narsalarni o'rgatdi»*. Dovud a.s.ning o'g'li Sulaymon alayhissalom unga nozil qilingan va Eski Ahddan joy olgan «Sulaymon (a.s.) hikmatlar kitobi» va «Sulaymon qo'shiqlari» bilan mashhur. Bu yerda nomlari zikr etilgan qadimgi manbalar, ulardagi g'oya va rivoyatlar ma'lum darajada Qur'oni Karimda ham aks etgan.

Shunga asosan qayd etish lozimki, masalan, musulmonlar Eski va Yangi Ahdlarni o'qiganlarida ularga nisbatan ziyolilik nuqtai nazaridan hurmat bilan yondashmog'i

lozim. Chunki bu muqaddas kitoblardagi hikmat durdonalari ularga sidqi dildan amal qilayotgan shaxsni har tomonlama kamol topdirishday sharafligacha undaydi. Shuni e'tibordan soqit qilmasligimiz kerak: bu kitoblarning barchasida, eng avvalo, ilohiy, qolaversa, eng oddiy, hayotiy hikmat – insoniylik va inson bo'lish haqidagi masala ochiq-oydin tavsiflangan.

Shuni ham aytish joizki, diniy bag'rikenglik millatlararo do'stlik, madaniyatlararo muloqotlikka ham yordam beradi. Chunki din milliy urf-odatlariga ta'sir o'tkazib kelgani bois ba'zan milliylik bilan diniylikni bir-biridan ajratish qiyin. Shuningdek, adabiyot va san'atning asrlar davomida diniy asotirlar, g'oyalar, tushunchalar bilan uzviy bog'liq holda rivojlanganini e'tiborga olish lozim. Masalan, o'rta asr Yevropa tasviriy san'atida asosan Tavrot va Injil syujetlari aks ettirilgan yoki bizning minnatyura san'atimiz so'fiyona aqida va tushunchalarni ifodalagan.

Shuning uchun madaniyatlararo muloqot, o'zaro hamkorlik qilish, idrok va zavq xalqlarni bir-biriga yaqinlashtirganidan tashqari diniy chegaralarni ham hatlab o'tishga yordam beradi. Shunday qilib, diniy bag'rikenglikning poydevori **ma'rifat** va **ma'naviyatdir**. Madaniy, ma'rifiy dindorlik dinlararo yaqinlashishga yo'l ochsa, jaholat taassubga, tarafkashlikka tortadi. Shu bois aqidaparast ekstremistlar aynan ma'rifatga va undan hosil bo'ladigan bag'rikenglikka qarshi bo'lgani bejiz emas. Ma'rifiy dindor odam falsafa, tibbiyot, adabiyotni sevadi, tafakkuri keng, nigohi ochiq bo'ladi. Aqidaparast esa fikri tor, zohiriy narsalarga o'ch, ilm-fan yutuqlarini hazm qilolmaydigan odamdir. Shu bois kishi ma'rifati ortgan sari insoniyat yaratgan jamiki qadriyatlarini hurmat qiladigan bo'lib boraveradi. Biz yoshlarimizni ana shu ruhda tarbiyalashimiz lozim. Respublikamiz aholisining milliy qiyofasi faqat Sharq emas, balki G'arb sivilizatsiyasiga mos umuminsoniy tamoyillar, islom, xristianlik va boshqa dinlarga xos e'tiqod, an'ana va urf-odatlar, rang-barang turmush tarzidan iborat an'anaviy mezonlarni o'zida aks ettiradi. Bunda yurtimizda yashayotgan xalqlarning o'tmishi, bugungi hayoti, kelajak bilan bog'liq orzu-umidlari asrlar osha yonma-yon yashash jarayonida shakllangan hamjihatlik, bag'rikenglik, qardoshlik tuyg'ulari uyg'unlashgan tarzda namoyon bo'ladi. Bu esa yurtimizda osoyishtalik, tinch-totuv turmush tarzini ta'minlashda katta ahamiyatga ega. Umuman olganda, insoniyat tobora birlashib, o'zaro iqtisodiy, ijtimoiy-siyosiy masalalar ham murakkablashib, globallashib borayotgan ekan, dinlararo muloqot, sabr-toqat, tolerantlikni (bag'rikenglikni) kuchaytirish har jihatdan dolzarb va foydalidir.

### Foydalanilgan adabiyotlar

1. Ўзбекистон Республикаси Конституцияси. –Тошкент: Ўзбекистон, 2017. 18-модда.
2. <http://lex.uz/acts/65108>
3. Бирлашган Миллатлар Ташкилотининг Низоми ва халқаро суд статуси. – Тошкент, 2002. -4 б.
4. Международные конвенции по защите прав человека и борьбе с преступностью. –Тошкент: Шарқ, 1996. -С.19-30.
5. Халилов Э.Х. Высший законодательный орган Республики Узбекистан. - Тошкент: Ўзбекистон, 2001. -237 с.
6. Қодирова З.Р., Шарипов Л.Ж. Ёшлар ижтимоий фаоллиги ва толерантлигини юксалтиришнинг ижтимоий-фалсафий масалалари. -Тошкент: Фалсафа ва ҳуқуқ институти нашриёти, 2006. – 201 б.
7. BAG'RIKENGLIK NAMUNASI Created on Tuesday, 19 April 2016 15:25Written by Super UserHits: 10129 Abdumajid AZIMOV.
8. Қуръони Карим. Абдулазиз Мансур таржимаси, 115-оят.
9. Муҳиддин аби Зикриё Яҳё ибн Шариф ан Навоий. Риёзус Солиҳин Саййид Тарозий таржимаси, 2-жузв. –319 б.
10. Абдурахмон Жомий. Нафаҳотул унс. -Тошкент, 1913. – 208 б.
11. Ичингдаги ичингдадир. –Тошкент: Ғ.Ғулом нашр., 1995. -17 б.
12. Абдулбоқи Гулпинарли. Мавлоно Жалолиддин. -Техрон нашри. -333 б.
13. Kurbanov, C. M., Shaniyazov, S. S., Nurfayziev, J. B., & Sherboboev, M. A. U. (2020). GEOPOLITICAL AND ECONOMIC INTERESTS OF THE RUSSIAN EMPIRE IN THE SECOND HALF OF THE 19th CENTURY IN CENTRAL ASIA. PalArch's Journal of Archaeology of Egypt/Egyptology, 17(7), 8521-8546.
14. Sherboboev, M. A. O. (2021). CRITICAL RATIONALISM AS A METHODOLOGICAL MEANS OF SCIENTIFIC KNOWLEDGE. Academic research in educational sciences, 2(8), 89-97.
15. Azimmurod o'g'li, S. M. (2023). KARL POPPERNING ILMIIY BILISH MANTIG 'I VA YANGI O 'ZBEKISTONDA IJTIMOIIY BILISHNING O 'ZIGA XOSLIGI. Finland International Scientific Journal of Education, Social Science & Humanities, 11(2), 447-453.

## CLINICAL CHARACTERISTIC OF CONTEMPORARY SCARLET FEVER IN CHILDREN

*Juraev Shavkat Abdulvakhidovich*

*Samarkand State Medical University, Samarkand, Uzbekistan*

*zuraevsavkat1@gmail.com*

**Abstract** Scarlet fever as the main disease of streptococcal etiology still remains a serious epidemiological and clinical problem. The incidence of scarlet fever in recent years is low, but often manifests itself in children outbreak groups. The widespread use of antibacterial drugs resulted in predominance of mild and moderate forms of the disease. However, the importance of streptococcal infection in the formation of chronic lesions of the nasopharynx is undeniable. There is a significant risk of allergization by streptococcus and the development of lesions of the heart and kidneys [1,2]. Severe septic complications and even deaths are also possible [3].

**Keywords** Scarlet fever, Rash, Lacunar tonsillitis

### 1. Introduction

Streptococcal infection, remaining one of the uncontrolled infections, is still one of the most acute health problems in all countries, which is proved by the widespread prevalence of group A streptococci and the great socio-economic damage caused by this pathology [2,6]. According to WHO data, 18.1 million people suffer from serious diseases caused by group A streptococci, of which 15.6 million people suffer from -rheumatic heart disease. About 1.8 million of new cases are registered annually, more than 500,000 people die, in addition there are more than 11 million cases of streptoderma and 616 million cases of pharyngitis [4,5]. Streptococcal tonsillitis in the structure of acute respiratory diseases takes the second place after influenza [1,2,6]. The incidence rates of scarlet fever in Uzbekistan also do not tend to decrease [4]. In recent years, there has been a mild course of scarlet fever, but there is still a high risk of serious septic complications development and even lethal outcomes. [3,5]. All of the above indicates the need to study the clinical and epidemiological features of streptococcal infection (scarlet fever, tonsillitis) both in sporadic morbidity and in the development of foci in organized children's groups.

### 2. Purpose of the Study

Analysis of clinical features course of scarlet fever in children its diagnostic potential in present-day conditions and evaluation of the effectiveness of treatment of patients <http://journal.sapub.org/ajmms> with scarlet fever in a hospital setting.

### 3. Materials and Methods of Research

We carried out retrospective analysis of 192 children, ill scarlet fever, who were hospitalized at the Samarkand Regional Clinical Infectious Diseases Hospital from 2016 to 2020. All patients involved in the research underwent comprehensive clinical and laboratory studies in accordance with current standards, which included a clinical blood test, a general urinalysis, inoculation of mucus from the oropharynx for hemolytic streptococcus, and, according to indications, the determination of CRP, sialic acids, proteinogram, ECG.

### 4. Results and Discussion

For the period from 2016 to 2020, there were observed 192 (100%) patients with scarlet fever aged 9 months to 18 years in the Samarkand Regional Infectious Diseases Clinical Hospital. The patients were distributed by age as follows: 0.5% - children under 1 year old, 28.1% - from 1 to 3 years old, 4-7 years old - 51.0%, 10.4% - children from 8 to 12 years, 9.9% - from 13 to 18 years. When studying the terms of hospitalization, 47.4% of patients were hospitalized on days 1-2 of illness, 32.8% on days 3-5 of illness, 19.8% of patients after 6 days of illness, which was regarded as late hospitalization. In most cases, this was due to the onset of other infectious diseases, in particular ARVI, or treatment for a different diagnosis. When studying the primary diagnosis of patients: 67.7% of

American Journal of Medicine and Medical Sciences 2022, 12(3): 3 58-360

359 those who directly visited the hospital were diagnosed with scarlet fever. However, 32.3% of patients with scarlet fever received prehospital treatment in other hospitals with diagnoses - ARVI, lacunar tonsillitis, an allergic condition, after which they were admitted to the clinic.

In all children, the disease began acutely and was characterized by a typical scarlet fever, cyclic flow. In most children (86.5%) body temperature increased from 37.1° to 39.6°C and remained normal in 13.5% of patients. Since the onset of the disease, 58.9% of patients complained of a sore throat, headache, malaise, fatigue, decreased appetite, nausea, and vomiting. All patients had acute tonsillitis syndrome with hypertrophy of the tonsils and hyperemia of the oral mucosa, as well as an increase in regional lymph nodes. In 1/3 of patients (32.8%) the appearance of a rash on the body was the first sign of this disease, on the 1st-2nd day it appeared in 76.6% of persons, on the third day - in 23.4%. The rash was localized mainly on the flexion surfaces of the body. All children developed a typical small punctate rash within a few hours. Rarely, small papules and petechiae were observed against its background. In 87.5% of patients, the rash appeared on a hyperemic background of the skin, and only in 12.5% of patients the rash was on an unchanged background of the skin. The duration of the rash elements ranged from 3 to 6 days.



In 27.6% of patients, Filatov's symptom characteristic of scarlet fever ("pure" nasolabial triangle), reddening of the lips and hyperemia of the cheeks was observed. In the period of recovery (from 8 to 10 days of illness), 16.1% of children had tingling of varying severity in the pads of the hands and feet, in the area of the heels.

In most cases (97.4%), a typical course of scarlet fever was observed, while the atypical form (extra buccal) was found only in 2.6% observed cases. The severity of the course of the disease was assessed based on the severity of symptoms of intoxication and local changes. At the same time, the criteria for the severity of erythema were studied depending on the general condition of the patient, the degree of increase in body temperature, the severity of symptoms of intoxication, changes in the oropharynx, and the nature of the rash. So, a mild form of scarlet fever was observed in 22.4% of patients, a moderate form - in 76.6%, a severe form - in 1.0% of patients.

It should be noted that the disease proceeded with the development of septic complications in 12.5%, of which otitis media developed in 9.9% of cases, and paratonsillar abscess developed in 2.6% of cases. Complications occurred with late prescription of antibacterial drugs (81.6% on the 3rd-4th day of illness) and untimely hospitalization (18.4%). According to a number of authors [4], the frequency of complications of scarlet fever remains quite high - 19.2%, which is mainly caused by defects in the antibacterial treatment of patients at home, which coincides with our data.

The criterion for laboratory diagnosis of scarlet fever was screening for the presence of hemolytic streptococcus in the pharynx in all patients admitted to the hospital. The diagnosis of scarlet fever was confirmed bacteriologically in 26.7% of those examined. The low percentage of identification of the pathogen is explained by the fact that bacteriological examination was carried out against the background of antibacterial therapy, previously started on an outpatient basis, since almost half of the patients with scarlet fever were hospitalized in the late stages of the disease.

The general blood test in the acute period of the disease revealed leukocytosis (25.4%), leukopenia (4.2%); relative neutrophilia (17.6%), relative neutrophilia with a stab shift to the left (26.8%), eosinophilia (35.9%). In the study of ESR the values were within the normal range in 36.5% of patients, in 36.7% of patients they increased to 20 mm/h, and in 26.7% of patients to more than 20 mm/h.

The treatment of patients with scarlet fever was carried out in accordance with the current standards, it was complex and included a regimen, diet, etiopathogenetic therapy. Antibacterial therapy in 37 patients (19.3%) was started before hospitalization. 56.8% of all patients who received treatment before admission to the clinic took penicillin, erythromycin or ampicillin, in other cases - macropen, rulid, lincomycin. In the hospital, 87% of patients received penicillin intramuscularly. The duration of the course was, on average,  $4 \pm 0.3$  days for a mild course,  $6 \pm 0.2$  days for a moderate course, and  $9 \pm 0.3$  days for a severe course. Other antibacterial drugs (cefotaxime, cefazolin,

lincomycin) were prescribed in 12.5% of cases due to past intolerance to penicillin. Due to the lack of a therapeutic effect from the introduction of penicillin and repeated inoculation of hemolytic streptococcus, 14 patients (7.3%) needed a second course of antibiotic therapy, while using erythromycin, cefazolin, gentamicin. This therapy was carried out mainly in patients with complications or concomitant bacterial pathology.

The vast majority of children (86.5%) were discharged from the hospital on days 9-11 of the disease with recovery under the supervision of a district pediatrician. On the 12-18th day of illness, 13.5% of patients were discharged due to the development of early complications and layering of concomitant diseases.

The results of the analysis confirm the opinions of researchers that scarlet fever at the present stage occurs with a predominance of moderate and mild forms of the disease, proceeds typically with the preservation of all clinical manifestations characteristic of this disease.

## 5. Conclusions

1. Based on the above data, in modern conditions scarlet fever in most cases (97.4%) proceeds typically and retains all the clinical manifestations characteristic of this disease. The greatest number of cases of the disease was registered in the age group of children from 1 to 7 years.

2. During the analyzed period (2016-2020) of observation, the disease proceeded mainly in moderate and mild form - 99% and only in 1% in severe form. 360 Tirkashev Otabek Saidovich et al.: Clinical Characteristic of Contemporary Scarlet Fever in Children

3. Due to the low percentage of bacteriological detection of hemolytic streptococci (26.7%) and the clear severity of typical clinical manifestations of the disease, clinical diagnostics remains the main method for confirming the diagnosis of scarlet fever in modern conditions.

4. The frequency of septic complications in scarlet fever was 12.5%, the cause of which was the absence or inadequacy of antibiotic therapy at home, late prescription of antibacterial drugs and untimely hospitalization.

## REFERENCES

[1] Balabanova P.M., Grishaeva T.P. Throat infection - a modern view on diagnostic methods and principles of therapy for A-streptococcal infection of the pharynx // Consilium medicum. - 2004. -V.6. - No. 10. - p. 23-25.

[2] Belov A.B. A-streptococcal tonsillitis: modern aspects of antibacterial therapy // Pediatric pharmacology: Scientific and practical journal / Russian Union of Pediatricians, GEOTAR Publishing Group. - M., 2007. - V.4. - No. 3. - p.58 - 66.

[3] Briko N.I., Zhuravlev M.V., Pronsky A.V. Antibiotics in the culture of group A streptococcus // Journal of Microbiology and Infectious Diseases / Ministry of Health of the Russian Federation. - M.: Medicine, 2004. - No. 6. - p.54-56.

[4] S.A. Nizomova, B.M. Tadjiyev, Features of diagnostics and treatment of scarlet fever at the present stage, Journal of Biomedicine and Practice 2020, Special issue, p. 554-557.

[5] Dorofeev D.A. Resistance of strains of hemolytic streptococcus to antibiotics in children with various lymphocytes // Bulletin of the Russian State Medical University. - 2006. - No. 2. - p.279.

[6] Uralov Sh.M., Zhuraev Sh.A., Israilova S.B. "On the Impact of Environmental Factors on the Quality of Life and Health of Youth" Vol. 1 No. 3 (2022): SO'NGI ILMIY TADQIQOTLAR NAZARIYASI, N3, 2022/9/13, pp. 6-13, <https://bestpublication.org/index.php/sit/article/view/766/741>

[7] Soxiba Israel, Shavkat Jurev, & Dilfuza Amanova. (2024) Establishment of primary prevention in medical institutions. Лучшие интеллектуальные исследования, 13(5), 125-129. Retrieved from <http://web-journal.ru/index.php/journal/article/view/364>

[8] Zhuraev Sh. A., Israilova S. B., Uralov Sh. M. Materials of the scientific and practical conference., 20 (2020).

[9] Uralov Sh.M., Juraev Sh.A., Israilova S.B. "On the Impact of Physical Education Classes on the Quality of Life of Students" Vol. 1 No. 3 (2022):

## MANIFESTATION OF CLINICAL SYNDROMES ACCOMPANYING HIV-INFECTION WITH GIARDIA AND BLASTOCYSTOSIS

*M.R. Mukhammadiyev, M.M. Achilova*

*Samarkand State Medical University, Republic of Uzbekistan,  
Samarkand city*

[matlubaachilova31@gmail.com](mailto:matlubaachilova31@gmail.com)

**SUMMARY:** According to the scientific literature, the spread of human parasites in HIV-infected patients is high (10.0-30.0%), external factors, the external environment and social conditions also play a major role in the spread of human parasites. In the course of the investigation, 85 patients with intestinal parasitism (giambliosis and blastocystosis) were diagnosed with HIV-infection and clinical changes were studied. HIV-infected patients with a diagnosis of intestinal parasites (giambliosis, blastocystosis) often experience intoxication, asthenovegetative and dyspeptic syndromes, the frequency of which is 40.9% to 100.0%.

**KEY WORDS:** HIV infection, intestinal parasites, giardiasis, blastocystosis

**Introduction:** Globally, the prevalence of intestinal parasitosis such as giardiasis and blastocystosis among various infections is observed in people living with HIV [14,15]. Characteristic of parasitic diseases - the development of an allergic background in the body, increased immune activity, disturbance of the digestive system, development of anemia, loss of body weight, imbalance of the intestinal microflora biotope, development of various tumor diseases, urinary-genital organs activity. The development of complications such as disorders causes the deterioration of the quality of life of HIV-infected patients. Irritability, hyperactivity, and neurocognitive disorders in many HIV-infected people indicate a high probability of infection with intestinal parasites [1,3,5,9]. According to O.Ya Babak (2015) and A.G. Rakhmanova (2013), in intestinal parasitosis, temporary activation of the immune system is observed at first, but then the immune deficiency increases consistently [2,8]. According to the data of many researchers, intestinal parasitosis negatively affects the natural development of HIV infection, causing increased viral replication and deepening of immune deficiency. In addition, it is based on the fact that the pathological processes observed especially in the digestive system of the body accelerate the development of the AIDS stage with various complications, that is, the outbreak of various opportunistic diseases, including damage to the central nervous system [11,12].

**The goal.** Manifestation of clinical syndromes when HIV infection is accompanied by giardiasis and blastocystosis was studied.

**Material and research methods.** A total of 85 patients with HIV infection and diagnosed with giardiasis and blastocystosis registered in the Samarkand Regional AIDS Center were taken as the object of the study.

Blood, blood serum and excreta taken from the patient were considered the subject of research. General clinical, microscopic, immunological and statistical methods were used in this study. Diagnosis of "HIV infection" at the Samarkand regional AIDS control center, HIV antibodies in blood serum by the method of immunoenzymatic analysis (IFT) using the IV generation test kits, then immunoblotting (IB) reaction using the test systems of the "Vector" IChB (Novosibirsk region) based on The clinical stage of HIV infection is based on WHO's "Revised Classification of Clinical Stages of HIV Infection in Adults and Adolescents" (2012). The study included patients with laboratory-confirmed intestinal parasitosis, aged 18-69, who were in the I-clinical stage of HIV infection and who were receiving ART for 1 year. As a control group, 33 patients with only intestinal parasitosis giardiasis and blastocystosis were taken. Patients were matched for age and gender.

Statistical processing of the data was carried out using Microsoft Office Excell "Tibstatistica" program. Arithmetic mean (M), mean standard error (m), minimum, middle and maximum values were determined. Differences were considered statistically reliable when  $r < 0.05$ . Special attention was paid to the manifestation of clinical syndromes observed in HIV-infected patients with intestinal parasitosis.

**Research results.** Asthenovegetative (general weakness, rapid fatigue), intoxication (subfebrile temperature, weakness) and dyspepsia (nausea, diarrhea) syndromes were observed in all patients when HIV infection was accompanied by intestinal parasites. Asthenovegetative syndrome was recorded 2.3 times more often in HIV-infected patients diagnosed with intestinal parasitosis than in patients without HIV infection diagnosed with intestinal parasitosis.

Fever is one of the most common clinical symptoms in HIV-infected patients diagnosed with giardiasis and blastocystosis, observed in 84.8% of patients with giardiasis and 91.0% of patients with blastocystosis. In HIV-infected patients with blastocystosis, an increase in body temperature was noted 3.8 times more ( $p < 0.001$ ) than in the control group (22.2%).

Dyspepsia syndrome was observed in all 85 HIV-infected patients diagnosed with intestinal parasitosis (giardiasis, blastocystosis), and this syndrome was detected 1.6 times more frequently than in the control group ( $p < 0.001$ ). Abdominal pain syndrome (epigastric and/or umbilical pain) was observed in 49 (58.2%) HIV-infected patients with intestinal parasites, 1.3 times ( $p < 0.01$ ) more than in the control group. 'p was determined ( $p < 0.01$ ). Toxic-allergic syndrome (itching of the skin, formation of various rashes, dermatitis with an allergic appearance) in 45 (53.5%) patients in the main groups and 2.9 times more ( $p < 0.01$ ) than in the control group was observed (p

< 0.01). Abdominal rest was observed only in 41 (47.6%) HIV-infected patients with giardiasis, and no statistical difference was detected compared to the control group ( $p > 0.05$ ). The occurrence of clinical syndromes in HIV-infected patients diagnosed with intestinal parasitosis and in control groups is presented in Table 1.

**Table 1**

**The incidence of clinical syndromes in the main study and control groups**

Syndrome type	HIV-infected patients with giardiasis and blastocystosis (85 patients)	HIV-infected patients with giardiasis and blastocystosis (control group) (33 patients)
Asthenovegetative syndrome	85 (100%)	14 (42,4%)
Intoxication syndrome	85 (100%)	12 (36,4%)
Dyspepsia syndrome	85 (100%)	20 (60,6%)
Abdominal pain syndrome	49 (58,2%)	15 (45,5%)
Toxic-allergic syndrome	45 (53,5%)	6 (18,2%)
Stomach rest	41 (47,6%)	10 (30,3%)

In the main research groups, asthenovegetative syndrome was observed in almost all patients (79.2% and 100.0%) and was detected several times more often than in the control group. Toxic-allergic syndrome occurred in 13.6% to 20.8% of patients diagnosed with giardiasis in the main group, but there was no statistical difference ( $R > 0.05$ ), this syndrome was not observed in the control group. (Table 2).

**Table 2**

**The incidence of clinical syndromes in the main groups with giardiasis and the control group**

Type of syndrome	Group 1 (24 patients)	Group 2 (control) (18 patients)
Asthenovegetative syndrome	24 (100%)	2 (11,1%)
Intoxication syndrome	24 (100%)	4 (22,2%)
Dyspepsia syndrome	24 (100%)	9 (50,0%)
Abdominal pain syndrome	23 (95,8%)	4 (22,2%)
Toxic-allergic syndrome	4 (16,7%)	0%
Stomach rest	24 (100%)	10 (55,5%)

Abdominal pain syndrome was statistically significantly higher in the main group and in the control group ( $p < 0.05$  and  $p < 0.01$ ). Abdominal rest was more observed in

HIV-infected patients diagnosed with giardiasis and control group compared to patients diagnosed with giardiasis ( $R < 0.001$ ). Intoxication was observed in 95.8% of cases in the control group where intestinal parasites were detected. In the main group with blastocystosis, there was a difference in the occurrence of clinical syndromes compared to patients with giardiasis. Asthenovegetative syndrome was observed in almost all HIV-infected patients in whom intestinal parasitosis was detected and was detected from 83.3% to 100.0%. In the control group, this rate was 7.2 times higher (80.0%) in non-HIV-infected patients diagnosed with giardiasis (80.0%) (Table 3).

**Table 3**

**The incidence of clinical syndromes in the main groups with blastocystosis and the control group**

Syndrome type	Group 1 (n=21)	Group 2 (n=15)
Asthenovegetative syndrome	21 (100%)	12 (80,0%)
Intoxication syndrome	20 (95,2%)	8 (53,3%)
Dyspepsia syndrome	21 (100%)	11 (73,3%)
Abdominal pain syndrome	10 (47,6%)	11 (73,3%)
Toxic-allergic syndrome	21 (100%)	6 (40,0%)
Stomach rest	0%	0%

Toxic-allergic syndrome in blastocystitis was several times higher in the main groups compared to the control group than in patients with giardiasis. This indicator was 40.0% in the control group in patients diagnosed with blastocystosis. Dyspepsia syndrome was observed in all patients diagnosed with blastocystosis in groups 1 and 3 and in most patients in groups 2 and 4 (78.9% and 83.3%). Dyspepsia syndrome was observed in groups 1 and 3 with a higher rate than in groups 2 and 4, and blastocystosis was observed more often in patients of all main groups than in the control group ( $p < 0.05$  and  $p < 0.01$ ). Abdominal pain syndrome was less frequent compared to giardiasis in all main study groups (27.8%, 65.0% and 27.3%, 95.8%,  $p < 0.05$  and  $p < 0.05$ , respectively) . There was no difference between the first three groups and group 6 ( $R > 0.05$ ), and in group 4 this clinical syndrome was observed less than in group 6 ( $R < 0.01$ ). Abdominal relaxation was not observed in patients diagnosed with blastocystosis. Intoxication syndrome was observed in patients diagnosed with blastocystosis almost the same as in patients diagnosed with giardiasis and was higher compared to the rate determined in group 6.

**Summary.** In HIV-infected patients diagnosed with intestinal parasitosis (giardiasis, blastocystosis), intoxication, asthenovegetative and dyspepsia syndromes are often observed, the frequency of which is from 40.9% to 100.0%. The frequency of toxic-allergic syndrome was high in patients diagnosed with blastocystosis and was 94.4%-100.0%, abdominal pain syndrome was observed mainly in patients diagnosed with giardiasis, and abdominal rest was found only in patients diagnosed with giardiasis.

### LIST OF REFERENCES

1. Аракелян Р. С., Окунская Е. И., Сергеева Н. А. Лямблиоз как причина поражения желудочно-кишечного тракта у детей-дошкольников // Вестник ВолгГМУ, Выпуск 3 (75). 2020. – С. 123-126.
2. Бабак О. Я. Роль и место тканевых паразитов в патологии человека // Здоровье Украины. – Россия, 2015. – № 8. – С. 60-65.
3. Байжанов А. К., Ачилова М. М., Ярмухамедова Н. А. Влияние лямблиоза кишечника на гепатобилиарную систему у больных ВИЧ-инфекцией // НАУКА И ОБРАЗОВАНИЕ В СОВРЕМЕННОМ ОБЩЕСТВЕ: АКТУАЛЬНЫЕ ВОПРОСЫ И ИННОВАЦИОННЫЕ ИССЛЕДОВАНИЯ. – 2021. – С. 129-131.
4. Бегайдарова Р. Х., Насакаева Г. Е., Кузгибекова А. П. Клинико-эпидемиологическая характеристика лямблиоза // Международный журнал экспериментального образования. – М., 2013. - Т. 21, - № 24. - С. 1161-1165.
5. Канестри В. Г., Кравченко А. В., Куимова У. А. Клинически выраженные нежелательные явления у больных ВИЧ-инфекцией, получающих антиретровирусную терапию // Инфекционные болезни. – М., 2017. –Т. 15, - № 5. – С. 120.
6. Mirkhamzaevna A. M., Yakubovna E. M., Shakhobidinovna V. N. Safety Assessment of Highly Active Antiretroviral Therapy in Patients with HIV Infection // EUROPEAN JOURNAL OF INNOVATION IN NONFORMAL EDUCATION. – 2022. – Т. 2. – №. 1. – С. 289-292.
7. Покровский В. В. ВИЧ-инфекция и СПИД. Клинические рекомендации / 4-е изд., перераб. и доп. - М.: ГЕОТАР-Медиа, 2020. - 156 с.
8. Рахманова А. Г. ВИЧ-инфекция и иммуносупрессии / ВИЧ-инфекция. – М., 2013. – Т. 5, - № 4. – С. 51-56.
9. Сигидаев А. С. Клинико-лабораторная характеристика бластотсистой инвазии у больных ХСВ-инфекцией: автореф. дис. ... канд. мед. наук: 14.00.11. - Санкт-Петербург, 2012. - 17 с.
10. Соринсон С. Н., Орзикулов А. О. Несбалансированное белковое питание как фактор, отягощающий течение и исходы вирусного гепатита В // Сб.



- тр.«Здоровье человека и экологические проблемы».—Кировская НПК. – 1991. – С. 122-123.
11. Токмалаев А. К., Кожевникова Г. М. Клиническая паразитология – протозоозы и гельминтозы: учебное пособие. – 2-е изд. Перераб. и доп. - М.: МИА, 2017. - 385 с.
  12. Шкарин В. В., Благоданова А. С., Чубукова О. А. Особенности эпидемиологии гельминтозов как сочетанной патологии // Инфекционные болезни: новости, мнение, обучение. – Россия, 2017. - № 3. - С. 123-130.
  13. Яковлев А. А., Рахманова А. Г., Трофимов Т. Н. Токсоплазмоз сНС у ВИЧ-инфицированного пациента на фоне высокоактивной антивирусной терапии // Радиология. Практика. – Россия, 2015. - № 1. - С. 27-31.
  14. Якубова Н. С., Джураева К. С. Изменения нервной системы при вич инфекции //Uzbek journal of case reports. – 2023. – Т. 3. – №. 3. – С. 97-100.
  15. Bayjanov A. K. et al. OIV infeksiyali bemorlarda ichak parazitozlarining tarqalganligi va blastotsistalarni genotiplash natijalari //Ўзбекистон Республикаси Санитария-эпидемиология ва жамоат саломатлиги хизмати журнали. – 2023. – Т. 3. – №. 3-4.
  16. Kadirovich B. A. et al. RELATIONSHIP OF INCIDENCE OF INTESTINAL PARASITOSIS WITH THE LEVEL OF IMMUNODEFICIENCY IN PATIENTS WITH HIV INFECTION //Asian journal of pharmaceutical and biological research. – 2023. – Т. 12. – №. 2.
  17. Nsagha D., Njunda A., Assob N. Intestinal parasitic infections in relation to CD4+ Tcell counts and diarrhea in HIV/AIDS patients with or without antiretroviral therapy in Cameroon. BMC Infectious Diseases. - 2016; 16(9): - P. 1-10.
  18. Shimelis T., Tassachew Ya., Lambiyu T. Cryptosporidium and other intestinal parasitic infections among HIV patients in southern Ethiopia: significance of improved HIV-related care. Parasit Vectors. - 2016;9. - R. 270-277.
  19. Yarmukhamedova M. Q., Yakubova N. S., Juraeva K. S. Main modern aspects of neurobrucellosis according to the materials of the regional infectious clinical hospital of Samarkand city //Science and Education. – 2023. – Т. 4. – №. 2. – С. 509-515.
  20. Yarmuhamedova N. A. et al. Clinical and epidemiological aspects of neurobrucellosis according to the information of samarkand municipal infectious diseases hospital //Інфекційні хвороби. – 2020. – №. 3. – С. 60-65.

## CLINICAL AND LABORATORY CHARACTERISTICS OF HIV INFECTION WITH INTESTINAL PARASITOSIS (BLASTOCYSTOSIS)

*Achilova M.M.*

*Samarkand State Medical University*

Clinical and laboratory symptoms of blastocystosis in patients with HIV infection were studied in this article. The study was conducted on 30 patients treated in the Samarkand Regional Infectious Diseases Hospital in 2021-2023. General clinical, parasitological, biochemical, serological, molecular-genetic, instrumental methods were used in the research work. From the gastrointestinal tract in patients: nausea, loose stools or constipation, pain in the epigastric area, around the navel and in the left flank area were found more in the main group compared to the control group. One of the clinical manifestations of blastocystosis is allergic symptoms. In the studied patients, urticaria was observed in 1 (7.14%) patient, dermatosis in 2 (14.2%) patients, skin itching in 4 (28.5%) patients, and allergic rhinitis in 1 (7.14%) patient. The number of eosinophil indicators in 12 (85.7%) cases in laboratory tests was 5-8%. In addition, in order to evaluate the immunological status of patients, when the IgE level was determined by the IFT method, it was found that this indicator increased when HIV infection was mixed with blastocystosis.

**Key words:** HIV infection, intestinal parasitosis, blastocystosis, immunoglobulin E.

**Relevance of the topic.** HIV infection is a chronic infectious disease of a viral nature, which mainly damages the immune system, causes the development of opportunistic diseases and tumors, and ends with death if antiretroviral therapy is not carried out [Raimondo M. et al., 2017; Guaraldi G., 2019]. HIV infection remains one of the major health problems in the world today. This disease mainly affects people aged 14-50. At the same time, HIV infection is causing great damage to the entire world economy. In HIV infection, along with a decrease in the activity of the immune system, the central nervous system, respiratory and digestive tracts are often damaged [Pokrovsky V.V., 2013]. Of the intestinal parasites, Blastocystis is mainly found in cats. In addition, this parasite has been identified in insects and leeches. Blastocystis enters the human body through non-compliance with hygiene rules [Prodeus T.V., 2014]. Today, due to the increase in the number of people with immunodeficiency, the frequency of meeting Blastocystis spp, Cryptosporidium spp and Cyclospora spp along with pathogenic intestinal protozoa Lamblia intestinalis and Entamaeba hystolitica has also increased [Bartlett D., 2012; Taylor TH, 2016]. In recent years, among intestinal parasitoses, there has been an increased interest in studying the specific characteristics

of the parasite of *Blastocystis hominis* in the human body. Today, by applying molecular genetic methods to detect parasitosis, it was found that 9 out of 17 subtypes of blastocysts (1-9) are found in humans, 1-3 ST in humans and animals, and the rest mainly in animals [Bouguero N.V. i dr., 2011, 2012; Rule K.N., 2017]. According to the literature, *Blastocystis* spp is distributed among 1 billion people (10% developed countries, 80% developing countries) all over the world [Abdiev T.A., 2013, 2018]. According to data, blastocystosis in people with immune deficiency is often manifested by intestinal dysfunction and allergic manifestations, in rare cases it is found that it passes without clinical symptoms [Balint A., 2014; Tamalee R., 2014; Gavrilyuk T.V., 2015].

In the current literature, there is insufficient information on the specific characteristics of HIV infection with intestinal parasites. Currently, the high incidence of intestinal parasitosis among people is due to the wide distribution of this disease in nature, and insufficient laboratory detection capabilities remain a special problem. Studying the clinical and laboratory characteristics of HIV infection with intestinal parasitosis is important in optimizing the treatment of this pathology. The above shows the relevance of this study.

**The purpose of the study:** to study the clinical and laboratory specific features of blastocystosis and HIV infection.

**Research object and methods.** A study was conducted on 30 HIV-infected patients treated in the Samarkand regional clinical hospital for infectious diseases in 2021-2023. Patients were divided into 2 groups: group 1 (main group) included 14 patients with HIV infection and blastocystosis, and group 2 (control group) included 16 patients with HIV infection.

The main part of the total number of patients included in the study was detected in 28 (93.3%) patients in the 3rd stage of HIV infection, in 2 (6.67%) patients in the 4th stage of the disease (AIDS stage). 10 (33.3%) of the total patients were prescribed antiretroviral therapy (ARVT), 20 (66.7%) did not receive ARVT.

Patients were diagnosed with "HIV infection" based on IFT and immunoblot examination at the Samarkand Regional AIDS Center in accordance with Order No. 277 of 2018 of the Ministry of Health of the Republic of Uzbekistan. The number of CD4 cells was determined in the blood. The number of HIV RNA in blood plasma was determined using the "Votex Rothergy Monitor Test" system. Invasion of parasites was determined by coproscopy (native/yo-on drop method of Kato and Miur) and fecal formalin ether sedimentation method. Coprological examination was conducted at the L.M. Isaev branch of the Republican Center for Specialized Epidemiology, Microbiology, Infectious and Parasitic Diseases. In addition to parasitological examination, the polymerase chain reaction (PCR) method was used to identify blastocysts. The amount of immunoglobulin E in blood serum was determined by IFT.

**Research results:** In the mixed form of HIV infection in group 1 (meeting with blastocystosis), 12 (85.7%) patients had complaints related to damage to the gastrointestinal tract, such as nausea, loose stools or constipation, pain in the epigastric area, around the navel, and in the left flank area. Subfebrile temperature (fever) was observed in 10 patients of this group (71.4%). Patients in group 2 had 2 times less complaints from the gastrointestinal tract in the mono-infection form of the disease compared to group 1, and 2.2 times less cases of subfebrile fever (31.3%). Subfebrile fever occurred in patients with low immune status in both groups (SD4+ cells were 206-316 cells/ $\mu$ l in patients of group 1, and 337-446 cells/ $\mu$ l in patients of group 2).

According to the scientific literature, one of the clinical manifestations of blastocystosis is allergic symptoms. Group 1 patients had urticaria in 7.1%, dermatosis in 14.2%, skin itching in 28.5%, and allergic rhinitis in one patient. Dermatomycosis was detected in only one of the patients of group 2 (Fig. 1).

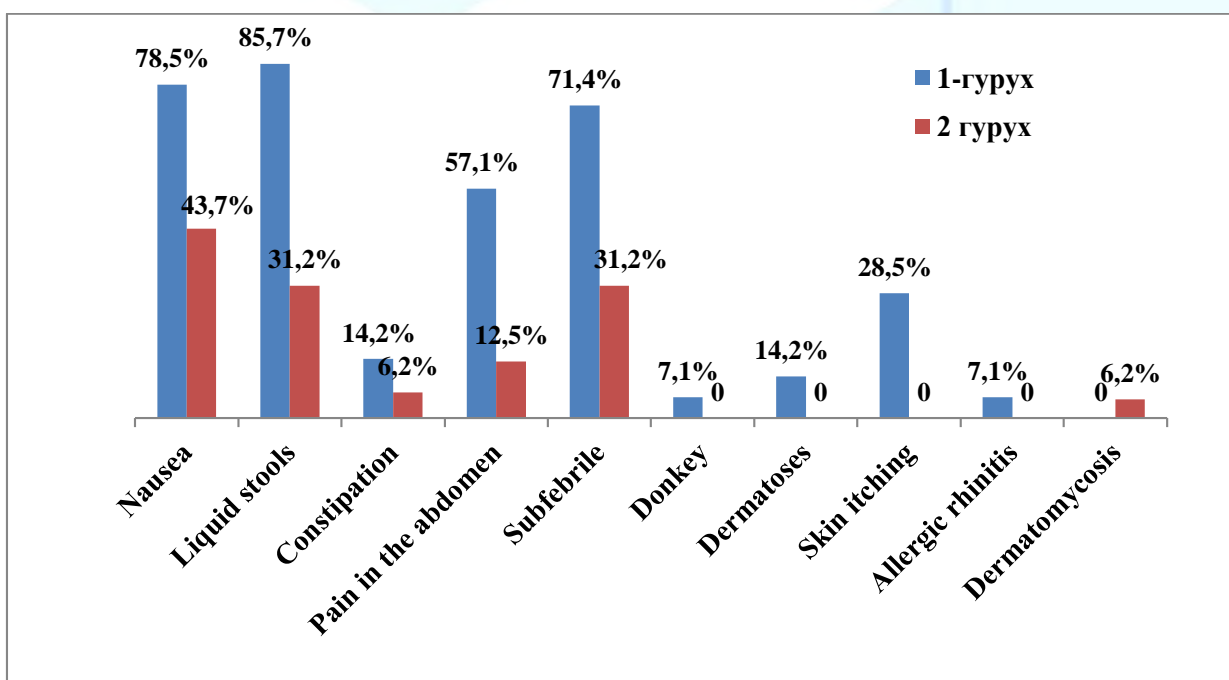

1 - picture. Meeting of clinical signs when HIV infection is followed by blastocystosis

In laboratory tests, the number of eosinophils in 85.7% of patients of group 1 was in the range of 5-8%. In the control group, eosinophils were detected in 56.2% of cases in the range of 4-6%. In addition, the amount of IgE was determined by the IFT method to evaluate the immunological status of patients. In comparison to the control group, it was found that this indicator increased in group 1 patients with mixed blastocystosis with HIV infection.

**Summary.** Patients with HIV infection with blastocystosis experience more gastrointestinal clinical symptoms. Allergic symptoms of blastocystosis are more

evident in the mixed form of the disease. An increase in the amount of eosinophils and IgE in the blood of patients is one of the relative indicators of intestinal parasitosis.

### Used literature

1. Абдиев Т.А., Саидахмедова Д.Б., Сувонкулов У.Т., Ахмедова М.Д., Саипов Ф.С., Махмудова Л.Б., Абдиев Ф.Т., Вахобов Т.А., Коваленко Д.А., Качугина Л.В., Анваров Ж.А. Паразитарные болезни человека в Узбекистане. – Ташкент, 2018.
2. Ачилова М. М., Байжанов А. К., Ярмухамедова Н. А. ОЦЕНКА БЕЗОПАСНОСТИ ВЫСОКОАКТИВНОЙ АНТИРЕТРОВИРУСНОЙ ТЕРАПИИ У БОЛЬНЫХ ВИЧ-ИНФЕКЦИЕЙ.
3. Бартлетт Дж, Талант Дж, Фам П. Клинические аспекты ВИЧ-инфекции. Мл Р. Валент, 2012. - 528 с.
4. Байжанов А.К., Хикматуллаева А.С., Ачилова М.М. Лямблиоз ва бластоцистоз аниқланган беморларда ОИВ инфекциясининг кечиши / Вестник Ташкентской медицинской академии. - Ташкент, 2023. - №3/1. - С. 62-65. (14.00.00; №13).
5. Байжанов А.К., Ачилова М.М., Эргашева М.Я., Вахобова Н.Ш. Ичак паразитозларини специфик даволашнинг ОИВ инфекцияси кечишига таъсири // Вестник Ташкентской медицинской академии Спецвыпуск посвящён международной научно-практической конференции «Современные научные исследования в медицине: актуальные вопросы, достижения и инновации». - Ташкент, 2022. - С. 53-56.
6. Бугеро Н.В., Немова И.С., Потатуркина-Нестерова Н.И. Факторы персистенции простейшей фекальной флоры при дисбиозе кишечника // Вестник новых медицинских технологий. - 2011. - Т. 18. - №3.
7. Бугеро Н.В., Потатуркина-Нестерова Н.И. Результаты определения вирулентности *Blastocystis* spp. Методом рестрикционного анализа ДНК простейших // Фундаментальные исследования. - 2012. - №11-15.
8. Кучкарова Н.М., Байжанов А.К., Хикматуллаева А.С., Ачилова М.М., Абдукадырова М.А. ОИВ инфекциясида турли патологик жараёнларда ичак протозоозларининг ўрни // Сборник тезисов международной научно-практической конференции «Современные тенденции развития инфектологии, медицинской паразитологии, эпидемиологии и микробиологии». - Ургенч, 2023. - С. 124.
9. Покровский В.В. ВИЧ-инфекция и СПИД (Национальное руководство) - 2013. - С. 608.

10. Продеус Т.В., Федянкина Л.В., Фролова А.А. Морфологическая идентификация бластоцист // Медицинская паразитология и паразитарные болезни. – 2014. – № 1. – С. 9-13.

11. Balint A. Do not forget the stool examination! - cutaneous and gastrointestinal manifestations of Blastocystis sp. infection // Parasitology research. - 2014. - Т. 113. - №4. - С. 1585-1590.

12. Bayjanov A. K. et al. OIV infeksiyali bemorlarda ichak parazitozlarining tarqalganligi va blastotsistalarni genotiplash natijalari // Ўзбекистон Республикаси Санитария-эпидемиология ва жамоат саломатлиги хизмати журнали. – 2023. – Т. 3. – №. 3-4.

13. Bayjanov A.K., Achilova M.M., Ibadova N.X. The frequency of comorbid and opportunistic pathologies in patients with HIV infection // International scientific and practical conference «Cutting-edge science». - Shawnee, 2023. - P. 8-10.

14. Bayjanov A.K., Achilova M.M., Ibadova N.X. The frequency of comorbid and opportunistic pathologies in patients with HIV infection // International scientific and practical conference «Cutting-edge science». - Shawnee, 2023. - P. 8-10.

15. Kadirovich B. A. et al. RELATIONSHIP OF INCIDENCE OF INTESTINAL PARASITOSIS WITH THE LEVEL OF IMMUNODEFICIENCY IN PATIENTS WITH HIV INFECTION // Asian journal of pharmaceutical and biological research. – 2023. – Т. 12. – №. 2.

16. Mirkhamzaevna A. M., Yakubovna E. M., Shakhobidinovna V. N. Safety Assessment of Highly Active Antiretroviral Therapy in Patients with HIV Infection // EUROPEAN JOURNAL OF INNOVATION IN NONFORMAL EDUCATION. – 2022. – Т. 2. – №. 1. – С. 289-292.

17. Raimondo M., Camoni L., Suligoi B. et al. HIV-positive individuals on ART and with viral load suppressed in 12 Infectious Diseases Clinics in Italy: successes and disparities in the HIV Continuum of Care / AIDS Res Hum Retroviruses. 2017. – P. 1056-61. Rule K.N. Blastocoel cell-free DNA, a marker of embryonic quality / Fertil. Steril. – 2017. – V. 108. – № 3. – P. e106.

## САЛМОНЕЛЛЁЗНИ БОЛАЛАРДА ЗАМОНАВИЙ КЛИНИК КЕЧИШИ

*Бахриева Зебунисо Джалолидиновна*

*Самарқанд Давлат тиббиёт университети,  
Ўзбекистон Республикаси, Самарқанд шаҳри;*

**КИРИШ.** Ўткир диарея болалар касалликлари орасида касалланиш ва ўлим даражаси бўйича дунёда иккинчи ўринда туради. Охирги йилларда вирусли этиологияли ўткир ичак инфекциялари (рота-, норо-, астро-, адено- ва бошқалар) кузатилмоқда. Вирус этиологияли ичак инфекциялари кенг тарқалишига қарамасдан, бактериал инфекциялардан салмонеллёз касаллиги бугунги кунгача мамлакатимизда ўз аҳамиятини йўқотмаган. Жаҳон соғлиқни сақлаш ташкилоти томонидан эълон қилинган ўткир ичак инфекцияларини даволаш соҳасида тадқиқот ва ишланмалар рўйхатида қўзғатувчилардан салмонелла ва шигелла юқори даражадаги устуворликни эгаллайди. Сўнгги 30 йил ичида адабиётларда салмонеллёзнинг этиологик ўзгаришлари ҳақида кўпгина маълумотлар тўпланган [8]. Салмонеллез касаллиги тарқалиш частотаси (шигеллездан кўра кўпроқ), касаллик оғирлик даражаси, касаллик салбий оқибатлар келиб чиқиш эҳтимоли, шу жумладан бактериянинг узок муддат давомида ажралиб туриши ва сезиларли иқтисодий зарар келтириши билан ўз аҳамиятини йўқотмаган. Салмонеллёз касаллигининг болалар орасида кенг тарқалганлик даражаси вақтинчалик ногиронлик, даволаниш харажатлари билан боғлиқ катта иқтисодий йўқотишларга олиб келади. Дунё бўйлаб ҳар йили 94 миллионгача гастроэнтерит ҳолатлари қайд этилаётган бўлса, 155 га яқин сальмонеллёз ҳолатлари ўлим билан тугайди. Одамларда сальмонеллёзнинг умумий эътироф этилган манбаи паррандачилик фермалардаги парранда гўшти (тухум ва товук гўштидир) [115]. Салмонеллёз касаллиги бўйича эпидемик ҳолат нафақат Ўзбекистон республикасида, балки бошқа хориж давлатларида, жумладан, иқтисодий ривожланган мамлакатларда ҳам ноқулай бўлиб қолмоқда. Расмий статистик маълумотларга кўра, 90- йиллардан кейин болалар орасида сальмонеллёз билан касалланишда некрозга мойиллик камайган. Салмонеллез билан боғлиқ ҳолат 2000 йилда стабиллашган. 2006 йилдан кейин 2012 йилгача салмонеллез билан касалланиш яна ортган. Охирги йилларда сальмонеллёз касаллиги сони ортиши бактериал ЎИИ лар орасида биринчи ўринга чикди. Лаборатор тасдиқланган ЎИИлар орасида 70 – 80% ини бактериал агентлардан сальмонеллёз, вирусли инфекциялардан ротавирус инфекцияси эгаллайди [Л.Н. Милютинас соавтор., 2007]. Ичак инфекцияси этиологиясини ўрганишда амалиётга текширувнинг янги усуллари татбиқ этилиши УИИнинг асосий муаммоларини ҳал қилди, шунга қарамай бу касалликлар гуруҳи ҳозирга қадар

ҳалқаро касалликлар классификациясида алоҳида нозологик форма сифатида таъкидланмайди.

**Тадқиқот мақсади** - Болаларда салмонеллез касаллиги кечиш хусусиятларини ўрганишдир.

Бактериал ичак инфекцияларидан сальмонеллез касаллиги кечиш хусусиятлари болаларда тўлиқ ўрганилмаган. Касалликнинг ўткир кечишига оид айрим ишлар қилинган. Илмий нашрларда касалликнинг маҳаллий шакли клиник хусусиятлари ҳақида етарли маълумотлар мавжуд. Бироқ болаларда салмонеллез касаллиги тарқалган шакллари тўғрисида, кечиш хусусиятлари, кўзғатувчилар сероварлари ҳақида қилинган ишлар озчиликни ташкил этади. Болаларда салмонеллез касаллиги кечиш шакли преморбид фон ва иммунитет ҳолатига ҳам боғлиқ. Шунинг учун ичак инфекциялари иммунопатогенези муаммосига охириги йилларда маҳаллий ва ҳалқаро изланувчиларнинг қизиқиши катта. Амалиётда ЎИИ ларида беморлар қонида нейтрофилларнинг фагоцитар активлиги, CD3+, CD4+, CD8+ хужайралар IgA секрецияси дефицити ва лизосома пасайиши кузатилади [Г.И. Чубенко, 2000; О.В Тихомирова, 2006; А.К. Bogstedtetall, 1996].

Болаларда салмонеллез касаллиги ривожланиши бўйича хавф гуруҳига киради. Дунё бўйича қайд этилаётган салмонеллез касаллигининг тахминан учдан бир қисми беш ёшгача бўлган болаларга тўғри келади [7]. Салмонеллез касаллиги ҳаётининг биринчи йилидаги болаларда, айниқса, 6 ойликкача бўлган болаларда кўп кузатилади [10, 16]. Эрта ёшдаги болаларга касаллик кўпинча онаси ёки уларни парвариш қиладиганга инсонлардан юқади. Касаллик асосий манбаи - бу инсон. Касаллик узатиш йўллари - озиқ-овқат маҳсулотлари ҳисобланади [10, 11, 16]. Илмий адабиётларда салмонеллез касаллигининг шифохона ичи инфекцияси тарзида учраши келтириб ўтилган. Бу ҳолатда асосий узатилиш йўли контакт-маиший ҳисобланади [3, 4, 13].

Салмонеллез касаллигининг шифохона ичида тарқалишида эрта ёшдаги болалар асосий хавф гуруҳига киради [13].

Салмонеллез касаллигининг шифохона ичи тарқалишида асосан преморбид фон патологияга эга, иммун ҳолатида муаммолар бўлган болалар чалинади. Шунингдек, шифохона ичида кўпинча вирулентлиги баланд бўлган штаммлар *S. Typhimurium* кўп тарқалади [2].

Клиник амалиётда эрта ёшдаги болаларда сальмонеллез инфекциясининг асосий муаммоларидан бири инфекциядан кейин узоқ муддат давомида бактерия ташувчанлик шаклланишидир. Адабиётларда бу ҳақида маълумотлар жуда кам учрайди. Тадқиқотчиларнинг маълумотларига кўра 5 ёшдан катта болаларга нисбатан (1% гача) 5 ёшдан кичик болаларнинг 2,6% да сальмонеллез касаллиги



ўткир шаклини ўтказгандан сунг бир йил давомида қўзғатувчи ажралиб туриши сақланади [Д.Марри, 2006].

Илмий нашрларда кўпчилик тадқиқотчилар эрта ёшдаги болаларда ҳаттоки паст вирулентли салмонелла штамлари ҳам узоқ, чўзилувчан, тўлқинсимон кечувчи салмонеллез касаллигини чақирганлигини айтиб ўтишган [3].

Салмонелла қўзғатувчилари орасида паст инвазив (*S. Derby*), ўртача инвазив (*S. Typhimurium* и *S. Enteritidis*) ва юқори (*S. Choleraesuis*) сероварлари фарқланади [18]. Кўпчилик олимларнинг кузатувларига кўра, *S. Typhimurium* экстраинтестинал салмонеллез касаллигининг асосий қўзғатувчиси ҳисобланади. *S. Typhimurium* томонидан қўзғатилган касалликда сигмасимон ичак дистал қисми шикастланиши кучлироқ ифодаланган бўлади. Бу ҳолат кўпинча қўзғатувчиларнинг инвазив потенциали билан боғлиқдир [1]. Айрим олимларнинг фикрига кўра ахлатда макроскопик аниқланадиган қон салмонеллез касаллигида бактериемия ва экстраинтестинал шакли келиб чиқишидан дарак беради [8, 15]. Хорижий муаллифлар фикрига кўра, эрта ёшдаги болаларда салмонеллез касаллиги чўзилувчан шакллари келиб чиқиш частотаси 11–34% ни, касаллик рецидивы — до 15% ни, узоқ муддат бактерия ажралиб туриши 32% гача учрайди [12, 14]. Шунингдек, илмий адабиётларда *S. Typhimurium* томонидан қўзғатилган касаллик *S. Enteritidis* томонидан чақирилган касалликка нисбатан оғир кечиши билан характерланади. Айрим ҳолларда *S. Typhimurium* серовари чақирган касалликдан сўнг узоқ муддатли бактерия ташувчанлик ривожланади. 5 ёшдан кичик 60% беморларда касалликдан сўнг клиник соғайиш юз бергач, бактерия ажралиб туриши 20 ҳафтагача кузатилади, 5% болаларда эса бу ҳолатнинг 1 йилгача давом этиши аниқланилди [6, 16]. Бироқ, маҳаллий муаллифлар 0,1-10% болаларда салмонеллез касаллиги ўткир шаклидан сўнг узоқ муддат давомида бактерия ажралиб туришини қайд этадилар. [О.В. Бухарин с соавтор., 1996; В.В. Иванова, 2002].

Болаларда салмонеллез инфекцияси клиник кўринишлар полиморфизми, оғир кечиши, юқумли жараённинг чўзилувчан ва рецидивланувчи характерга эгаллиги, бактерия ташувчанликнинг узоқ муддат давом этиши, касалликнинг аралаш шакллари кўп қайд этилиши билан характерланади (Воротынцева Н.В., 2001; Горелов А.В., 2004; Грицай И.В., 2004; Кафтырева Л.А., 2008; Мазанкова Л.Н., 2007; Лобзин Ю.В., 2009; Милютин Л.Н., 2011).

Салмонеллез касаллиги клиник ва эпидемиологик кечишида асосий ўзгаришлардан бири бу минтақа учун хос бўлмаган «янги» сероварларнинг пайдо бўлиши, бу қўзғатувчи сероварлари клонларининг кенг тарқалиши, полирезистентлик ва ва ташқи муҳитга чидамлилиги билан тавсифланади. Доридармонларга чидамли салмонелла штамлари туфайли келиб чиққан

салмонеллэз билан оғриган болаларнинг кўпчилиги ўтказилган интенсив антибактериал терапияга қарамасдан, узоқ муддат давомида бактерия ташувчан бўлиб қолмоқда (Сидоренко С.В., 2007; Милютин Л.Н. ва бошқалар, 2011). Салмонеллэзнинг микст шакллари ривожланишида турли хил ассоциациялар - бактериялар, вируслар ва протозоа алоҳида ўрин тутади.

Ҳозирги вақтда салмонеллэзли инфекциянинг микст тарзда кечиши кўп учрамоқда. Кўпинча салмонеллез инфекцияси вирусли диареялар билан бирга кечиши қайд этилган. Салмонеллез инфекцияси микст инфекция кўринишида кечганда кўзгатувчиларнинг юқиш йўллари ҳам эътиборга олинади. Салмонеллез касаллиги микст шакли илмий адабиётларда етарли ёритилмаган. Болаларда вирусли инфекцияларда, жумладан, ротавирусли инфекцияда ва турли бактериал инфекцияларда цитокинларнинг патогенетик роли курсатилган [И.Г. Гусева, 2008; ТAzimetal, 2003; M.V.Stoychva, 2005]. Вирусли ва бактериал инфекцияларнинг бирга аниқланиши иммун системаси учун парадоксал вазият ҳосил қилади, бир вақтнинг ўзида икки хил актив иммун жавоб реакциясини талаб қилади: Th1 (вирусга қарши иммун жавоб учун ва Th2 (бактерияларга қарши жавоб) ифодаланади [А.А. Ярилин, 1999]. Аммо адабиётларда салмонеллэз - ротавирусли инфекцияларда иммунитетнинг асоси ҳақида айрим ишлар ёзилган [М.С. Григорович и др., 1997].

Салмонеллез касаллиги диагностикасида бактериологик, молекуляр-генетик, серологик усуллардан фойдаланилади. Касаллик диагностикаси учун лабораторияда қуйидаги намуналар олинади (нажас, сийдик, қон, баъзи ҳолларда орқа мия суюқлиги). Биоматериалларда *Salmonella* кўзгатувчиси аниқланади. Ўткир ичак ичак инфекцияларнинг баъзи бактериал патогенлари юқори селектив муҳитни талаб қилади. Ушбу микробларни мунтазам равишда экиб ташхис қўйиш самарадорлиги аниқ эпидемик вазият билан белгиланади. Ўткир ичак инфекциясини диагностикаси учун молекуляр –генетик усул кенг қўлланилмоқда. ПЦР усули юқори сезувчанлик билан ажралиб туради – 102-103 КОЕ/мл и 100% хос. Таҳлил учун вақт 2-3 соатни талаб қилади. Салмонеллэз касаллигини аниқлашда серологик усул ёрдамчи усул бўлиб ҳисобланади. Амалиётда усулларнинг бактериологик усулларнинг кам самарадорлиги беморни кеч тиббий ёрдамга мурожаат қилиши, уй еки амбулатор шароитда антибактериал терапия қабул қилиши, касалликнинг узоқ давом этиши ва сурункали жараёнга ўтиши билан боғлиқдир. Салмонеллез касаллигини даволашда, анъанавий усуллар (замонавий антибиотиклар ва бактериофаглар) етарлича самара бермаслиги сабабли, узоқ йиллар давомида салмонеллез билан оғриган болаларни даволаш ҳал қилинмаган муаммолардан бири ҳисобланарди. [B.Asercoff, 1969; Robert-Koch-Institut, 1997; М.К. Бехтерева, 2005; О.В. Гурьева, 2010]

**Хулоса қилиб айтганда** Болаларда салмонеллез инфекцияси клиник кўринишлар полиморфизми, оғир кечиши, юқумли жараённинг чўзилувчан ва рецидивланувчи характерга эгаллиги, бактерия ташувчанликнинг узок муддат давом этиши, касалликнинг аралаш шакллариининг кўп қайд этилиши, антибактериал препаратларга резистентлиги билан характерланади.

### АДАБИЁТЛАР:

1. Бахриева З.Д., Жумаева Н.С., Узакова Г.З. Проблемы биологии и медицины Самарқанд вилояти Юқумли касалликлар клиник шифохонаси материаллари асосида ҳомиладор аёлларда салмонеллёз касаллиги кечиш хусусиятларини таҳлил қилиш 2021. №1.1 (126). С.58-61.
2. Вафокулова Н.Х. «Клинико эпидемиологические особенности норовирусной инфекции у детей грудного возраста» Журнал гепатогастроэнтерологических исследований. Ежеквартальный научно-практический журнал №1 (Том 2) 2021 год. С. 19-20.
3. Иванов А.С. Современные представления об антибиотико-резистентности и антибактериальной терапии сальмонеллезов // Клиническая микробиология и антимикробная химиотерапия. — 2009. — Т. 11, № 4. — С. 305–322.
4. Мирзажонова Д.Б., Бахриева З.Д., Абдухалилова Г.К., Имамова И.А. Тошкент тиббиет академияси ахборотномаси Сальмонеллёзов на современном этапе (обзор литературы). № 5 2021, 104-110.
5. Мирзажонова Д. Б., Бахриева З. Д. Журнал гепатогастроэнтерологических исследований. Ежеквартальный научно-практический журнал №1 (Том 1) “Болаларда салмонеллез касаллиги тарқалган шакли клинико лаборатор кечиш хусусиятлари” 2021 год. С. 90-92.
6. Рустамова Ш.А. «Республикамизда болаларда ўткир юқумли ичак касалликларининг иқлимий ўзгаришлар билан боғлиқлигини таҳлил қилиш (Самарқанд вилояти миқёсида)». Биология ва тиббиет муаммолари илмий амалий журнал. №3 (128) 2021 С.102-107.
7. Фазульязнова А.И., Ткачева С.В., Сагитова А.Ш., Рахманова О.А. Антибиотикорезистентность распро- страненных штаммов сальмонелл и шигелл. Практическая медицина. 2020. Том 18, № 4, С. 88-90)
8. Шодиева Д.А., Ташпулатов Ш.А., Джумаева Н.С. Внешнее дыхание при ботулизме у детей в зависимости от степени тяжести основного процесса Журнал «Вопросы науки и образования» №6 (131), 2021 с-35-43.
9. Шодиева Д.А., Ташпулатов Ш.А. “Болаларда ботулизм касаллигининг оғирлик даражасига боғлиқ ташқи нафас тизими томонидан кузатиладиган ўзгаришлар” ПБИМ 2021. №5 (130) с-151-154

10. Anvarovna Y. N. et al. Clinical and Epidemiological Characteristics of Shigellosis in Adults at the Contemporary Stage //CENTRAL ASIAN JOURNAL OF MEDICAL AND NATURAL SCIENCES. – 2021. – Т. 2. – №. 3. – С. 311-318.

11. Egorova S., Kaftyreva L., Grimont P.A., Weill F.X. Prevalence and characterization of extended-spectrum cephalosporin-resistant nontyphoidal Salmonella iso- lates in adults in Saint Petersburg, Russia (2002-2005). Microb Drug Resist 2007;13(2):102-7.

12. Ko W.C., Yan J.J., Yu W.L., et al. A new therapeutic challenge for old pathogens: community-acquired inva- sive infections caused by ceftriaxone- and ciprofloxacin- resistant Salmonella enterica serotype Choleraesuis. Clin Infect Dis 2005; 40:315-8.

13. Parry C.M., Ho V.A., Phuong L.T., et al. Randomized controlled comparison of ofloxacin, azithromycin and ofloxacin-azithromycin combination for treatment of multidrug-resistant and nalidixic acid-resistente typhoid fever. Antimicrob Agent Chemother 2007; 51:819-25.

Varma J.K., Molbak K., Barrett T.J., Angulo F.J., et al. Antimicrobial-resistant nontyphoidal Salmonella is asso- tiated with excess bloodstream infections and hospital- izations. J Infect Dis 2005;191:554-61.

## BOLALARDA SALMONELLYOZ QO`ZG`ATUVCHILARINING ANTIBIOTIKLARGA CHIDAMLILIGI TAHLIL QILISH

Mirzajonova Donoxon Baxadirovna<sup>1</sup>,

Baxriyeva Zebuniso Djalolidinovna<sup>2</sup>,

Jurayev SH.A<sup>2</sup>

<sup>1</sup>Respublika ixtisoslashtirilgan epidemiologiya, mikrobiologiya, yuqumli va parazitlar kasalliklari ilmiy –amaliy tibbiyot markazi.

<sup>2</sup>Samarqand Davlat tibbiyot universiteti , O‘zbekiston Respublikasi, Samarqand

### Rezyume

Antibiotiklarga nisbatan rezistentlikning doimiy o‘shishi sharoitida zamonaviy antibiotiklarning afzalliklarini aniqlashga qaratilgan yuqori sifatli tadqiqotlarni tashkil etish va o‘tkazish zaruriyati saqlanib qolmoqda. Bolalarda salmonellyoz qo‘zg‘atuvchilarining antibiotiklarga chidamliligini, klinik va epidemiologik xususiyatlarini o‘rganish bu kasallik etiotrop davosini takomillashtirishga yordam beradi.

**Kalit so‘zlar:** salmonella, rezistentlik, antibakterial terapiya.

O‘tkir ichak infeksiyalari (O‘II) bolalar orasida o‘tkir respiratorli infeksiyalar va gripptan keyin turishi bilan yetakchi o‘rinni egallashda davom etmoqda. Virus etiologiyali ichak infeksiyalarining keng tarqalishiga qaramasdan, bakterial infeksiyalardan salmonellyoz kasalligi bugungi kungacha mamlakatimizda o‘z ahamiyatini yo‘qotmagan. Salmonellez kasalligi tarqalish chastotasi (shigellezdan ko‘ra ko‘proq), kasallik og‘irlik darajasi, kasallik salbiy oqibatlar kelib chiqish ehtimoli, shu jumladan bakteriyalarning uzoq muddat davomida ajralib turishi va sezilarli iqtisodiy zarar keltirishi bilan o‘z ahamiyatini yo‘qotmagan. Salmonellyoz kasalligining bolalar orasida keng tarqalganlik darajasi vaqtinchalik nogironlik, davolanish xarajatlari bilan bog‘liq katta iqtisodiy yo‘qotishlarga olib keladi.

Jahon sog‘liqni saqlash tashkiloti tomonidan e‘lon qilingan o‘tkir ichak infeksiyalarini davolash sohasida tadqiqot va ishlanmalar ro‘yxatida qo‘zg‘atuvchilardan salmonella va shigella yuqori darajadagi ustuvorlikni egallaydi [8,9,13].

Ko‘pchilik tadqiqotchilarning fikricha, salmonellalarga qarshi kurashish va ularning oldini olish ma‘lum omillar sababli qiyinchiliklar tug‘dirishi mumkin, bu eng avvalo, bakteriyaning biologik xususiyatlari, ozuqa mahsulotlarining saqlash texnologiyasi buzilishi bilan bog‘liq. Salmonellyoz kasalligining tabiatda keng tarqalishiga salmonellalar ko‘p sonli serovariantlarining mavjudligi, qo‘zg‘atuvchi

patogen omillarining polideterminentligi, kasallikning polietilogik ekanligi, antibakterial dori vositalarining asossiz keng qo'llanilishi natijasida ko'pgina dori shakllariga chidamli bo'lgan shtammlarning sirkulyatsiyasi hisoblanadi. Salmonellyoz infeksiyasining profilaktikasi, tashxislash va davolashni qiyinlashtiruvchi muhim omillardan biri, salmonellalarning tashqi muhitga chidamliligi va o'zgaruvchanligi, uning noqulay sharoitga moslashish qobiliyatining kuchliligi hisoblanadi.

**Tadqiqot maqsadi** – Bolalarda salmonellyozning zamonaviy patogenlarning antibiotiklarga chidamliligini tahlil qilish.

**Tadqiqot materiallari va usullari:** tadqiqot materiali sifatida ilmiy nashrlardan foydalanildi. Ilmiy nashrlarning ma'lumotlari tahlil qilindi. Tadqiqot usullaridan quyidagilardan foydalanildi: statistik va tasviriy baholash.

Salmonellyoz kasalligining etiotrop terapiyasi antibakterial dori vositalari hisoblanadi. Salmonellez kasalligida antibiotiklarga nisbatan rezistentlikning o'sib borishi sog'liqni saqlashning dolzarb muammosidir. Antibiotiklarga rezistentlikning paydo bo'lishi va doimiy ravishda keng tarqalgan turli antibiotiklarga nisbatan aniqlanishi har doim ham asosli emasligi bilan bog'liq. Tadqiqotlar natijasida, salmonellalarning taxminan 5% besh yoki undan ortiq antibiotik turlariga chidamli ekanligi aniqlanildi. Kattalarda salmonellyoz kasalligini davolash bo'yicha klinik ko'rsatmalarga muvofiq quyidagilar qo'llaniladi: II va III-avlod sefalosporinlar, aminoglikozidlar, sulfanilamidlar va b. [2, 9, 15].

AQSh kasalliklarni nazorat qilish va oldini olish markazlari (CDC) tomonidan olib borilgan tadqiqotlarga ko'ra, salmonellez kasalligida gentamitsin, amikatsin, ampitsillin va trimetoprim + sulfametoksazol kabi an'anaviy birinchi darajali dorilarga chidamlilik oshishi muqobil dorilarni qo'llash zaruriyatiga olib keldi. Salmonellez kasalligi chidamli shtammlari keltirib chiqaradigan bakterial infeksiyalar sezgir bakteriyalar keltirib chiqargan infeksiyalarga qaraganda uzoqroq davom etishi mumkin, bundan tashqari, davolash xarajatlarining oshishi kuzatiladi [7,9,10,14]. 1970 yillarda kasallanishning eng yuqori cho'qqisi Salmonella typhimurium tufayli sodir bo'ldi, u asosan bolalar shifoxonalarida keng tarqaldi va antibakterial dorilarga nisbatan polirezistentligi bilan ajralib turdi. Amaliyotda bolalar shifoxonalarida va klinik bo'limlarida Salmonella typhimurium ning dorilarga rezistentligi, klinik kechishi, davo muolajalarining ushbu infeksiyaga ta'siri yaxshi o'rganilgan. O'tkazilgan tadqiqotlar natijasida, salmonellez qo'zg'atuvchilari orasida yuqori sezgirlik aminoglikozidlar (amikatsin) - 98%, sulfanilamidlar (biseptol) - 97,5% sefalosporinlar birinchi va ikkinchi avlodiga (sefazolin va seftriakson) 95,02% nisbatan aniqlanildi. Ayrim tadqiqotlarda, salmonella qo'zg'atuvchilari serovarlari orasida antibiotikorezistentlikni tahlil qilish chog'ida nitrofuranolarga nisbatan rezistentligi aniqlanildi. 1980 yillarning o'rtalaridan boshlab, yuqori virulentli salmonella enteritidis turi ko'p uchraydi. To hanzuga qadar salmonella enteritidis

tomonidan chaqirilgan kasallik o'z ahamiyatini yo'qotmagan. Salmonellez kasalligining bu turi ayni damda ko'p hududlarda keng tarqalgan. S. Enteritidis qo'zg'atuvchisi tomonidan chaqirilgan kasallik uning davosi haqida adabiyotlarda qilingan ishlar juda kamchilikni tashkil etadi. Salmonellez qo'zg'atuvchisining muhim mikrobiologik xususiyatlaridan biri antibiotiklarga sezgirligidir. Oxirgi yillarda qo'zg'atuvchining bu turi kichik yoshdagi bolalar orasida ham uchrashi qayd etilmoqda. Hozirgi kunda turli xududlarda salmonellez qo'zg'atuvchilarining, jumladan, S. Enteritidis ning dori vositalariga chidamliligi haqidagi ma'lumotlar ko'p sonli emas, bu borada qarama qarshi fikrlar mavjud. Antibiotik sezuvchanlik qo'zg'atuvchining ajralish soni va vaqti bilan bog'liq. Biroq bolalarda so'nggi yillarda Salmonella Enteritidis chaqirgan salmonellyozning klinik ko'rinishi va uning evolyusiyasi yetarlicha o'rganilmagan. Adabiyotlarda S. Enteritidis kasalligida keng ishlatiladigan antibiotiklarga nisbatan rezistentligi haqida ma'lumotlar mavjud [3,9], shuning uchun kasallikning og'ir shakllarini davolashda boshqa antibakterial vositalar va rezerv guruxdagi preparatlarni izlab topish dolzarbligicha qolmoqda. Shu sababli, bolalarda S. Enteritidis tomonidan chaqirilgan salmonellyoz kasalligi etiotrop davosida boshlang'ich va "zaxira" preparatlari uchun muqobil vositalarni izlash dolzarb muammo bo'lib qolmoqda. Bolalarda ushbu muqobil dorilar uchinchi avlod sefalosporinlari bo'lishi mumkin, chunki ular: mikroblarga qarshi faollikning keng spektriga ega, b-laktamazalarga qarshi bakteritsid ta'sir mexanizmiga ega; organizmdagi to'qimalarda va suyuqliklarda yaxshi to'planadi; yoshga bog'liq cheklovlari yo'q; to'qimalarga va tana suyuqliklariga, shu jumladan safroga kirib borishi bilan yuqori samaradorlikka ega; og'iz orqali va parenteral yuborish uchun dozalash shakllari mavjud. Davolashning qisqa kurslarida zararsizligi muhim xisoblanadi. [1,9,16]. Bundan tashqari, yuqorida aytib o'tganimizdek, S. Enteritidis uchinchi avlod sefalosporinlariga yuqori sezgirligicha qolmoqda. Biroq, adabiyotlarda bolalarda salmonellyoz kasalligini davolashda ularning samaradorligi haqida bir nechta xorijiy ma'lumotlar berilgan, xolos. Sefalosporin qatori III va IV avlod antibiotiklarning salmonellyoz kasalligini davolashda samaradorligi haqida bugungi kunda juda kam ma'lumot berilgan [14,16].

Ayrim nashrlarda, III avlod sefalosporinlarni turli xil dozalash shakllarida qo'llash tajribasi ularning samaradorligini ko'rsatadi, bu sefalosporinlar kasallikning og'ir shakllarida va kasalxonaga yotqizishning keyingi bosqichlarida ko'proq buyurilganiga qaramay, samarasi «zahira» dori vositalaridan kam emas. Shu munosabat bilan, III avlod sefalosporinlarni qo'llash algoritmi, kasallikning turli og'irlik shakllarida qo'llanilishi, yoshga oid xususiyatlari, ushbu guruh antibiotiklarning kombinatsiyalashgan shakllarini qo'llash usullari yetarlicha yoritilmagan. Sefalosporinlarning uchinchi avlod vakillari orasida sefotaksim, seftriakson, seftazidim, sefaperazon keng qo'llanilmoqda.

Salmonelloyoz kasalligini davolashda ftorxinolonlarning farmakokinetik o'ziga xosligi, yuqori singuvchanligi va salmonellalarning bu guruh dori vositalariga nisbatan yuqori sezuvchanligi sababli effektivligi to'g'risidagi ma'lumotlar mavjud [3,4,11,13].

Ammo bu preparatlarning yoshga nisbatan qo'llanilishidagi chegaralar bolalarda qo'llash xavfsizligi isbotlangan bo'lsa-da, hanuzgacha saqlanib turibdi. Ayrim manbalarda e'tirof etilishicha, bu guruhga kiruvchi dori vositalarining yoshga bog'liq qarshi ko'rsatmalarini hisobga olgan holda, boshqa guruh dori vositalariga nisbatan rezistentlik aniqlanilganda, zaruriyatga ko'ra shifokorlar konsiliumi qaroridan so'ng tavsiya etish mumkin. Salmonella qo'zg'atuvchilarining antibiotiklarga o'sib borayotgan rezistentligini e'tiborga olib, asoslanilmagan antibakterial terapiya qo'llashning oldini olish, dorilar samarasini oshirish maqsadida zahira antibiotiklarni qo'llash va dozalash algoritmini ishlab chiqish lozim.

**Xulosa qilib aytganda**, erta yoshdagi bolalarda salmonellez infeksiyasi klinik ko'rinishlar polimorfizmi, og'ir kechishi, yuqumli jarayonning cho'ziluvchan va residivlanuvchi xarakterga egaligi, bakteriya tashuvchanlikning uzoq muddat davom etishi, kasallikning aralash shakllarining ko'p qayd etilishi, antibakterial preparatlarga rezistentligi bilan xarakterlanadi. Shu nuqtai nazardan, antibiotiklarga nisbatan rezistentlikning doimiy o'sishi sharoitida zamonaviy antibiotiklarning afzalliklarini aniqlashga qaratilgan yuqori sifatli tadqiqotlarni tashkil etish va o'tkazish zarurati saqlanib qolmoqda. Yuqorida aytilganlarning barchasi S. Enteritidis ning dori-darmonlarga chidamliligini, klinik va epidemiologik xususiyatlarini o'rganish va hozirgi zamon etiotrop davosini takomillashtirish zaruriyatini ko'rsatadi.

#### ADABIYOTLAR:

1. Бахриева З.Д., Жумаева Н.С., Узакова Г.З. Проблемы биологии и медицины Самарканд вилояти Юкумли касалликлар клиник шифохонаси материаллари асосида ҳомиладор аёлларда салмонеллэз касаллиги кечиш хусусиятларини таҳлил қилиш 2021. №1.1 (126). С.58-61.
2. Вафокулова Н.Х. «Клинико эпидемиологические особенности норовирусной инфекции у детей грудного возраста» Журнал гепатогастроэнтерологических исследований. Ежеквартальный научно-практический журнал №1 (Том 2) 2021 год. С. 19-20.
3. Иванов А.С. Современные представления об антибиотико- резистентности и антибактериальной терапии сальмонеллезов // Клиническая микробиология и антимикробная химиотерапия. — 2009. — Т. 11, № 4. — С. 305–322.
4. Мирзажонова Д.Б., Бахриева З.Д., Абдухалилова Г.К., Имамова И.А. Тошкент тиббиет академияси ахборотномаси Сальмонеллэзов на современном этапе (обзор литературы). № 5 2021, 104-110.
5. Мирзажонова Д. Б., Бахриева З. Д. Журнал гепатогастроэнтерологических исследований. Ежеквартальный научно-



- практический журнал №1 (Том 1) “Болаларда салмонеллез касаллиги таркалган шакли клинко лаборатор кечиш хусусиятлари” 2021 год. С. 90-92.
6. Рустамова Ш.А., Вафокулова Н.Х. «Сравнительный анализ проблемы острой кишечной инфекции у детей раннего возраста по годам в Самаркандской области». Тошкент тиббиет академияси ахборотномаси. № 5 2021, С. 148-152.
  7. Рустамова Ш.А., Вафокулова Н.Х. «Самарқанд вилоятида эрта ёшдаги болаларда ўткир ичак инфекциялари муаммоларини йиллар кесимида солиштирма таҳлил қилиш». Журнал гепато-гастроэнтерологических исследований. Ежеквартальный научно-практический журнал №1 (Том 2) 2021 год. С. 101-104.
  8. Рустамова Ш.А. «Республикамизда болаларда ўткир юқумли ичак касалликларининг иқлимий ўзгаришлар билан боғлиқлигини таҳлил қилиш (Самарқанд вилояти микёсида)». Биология ва тиббиет муаммолари илмий амалий журнал. №3 (128) 2021 С.102-107.
  9. Фазульязнова А.И., Ткачева С.В., Сагитова А.Ш., Рахманова О.А. Антибиотикорезистентность распространенных штаммов сальмонелл и шигелл. Практическая медицина. 2020. Том 18, № 4, С. 88-90)
  10. Шодиева Д.А., Ташпулатов Ш.А., Джумаева Н.С. Внешнее дыхание при ботулизме у детей в зависимости от степени тяжести основного процесса Журнал «Вопросы науки и образования» №6 (131), 2021 с-35-43.
  11. Шодиева Д.А., Ташпулатов Ш.А. “Болаларда ботулизм касаллигининг оғирлик даражасига боғлиқ ташқи нафас тизими томонидан кузатиладиган ўзгаришлар” ПБИМ 2021. №5 (130) с-151-154
  12. Anvarovna Y. N. et al. Clinical and Epidemiological Characteristics of Shigellosis in Adults at the Contemporary Stage //CENTRAL ASIAN JOURNAL OF MEDICAL AND NATURAL SCIENCES. – 2021. – Т. 2. – №. 3. – С. 311-318.
  13. Egorova S., Kaftyreva L., Grimont P.A., Weill F.X. Prevalence and characterization of extended-spectrum cephalosporin-resistant nontyphoidal Salmonella iso- lates in adults in Saint Petersburg, Russia (2002-2005). Microb Drug Resist 2007;13(2):102-7.
  14. Parry C.M., Ho V.A., Phuong L.T., et al. Randomized controlled comparison of ofloxacin, azithromycin and ofloxacin-azithromycin combination for treatment of multidrug-resistant and nalidixic acid-resistant typhoid fever. Antimicrob Agent Chemother 2007; 51:819-25.
  15. Varma J.K., Molbak K., Barrett T.J., Angulo F.J., et al. Antimicrobial-resistant nontyphoidal Salmonella is asso- tiated with excess bloodstream infections and hospital- izations. J Infect Dis 2005;191:554-61.

## САЛМОНЕЛЛЁЗ КАСАЛЛИГИНИНГ ДАВОЛАШГА ЗАМОНАВИЙ ЁНДАШУВ

*Бахриева Зебунисо Джалолидиновна*

*Самарқанд Давлат тиббиёт университети,  
Ўзбекистон Республикаси, Самарқанд шаҳри;*

В данной статье описаны особенности возбудителей сальмонеллеза, их резистентность к антибиотикам, эффективность некоторых антибиотиков. Рассмотрены аспекты антибиотикорезистентности распространенных штаммов возбудителей сальмонелл. Описаны инструкции по подбору противомикробных препаратов, способы применения. Обсуждаются особенности антибактериальной терапии на современном этапе.

**Ключевые слова:** сальмонелла, Salmonella Enteritidis, резистентность, антибактериальная терапия.

This article describes the features of salmonellosis pathogens, their resistance to antibiotics, the effectiveness of some antibiotics. Aspects of antibiotic resistance of common strains of Salmonella pathogens are considered. Instructions for the selection of antimicrobial drugs, methods of application are described. The features of antibiotic therapy at the present stage are discussed.

**Key words:** salmonella, Salmonella Enteritidis, resistance, antibiotic therapy.

Болалар орасида ўткир ичак инфекциялари (ЎИИ) ўткир респираторли инфекциялар ва гриппдан кейин туриши билан етакчи ўринни эгаллашда давом этмоқда. Ўткир диарея касалланиш ва ўлим даражаси бўйича дунёда иккинчи ўринда туради. Жаҳон соғлиқни сақлаш ташкилоти (ЖССТ) маълумотларига кўра, ЎИИ касалланиш ҳолатлари билан ҳар йили тахминан 2 миллиардга яқин ҳолат қайд қилинади [3, 14, 15]. Вирус этиологияли ичак инфекцияларининг кенг тарқалишига қарамасдан, бактериал инфекциялардан салмонеллёз касаллиги бугунги кунгача мамлакатимизда ўз аҳамиятини йўқотмаган. Салмонеллез касаллиги тарқалиш частотаси (шигеллездан кўра кўпроқ), касаллик оғирлик даражаси, касаллик салбий оқибатлар келиб чиқиш эҳтимоли, шу жумладан бактериянинг узок муддат давомида ажралиб туриши ва сезиларли иқтисодий зарар келтириши билан ўз аҳамиятини йўқотмаган. Салмонеллёз касаллигининг болалар орасида кенг тарқалганлик даражаси вақтинчалик ногиронлик, даволаниш харажатлари билан боғлиқ катта иқтисодий йўқотишларга олиб келади. Салмонеллёз касаллиги бўйича эпидемик ҳолат нафақат Ўзбекистон республикасида, балки бошқа хориж давлатларида, жумладан, иқтисодий ривожланган мамлакатларда ҳам ноҳуш бўлиб қолмоқда. Сўнгги 30 йил ичида

адабиётларда салмонеллэзнинг этиологик ўзгаришлари ҳақида кўпгина маълумотлар тўпланган [3,5,16].

Жаҳон соғлиқни сақлаш ташкилоти томонидан эълон қилинган ўткир ичак инфекцияларини даволаш соҳасида тадқиқот ва ишланмалар рўйхатида кўзгатувчилардан салмонелла ва шигелла юқори даражадаги устуворликни эгаллайди [8,9,13].

Кўпчилик тадқиқотчиларнинг фикрича, салмонеллаларга қарши курашиш ва уларнинг олдини олиш маълум омиллар сабабли қийинчиликлар туғдириши мумкин, бу энг аввало, бактериянинг биологик хусусиятлари, озуқа маҳсулотларининг сақлаш технологияси бузилиши билан боғлиқ. Салмонеллез касаллигининг табиатда кенг тарқалишига салмонеллалар кўп сонли серовариантларининг мавжудлиги; кўзгатувчи патоген омилларининг полидетерминентлиги; касалликнинг полиэтиологик эканлиги, антибактериал дори воситаларининг асосиз кенг қўлланилиши натижасида кўпгина дори шаклларига чидамли бўлган штаммларнинг циркуляцияси ҳисобланади. Салмонеллэз инфекциясининг олдини олиш, ташхислаш ва даволашни қийинлаштирувчи муҳим омиллардан бири, салмонеллаларнинг ташқи муҳитга чидамлилиги ва ўзгарувчанлиги, унинг ноқулай шароитга мослашиш қобилиятининг кучлилиги ҳисобланади.

Салмонеллэз касаллигининг этиотроп терапияси антибактериал дори воситалари ҳисобланади. Салмонеллез касаллигида антибиотикларга нисбатан резистентликнинг ўсиб бориши соғлиқни сақлашнинг долзарб муаммосидир. Антибиотикларга резистентликнинг пайдо бўлиши ва доимий равишда кенг тарқалган турли антибиотикларга нисбатан аниқланиши ҳар доим ҳам асосли эмаслиги билан боғлиқ. Тадқиқотлар натижасида, салмонеллаларнинг тахминан 5% беш ёки ундан ортиқ антибиотик турларига чидамли эканлиги аниқланилди.

Катталарда салмонеллэз касаллигини даволаш бўйича клиник кўрсатмаларга мувофиқ қуйидагилар қўлланилади: фторхинолонлар, 2-авлод цефалоспоринлар, 3-авлод. авлод цефалоспоринлар, аминокликозидлар, сульфаниламидлар ва б. [2, 9, 15]. АҚШ касалликларни назорат қилиш ва олдини олиш марказлари (СДС) томонидан олиб борилган тадқиқотларга кўра, салмонеллез касаллигида гентамицин, амикацин, ампициллин ва триметоприм + сульфаметоксазол каби анъанавий биринчи даражали дориларга чидамлилик ошиши муқобил дориларни қўллаш заруратига олиб келди. Салмонеллез касаллиги чидамли штаммлари келтириб чиқарадиган бактериал инфекциялар сезгир бактериялар келтириб чиқарган инфекцияларга қараганда узоқроқ давом этиши мумкин, бундан ташқари, даволаш харажатларининг ошиши кузатилади [7,9,10,14].

1970 йилларда касалланишнинг энг юқори чўққиси *Salmonella typhimurium* туфайли содир бўлди, у асосан болалар шифохоналарида кенг тарқалди ва антибактериал дориларга нисбатан полирезистентлиги билан ажралиб турди. Амалиётда болалар шифохоналарида ва клиник бўлимларида *Salmonella typhimurium* нинг дориларга резистентлиги, клиник кечиши, даво муолажаларининг ушбу инфекцияга таъсири кўрсатиб ўтилган ва яхши ўрганилган. Ўтказилган тадқиқотлар натижасида, сальмонеллез кўзғатувчилари орасида юқори сезгирлик аминогликозидлар (амикацин) - 98%, сульфаниламидлар (бисептол) - 97,5% цефалоспоринлар биринчи ва иккинчи авлодига (цефазолин ва цефтриаксон) 95,02% нисбатан аниқланилди. Айрим тадқиқотларда, сальмонелла кўзғатувчилари сероварлари орасида антибиотикорезистентликни таҳлил қилиш чоғида нитрофуранларга нисбатан резистентлиги аниқланилди.

1980 йилларнинг ўрталаридан бошлаб, юқори вирулентли *Salmonella enteritidis* тури кўп учрайди. То ҳанузга қадар *Salmonella enteritidis* томонидан чақирилган касаллик ўз аҳамиятини йўқотмаган. Салмонеллез касаллигининг бу тури айни дамда кўп ҳудудларда кенг тарқалган.

*S. Enteritidis* кўзғатувчиси томонидан чақирилган касаллик, унинг давоси ҳақида адабиётларда қилинган ишлар жуда камчиликни ташкил этади. Салмонеллез кўзғатувчисининг муҳим микробиологик хусусиятларидан бири антибиотикларга сезгирлигидадир. Касалликнинг бу тури асосан катталар ва катта ёшдаги болалар орасида озиқ-овқат орқали юқиши кузатилган. Охириги йилларда кўзғатувчининг бу тури кичик ёшдаги болалар орасида ҳам учраши қайд этилмоқда. Ҳозирги кунда турли ҳудудларда салмонеллез кўзғатувчиларининг, жумладан, *S. Enteritidis* нинг дори воситаларига чидамлилиги ҳақидаги маълумотлар кўп сонли эмас, бу борада қарама қарши фикрлар мавжуд. Антибиотик сезувчанлик кўзғатувчининг ажралиш сони ва вақти билан боғлиқ. Бироқ, болаларда сўнгги йилларда *Salmonella Enteritidis* чақирган салмонеллезнинг клиник кўриниши ва унинг эволюцияси етарлича ўрганилмаган. Адабиётларда *S. Enteritidis* касаллигида кенг ишлатиладиган антибиотикларга нисбатан резистентлиги ҳақида маълумотлар мавжуд [3,9], шунинг учун касалликнинг оғир шакллари даволашда бошқа антибактериал воситалар ва резерв гуруҳдаги препаратларни излаб топиш долзарблигича қолмоқда. Шу сабабли, болаларда *S. Enteritidis* томонидан чақирилган салмонеллез касаллиги этиотроп давосида бошланғич ва “захира” препаратлари учун муқобил воситаларни излаш долзарб бўлиб қолмоқда. Болаларда ушбу муқобил дорилар учинчи авлод цефалоспоринлари бўлиши мумкин, чунки улар: микробларга қарши фаолликнинг кенг спектрига эга, б-лактамазаларга қарши бактерицид таъсир механизмига эга; организмдаги тўқималарда ва

суоқликларда яхши тўпланади; ёшга боғлиқ чекловлари йўқ; тўқималарга ва тана суоқликларига, шу жумладан сафрога кириб бориши билан юқори самарадорликка эга; оғиз орқали ва парентерал юбориш учун дозалаш шакллари мавжуд. Даволашнинг қисқа курсларида зарарсизлиги хисобланади. [1,9,16]. Бундан ташқари, юқорида айтиб ўтганимиздек, S. Enteritidis учинчи авлод цефалоспоринларига юқори сезгирлигича қолмоқда. Бироқ, адабиётларда болаларда салмонеллэз касаллигини даволашда уларнинг самарадорлиги ҳақида бир нечта хорижий маълумотлар берилган, холос. Цефалоспорин қатори III ва IV авлод антибиотикларнинг салмонеллэз касаллигини даволашда самарадорлиги ҳақида бугунги кунда жуда кам маълумот берилган [14,16].

Айрим нашрларда, III авлод цефалоспоринларни турли хил дозалаш шаклларида қўллаш тажрибаси уларнинг самарадорлигини кўрсатади, бу цефалоспоринлар касалликнинг оғир шаклларида ва касалхонага ётқизишнинг кейинги босқичларида кўпроқ буюрилганига қарамай, самараси «заҳира» дори воситаларидан кам эмас. Шу муносабат билан, III авлод цефалоспоринларни қўллаш алгоритми, касалликнинг турли оғирлик шаклларида қўлланилиши, ёшга оид хусусиятлари, ушбу гуруҳ антибиотикларнинг комбинациялашган шаклларида қўллаш усуллари етарлича ёритилмаган. Цефалоспоринларнинг учинчи авлод вакиллари орасида цефотаксим, цефтриаксон, цефтазидим, цефаперазон кенг қўлланилмоқда.

Салмонеллэз касаллигини даволашда фторхиналонларнинг фармакокинетик ўзига хослиги, юқори сингувчанлиги ва салмонеллаларнинг бу гуруҳ дори воситаларига нисбатан юқори сезувчанлиги сабабли эффективлиги тўғрисидаги маълумотлар мавжуд. [3,4,11,13]. Аммо бу препаратларнинг ёшга нисбатан қўлланилишидаги чегаралар болаларда қўллаш хавфсизлиги исботланган бўлса-да, ханузгача сақланиб турибди. Айрим манбаларда эътироф этилишича, бу гуруҳга кирувчи дори воситаларининг ёшга боғлиқ қарши кўрсатмаларини ҳисобга олган ҳолда, бошқа гуруҳ дори воситаларига нисбатан резистентлик аниқланилганда, заруриятга кўра шифокорлар консилиуми қароридан сўнг тавсия этиш мумкин.

Салмонелла кўзгатувчиларининг антибиотикларга ўсиб бораётган резистентлигини эътиборга олиб, асосланилмаган антибактериал қўллашнинг олдини олиш, дорилар самарасини ошириш мақсадида заҳира антибиотикларни қўллаш ва дозалаш алгоритминини ишлаб чиқиш лозим.

Хулоса. Шу нуқтаи назардан, антибиотикларга нисбатан резистентликнинг доимий ўсиши шароитида замонавий антибиотикларнинг афзалликларини аниқлашга қаратилган юқори сифатли тадқиқотларни ташкил этиш ва ўтказиш зарурати сақланиб қолмоқда. Юқорида айтилганларнинг барчаси S. Enteritidis нинг дори-дармонларга чидамлилигини, клиник ва эпидемиологик

хусусиятларини ўрганиш ва ҳозирги замон этиотроп давосини такомиллаштиришни кўрсатади.

**Калит сўзлар:** сальмонелла, Salmonella Enteritidis, резистентлик, антибактериал терапия

#### АДАБИЁТЛАР:

1. Бахриева З.Д., Жумаева Н.С., Узакова Г.З. Проблемы биологии и медицины Самарқанд вилояти Юқумли касалликлар клиник шифохонаси материаллари асосида ҳомиладор аёлларда салмонеллез касаллиги кечиш хусусиятларини таҳлил қилиш 2021. №1.1 (126). С.58-61.

2. Вафокулова Н.Х. «Клинико эпидемиологические особенности норовирусной инфекции у детей грудного возраста» Журнал гепатогастроэнтерологических исследований. Ежеквартальный научно-практический журнал №1 (Том 2) 2021 год. С. 19-20.

3. Иванов А.С. Современные представления об антибиотико-резистентности и антибактериальной терапии сальмонеллезов // Клиническая микробиология и антимикробная химиотерапия. — 2009. — Т. 11, № 4. — С. 305–322.

4. Мирзажонова Д.Б., Бахриева З.Д., Абдухалилова Г.К., Имамова И.А. Тошкент тиббиет академияси ахборотномаси Сальмонеллезов на современном этапе (обзор литературы). № 5 2021, 104-110.

5. Мирзажонова Д. Б., Бахриева З. Д. Журнал гепатогастроэнтерологических исследований. Ежеквартальный научно-практический журнал №1 (Том 1) “Болаларда салмонеллез касаллиги тарқалган шакли клинико лаборатор кечиш хусусиятлари” 2021 год. С. 90-92.

6. Рустамова Ш.А. «Республикамизда болаларда ўткир юқумли ичак касалликларининг иқлимий ўзгаришлар билан боғлиқлигини таҳлил қилиш (Самарқанд вилояти миқёсида)». Биология ва тиббиет муаммолари илмий амалий журнал. №3 (128) 2021 С.102-107.

7. Фазульязнова А.И., Ткачева С.В., Сагитова А.Ш., Рахманова О.А. Антибиотикорезистентность распространенных штаммов сальмонелл и шигелл. Практическая медицина. 2020. Том 18, № 4, С. 88-90)

8. Шодиева Д.А., Ташпулатов Ш.А., Джумаева Н.С. Внешнее дыхание при ботулизме у детей в зависимости от степени тяжести основного процесса Журнал «Вопросы науки и образования» №6 (131), 2021 с-35-43.

9. Шодиева Д.А., Ташпулатов Ш.А. “Болаларда ботулизм касаллигининг оғирлик даражасига боғлиқ ташқи нафас тизими томонидан кузатиладиган ўзгаришлар” ПБИМ 2021. №5 (130) с-151-154

10. Parry C.M., Ho V.A., Phuong L.T., et al. Randomized controlled comparison of ofloxacin, azithromycin and ofloxacin-azithromycin combination for treatment of multidrug-resistant and nalidixic acid-resistant typhoid fever. *Antimicrob Agent Chemother* 2007; 51:819-25.

11. Varma J.K., Molbak K., Barrett T.J., Angulo F.J., et al. Antimicrobial-resistant nontyphoidal *Salmonella* is associated with excess bloodstream infections and hospitalizations. *J Infect Dis* 2005;191:554-61.

УДК 378:372.8:37.035.3:004

**ИНТЕРАКТИВНЫЕ ТЕХНОЛОГИИ В СИСТЕМЕ  
ВЫСШЕГО ОБРАЗОВАНИЯ***Джумаева Насиба Собировна.*<sup>1</sup>Самаркандский Государственный медицинский университет,

г. Самарканд

[djumayeva.nasiba1986@gmail.com](mailto:djumayeva.nasiba1986@gmail.com), +998915251338

**Аннотация.** В статье описывается роль интерактивных технологий в развитии творческого мышления студентов в образовательном процессе. Также в статье приводятся отзывы о педагогических и психологических возможностях педагога при реализации этого процесса, образовательных технологиях, служащих развитию творческого мышления. Помогать студентам осуществлять самостоятельную, творческую деятельность означает создавать им условия для определения своих позиций и реализации их на практике, давать задания, направленные на педагогическое сопровождение их творческой деятельности.

**Ключевые слова:** творчество, интерактивное обучение, студенты

УДК 378:372.8:37.035.3:004

**OLIV TA'LIM TIZIMIDA INTERFAOL TEXNOLOGIYALAR***Djumaeva Nasiba Sobirovna.*<sup>1</sup> Samarqand davlat tibbiyot universiteti, Samarqand.[djumayeva.nasiba1986@gmail.com](mailto:djumayeva.nasiba1986@gmail.com), +998915251338

**Annotatsiya.** Maqolada interfaol texnologiyalarning ta'lim jarayonida talabalar ijodiy fikrlashini rivojlantirishdagi roli yoritilgan. Shuningdek, maqolada bu jarayonni amalga oshirishda pedagogning pedagogik-psixologik imkoniyatlari, ijodiy fikrlashni rivojlantirib borishga xizmat qiluvchi ta'lim texnologiyalari xususida fikr-mulohazalar keltirilgan. O'quvchilarning mustaqil, ijodiy faoliyatini amalga oshirishga yordam berish, ularning o'z o'rnini aniqlashi va amaliyotda ix qo'llashi uchun sharoit yaratish, pedagogik qarshilik ixni ijodiy faoliyatga yo'naltiruvchi topshiriqlarni berish demakdir.

**Kalit so'zlar:** ijodkorlik, interfaol ta'lim, talabalar

УДК 378:372.8:37.035.3:004

**INTERACTIVE TECHNOLOGIES IN THE HIGHER  
EDUCATION SYSTEM***Dzhumaeva Nasiba Sobirovna*

Samarkand State Medical University, Samarkand.

[djumayeva.nasiba1986@gmail.com](mailto:djumayeva.nasiba1986@gmail.com), +998915251338



**Annotation.** The article describes the role of interactive technologies in the development of creative thinking of students in the educational process. The article also provides reviews about the pedagogical and psychological capabilities of the teacher when implementing this process, educational technologies that serve the development of creative thinking. Helping students carry out independent, creative activities means creating conditions for them to determine their positions and implement them in practice, giving tasks aimed at pedagogical support of their creative activities.

**Keywords:** creativity, interactive learning, students

**Актуальность.** Цель высшего педагогического образования – расширить возможности высшего педагогического учебного заведения по удовлетворению многочисленных культурно-образовательных потребностей личности и общества, повысить удобство системы развития общекультурных, научных и профессиональных способностей специалистов для систему образования с учетом потребностей рынка труда и экономики [1,3,8]. Образовательный процесс в системе высшего педагогического образования позволяет студентам получить знания о человеке и обществе, истории и культуре, получить основные фундаментальные знания, направить их на научную деятельность, усвоить основы профессиональных педагогических знаний, расширить возможности развития педагогического творчества. Студент всегда должен иметь возможность проявить важные навыки творческой деятельности. Только тогда он сможет проявить свои творческие способности в ходе профессиональной карьеры. Использование таких понятий, как «самоуправление», «саморазвитие», «личная активность», «самоорганизация» в практике личностно-ориентированного образования является главным свидетельством того, что личностно-ориентированный подход в обучении сегодня становится все более актуальным. [1,2,6]. Одним из ведущих инструментов формирования творческих качеств у учащихся. Общим моментом всего этого является то, что субъект сам является инициатором и организатором своего процесса обучения, воспитания и развития, то есть получающий образование студент не становится субъектом познания, а рассматривается таковым с самого начала. Анализ содержания развития творческих способностей у студентов на основе требований ДТС, применительно к сущности таких основных понятий, как «творчество», «творческие способности», «педагогическое творчество», «интерактивное обучение», «педагогическая среда», «развитие творческих способностей учащихся» в рамках исследования. [4,7]. Четко и систематически излагал свои независимые взгляды и теоретические наблюдения. Практическая реализация указанных исследовательских задач в общем содержании научно-исследовательской работы, основанная на анализе философских, научно-педагогических, психологических истоков и существующей ситуации, теоретических основ развития творческих способностей студентов в процесс интерактивного обучения освещен на примере современных педагогических и психологических исследований. [4,5,9]. При этом, соглашаясь с мнением

ученых-педагогиков-психологов, хотелось бы подчеркнуть, что средства поддержки познавательной активности студентов и на этой основе их творческих устремлений должны быть направлены на следующие цели:

а) общепедагогическая поддержка всех обучающихся (внимательное и хорошее отношение к обучающимся, вовлечение в планирование учебного процесса, создание среды взаимного обучения, активное содержание обучения, развивающие игры, красочные творческие работы, оценка их достижений по положительной «лестнице обучения»). успех», использование диалогического общения);

б) индивидуально-личностная поддержка (выявление личных проблем учащегося; тактичная диагностика развития, воспитания, обучения; контроль за процессом развития каждого учащегося; обеспечение потребности в педагогической помощи и поддержке с учетом индивидуальных особенностей учащегося и т.п.)

1. Анализ различных подходов показывает, что для полноценного изучения направленности профессиональной деятельности будущего учителя на творчество необходимо подойти к ней с точки зрения теории отношения. На основании этого нам удалось определить следующее:

наличие интереса к учебному предмету;

- наличие желания изучать определенный предмет;
- превосходство стремления посвятить себя учебе и образованию;
- осознание своих педагогических способностей;
- сильное желание получить высшее образование;

- существование представления о важности профессии учителя для общества; - наличие склонности к педагогическому творчеству;

- например, сила потребности в финансовой поддержке. Если сравнить студентов, выбравших профессию учителя, по склонности к этой деятельности, интересу к ученикам, то станет ясно, что 60% будущих учителей выбрали эту профессию исходя из своих профессиональных склонностей и необходимости работы со студентами. [1,2,10]. Наши научные исследования показывают, что педагоги должны решать следующие педагогические и психологические задачи конкретного характера:

- помочь студентам понять ценность, цель, перспективность, уникальность реализации результатов своей творческой деятельности и сотрудничать с ними таким образом;

- направление аналитического, критического, конструктивного отношения студентов к материальному существованию на созидательные, созидательные цели;

- формирование и регулярное развитие у студентов навыков теоретического анализа;

- регулирование эмоционального и конструктивного отношения студентов к своей творческой деятельности;

- создать благоприятные педагогические условия для вовлечения студентов в совместную творческую деятельность;

- оказание поддержки студентам в творческом осуществлении своей деятельности и самовыражении;
- сотрудничество и помощь обучающимся в целях устранения препятствий, отрицательно влияющих на их самостоятельное развитие;
- например, подготовка почвы для перевода учащихся своих личных проблем в содержание творческого мышления.

Результаты педагогического сопровождения творческой деятельности студентов проявляются в углублении их индивидуальности и творческих качеств. Креативное мышление, в свою очередь, позволяет учащимся:

- приобретать знания самостоятельно и осознанно;
- постоянно двигаться вперед;
- разумное разрешение различных конфликтных и проблемных ситуаций;
- учит нестандартному и новому мышлению.

Творческая деятельность – это форма мышления, развивающаяся путем тренировки, способности, талант, увлеченность, новаторство, креативность являются признаками творческой деятельности. [1,2,3]. Результат нашего исследования показал, что творческие задания целесообразно проанализировать, разделив их на три группы по видам деятельности учащихся. Это:

- творческая самостоятельная работа;
- творческие упражнения;
- проблемы с обучением.

**1.** Творческая самостоятельная работа отличается от других видов творческих заданий в двух аспектах: оперативной организации и возможности продолжения учебной деятельности. Творческая самостоятельная работа является таким инструментом воспитания, при применении которого в обучении: - сохраняется энтузиазм к чтению и обучению, обеспечиваются мотивации, созданные в рамках урока; - приводит к расширению знаний, знаний и умений обучающихся; - подготавливает почву для продолжения студентами самостоятельной деятельности по изученному учебному материалу; - в определенной степени облегчает руководство деятельностью учащихся.

**2.** Творческое упражнение. Постоянное запоминание и повторение знаний вызывает скуку в учебе. В процессе обучения используются творческие упражнения, позволяющие исключить скуку обучающихся. Творческие упражнения отличаются по двум признакам: 1) расширяют круг усваиваемых знаний. Когда обучающийся неоднократно возвращается к ранее изученному учебному материалу, он обогащает сферу своего понимания широким кругом знаний, воображения, фактов, связей; 2) творческие упражнения ориентированы как на память, так и на мышление, в отличие от упражнений, рассчитанных на постоянное участие. Наряду с темой обучающийся творчески осваивает дополнительную информацию и способы деятельности. Проблемным упражнением является использование учебных материалов, требующих неизвестных обучающемуся знаний. Это требует от него активного мышления.

**3.** Учебные задачи представляют собой «набор учебных задач» и могут быть представлены в виде системы творческих задач. При подготовке учащихся к творческой деятельности необходимо прежде всего дать им понять, что они сами несут ответственность за эту деятельность. В развитии творческого мышления учащихся проблемное обучение, в отличие от других видов обучения, формирует у учащихся систему знаний, умений и

компетенций, формирует у них высокую умственную активность и саморазвитие. Проблемная задача – направить обучающегося к самостоятельному творческому поиску. Например, написание эссе, реферата, изобретение чего-либо, проведение эксперимента и т. д. осуществляется на основе проблемного задания, что, в свою очередь, создает интерактивную среду обучения. В интерактивном обучении преподаватель является активным организатором учебной деятельности, а ученик выступает субъектом этой деятельности. В этом случае цели и задачи обучения, его содержание и ожидаемые результаты определяются непосредственно в пределах индивидуальных возможностей обучающегося и соответствующим образом корректируются. Интерактивные методы обучения являются важным средством реализации интерактивного образования. Интерактивные методы обучения не только формируют активность, креативность и самостоятельность учащихся в процессе усвоения информации, но и помогают в полной реализации образовательных целей. Это требует активного мышления от учащегося, который анализирует доказательства, исследует происхождение объектов. Основная концепция данной технологии выражается в проблемных задачах разного уровня сложности, решая их, обучающийся приобретает новые знания и способы деятельности, в результате чего у него формируются творческие способности: продуктивное мышление, воображение, познавательная мотивация, интеллектуальное чувство. Проблемный вопрос отличается от простого вопроса тем, что он не просто относится к приобретенным знаниям обучающегося, а требует от него выражения собственного независимого мнения. Технология проблемного обучения привлекает внимание своим удобством: ее можно использовать на всех уровнях образования, на примере всех учебных предметов. Педагогу лучше освоить технологию проблемного обучения, которую можно использовать на уроках. «Синквейн», «Пять с плюсом», «Чархпалак», «Знаю, хочу знать, узнал», «Бумеранг», «Тренинг общения», «Блиц-игра», «Цепочка», «Обсуждение», «Работа в малых группах», «Презентация», «Небольшая лекция» при изложении новой темы, «Ролевая игра», «Мозговой штурм», «Каждый всех учит», «Импульс», «Жизненный путь», «Ситуации».

Большое значение для повышения качества урока имеет разработка и использование ряда интерактивных методов и небольших технологий, таких как «Акл Чархи», исходя из цели урока. Они представляют собой тщательное приобретение студентом теоретических знаний; эффективное использование времени; креативное мышление; активация урока; умение прислушиваться к мнению других; приводит к выводам из высказанных мнений. 1. Личностно-ориентированное образование имеет особое значение в развитии творческого мышления учащихся. В нем задачи, поставленные перед обучающимся, ориентированы на развитие, проявление, понимание и оценку его личности. Соответственно, в видах заданий особое внимание уделяется самооценке, анализу своих ошибок, оценке своего места в учебной деятельности, раскрытию своих способностей и талантов. Обучающемуся предоставляется возможность выбирать виды учебных задач или учебной деятельности

(освоение предмета целиком или по частям). Он должен развивать свои навыки и способности внутри группы. Соответственно, для создания условий для совместной работы обучающихся эффективно используются мозговой штурм, «ролевые игры», работа в группах, метод проектов и т.д. Проектирование и использование в учебном процессе интерактивных методов и игр, связанных с личностными, проблемно-ориентированными и развивающими образовательными технологиями, исходя из цели урока, приводит к следующим результатам: - повышается интерес учащихся к обучению; - повышается мотивация обучения; учащимся не дают скучать и уставать на уроках; - обеспечивается сотрудничество преподавателя и ученика; - у учащихся будет развиваться речь и логическое мышление; - у обучающегося развиваются творческие способности к работе и активное мышление.

**Выводы:** На основании изложенных соображений нами разработана модель (модель) формирования всесторонне развитой личности в современный период. Ведь совершенное образование человека имеет огромное значение в формировании самостоятельно мыслящей, свободной и творческой личности, что служит выводу нашей республики на уровень развитых стран мира. В этом процессе целесообразно предоставлять будущим учителям научно обоснованную информацию о существующих педагогических инновациях, их характеристиках, параметрах применения, инновационных возможностях обучения. Только успешная творческая среда позволяет учащимся активно изучать новое и учиться применять его в своей работе. Важным педагогическим условием формирования творческих способностей будущих учителей является их направленность на самостоятельное обучение и творческое мышление. В результате реализуется многоуровневая система высшего педагогического образования. Исходя из этой точки зрения, можно сказать, что интерактивное обучение представляет собой особую форму проявления познавательной деятельности. Когда процесс обучения осуществляется таким образом, все учащиеся полностью вовлечены в учебный процесс. В этом процессе у студентов будет возможность проанализировать то, что они знают и свои мысли.

## ЛИТЕРАТУРА

1. Sobirovna D. N., Zakirovna U. G., Abdusalolovna S. D. Post-covid syndrome in new coronavirus infection //Web of Scientist: International Scientific Research Journal. – 2022. – Т. 3. – №. 6. – С. 1106-1112.
2. Култаева Н. Ж., Джумаева Н. И. Развитие организаторских способностей студентов высших учебных заведений //Молодой ученый. – 2014. – №. 9. – С. 491-493.
3. Джумаева Н., Абдухамитова М., Шодиева Д. Клинико-лабораторная характеристика паротитной вирусной инфекции у взрослых в современных условиях //Журнал вестник врача. – 2012. – Т. 1. – №. 04. – С. 54-57.

4. Джумаева Н. и др. Характеристика клинических проявлений гипоксически-ишемического поражения у новорожденных в остром периоде // Журнал проблемы биологии и медицины. – 2016. – №. 2 (87). – С. 49-52.

5. Шодиева, Д., Рустамова, Ш., Абдухамитова, М., & Джумаева, Н. (2012). Ротавирусные гастроэнтериты. Журнал вестник врача, 1(04), 142–144. [https://inlibrary.uz/index.php/doctors\\_herald/article/view/10850](https://inlibrary.uz/index.php/doctors_herald/article/view/10850)

6. Ярмухамедова Н. А. и др. Клиническо-эпидемиологические аспекты нейробруцеллеза по данным областной инфекционной клинической больницы города Самарканда // Вестник науки и образования. – 2020. – №. 18-2 (96). – С. 72-77.

7. ШОДИЕВА Д. А., ТАШПУЛАТОВ Ш. А. ОСЛОЖНЕНИЯ ПРИ ПИЩЕВОМ БОТУЛИЗМЕ (литературный обзор) // ЖУРНАЛ БИОМЕДИЦИНЫ И ПРАКТИКИ. – 2022. – Т. 7. – №. 5.

8. Шодиева Д. А., Ташпулатов Ш. А. Критерии тяжести основного процесса при ботулизме у детей // Children's Medicine of the North-West. – 2020. – Т. 8. – №. 1. – С. 403-403.

9. Ярмухамедова Н. А. и др. CLINICAL AND EPIDEMIOLOGICAL ASPECTS OF NEUROBRUCellosIS ACCORDING TO THE INFORMATION OF SAMARKAND MUNICIPAL INFECTIOUS DISEASES HOSPITAL // Вестник науки и образования. – 2020. – №. 14-2. – С. 61-66.

10. Рузиева М., Шукуров Ф., Шодиева Д. Самарқанд вилоятида оив инфекцияси эпидемиологик аспектлари // Журнал вестник врача. – 2014. – Т. 1. – №. 01. – С. 11-13.

11. Курбонова Л. и др. Бруселлэз билан оғриган беморларда электрокардиограмминг ўзига хос хусусиятлари // Журнал вестник врача. – 2014. – Т. 1. – №. 01. – С. 6-7.

12. Юсупова Н., Шодиева Д. Ботулизмнинг замонавий аспектлари // Журнал вестник врача. – 2014. – Т. 1. – №. 01. – С. 20-21.

13. Шодиева Д. А., Ташпулатов Ш. А., Джумаева Н. С. ВНЕШНЕЕ ДЫХАНИЕ ПРИ БОТУЛИЗМЕ У ДЕТЕЙ В ЗАВИСИМОСТИ ОТ СТЕПЕНИ ТЯЖЕСТИ ОСНОВНОГО ПРОЦЕССА // Вопросы науки и образования. – 2021. – №. 6 (131). – С. 35-43.

14. Джумаева Н., Абдухамитова М., Шодиева Д. Клинико-лабораторная характеристика паротитной вирусной инфекции у взрослых в современных условиях // Журнал вестник врача. – 2012. – Т. 1. – №. 04. – С. 54-57.

15. Джумаева Н. С., Восеева Д. Х., Абдурахмонова З. Э. Современный взгляд на лечение лямблиоза // Достижения науки и образования. – 2020. – №. 16 (70). – С. 65-69.

16. Джумаева Н. С., Ярмухамедова Н. А., Узакова Г. З. Амалиётдан бир ҳолат Covid-19 касаллиги ҳамроҳ касалликлар билан кечиш хусусиятлари // Самарқанд: Журнал гепато-гастроэнтерологических исследований. – 2021.

17. Узакова Г. З., Ярмухамедова Н. А., Джумаева Н. С. Болаларда коронавирус инфекцияси кечишининг узига хос хусусиятлари // Самарқанд: Журнал гепато-гастроэнтерологических исследований. – 2021.

18. Бахриева З.Д., Жумаева Н.С., Узакова Г.З. Проблемы биологии и медицины Самарқанд вилояти Юқумли касалликлар клиник шифохонаси материаллари асосида ҳомиладор аёлларда салмонеллез касаллиги кечиш хусусиятларини таҳлил қилиш 2021. №1.1 (126). С.58-61.

19.Бахриева З., Джумаева Н., Эрназаров А. Применение «энтерола» в лечение секреторных диарей у детей //Журнал проблемы биологии и медицины. – 2014. – №. 3 (79). – С. 90-91.

20. Ярмухамедова Н. А., Джумаева Н. С., Восеева Д. Х. ПОСТКОВИД синдромда неврологик ўзгаришлар //Uzbek journal of case reports. – 2023. – Т. 3. – №. 3. – С. 74-76.

21.Sobirovna D. N. NEUROLOGICAL CHANGES IN POST-COVID SYNDROME //Лучшие интеллектуальные исследования. – 2024. – Т. 19. – №. 4. – С. 50-55.

22. Мирзажоннова Д.Б., Бахриева З.Д., Абдухалилова Г.К., Имамова И.А. Тошкент тиббиет академияси ахборотномаси Сальмонеллезов на современном этапе (обзор литературы). № 5 2021, 104-110.

23. Мирзажоннова Д. Б., Бахриева З. Д. Журнал гепато - гастроэнтерологических исследований. Ежеквартальный научно-практический журнал №1 (Том 1) “Болаларда салмонеллез касаллиги тарқалган шакли клинико лаборатор кечиш хусусиятлари” 2021 год. С. 90-92.

## AKSIYADORLIK TIJORAT BANKLARIDA DEPOZIT OPERATSIYALAR HISOBINI YURITISHDA MUOMMO VA ISTIQBOLLARI

*Eshonqulov Azamat Abdiraximovich*

*TDIU Buxgalteriya hisobi va hisoboti kafedrasida*

*Iqtisodiyot fanlari falsafa doktori*

*Azimova Nargiza Rashidovna*

*O'zbekiston Respublikasi Bank-Moliya Akademiyasi,*

*magistratura tinglovchisi*

**Annotatsiya.** Ushbu maqolada "Aksiyadorlik tijorat banklarida depozit operatsiyalari hisobini yuritishda muammo va istiqbollari" bank tizimidagi muhim masalalarga e'tibor qaratadi. Aksiyadorlik tijorat banklarining depozit operatsiyalari bilan bog'liq hisob yuritish jarayonidagi muammolarni tahlil qilinadi va ularning yechimlariga oid istiqbollarni ko'rib chiqiladi. Depozitlarning qabul qilinishi, hisoblanishi va hisob-kitoblari bilan bog'liq amaliyotlar, shuningdek, muammolarni tahlil qilish. Hisob yuritishdagi aniq kamchiliklar, xatoliklar, tartibga solishdagi muammolar va texnologik cheklovlar. Muammoni hal qilish va hisob tizimini takomillashtirish uchun tavsiya etilgan yechimlar, innovatsion yondashuvlar va texnologik imkoniyatlar. Banklar uchun zaruriy bo'lgan aniq va samarali hisob yuritish amaliyotlarini takomillashtirishga yordam beradigan ma'lumotlar va tavsiyalarni taqdim etadi. Shuningdek, ushbu muammolarni bartaraf etish orqali banklarning moliyaviy barqarorligi va mijozlarga xizmat ko'rsatish sifatini oshirishga qaratilgan istiqbollarni muhokama qiladi.

**Kalit so'zlar.** Aksiyadorlik tijorat banklari, depozit operatsiyalari, hisob yuritish, moliyaviy hisob, bank hisoboti, tijorat banklari, depozit hisoblari, moliya tizimi, hisob-kitob jarayoni, texnologik cheklovlar.

### KIRISH

Aksiyadorlik tijorat banklari iqtisodiyotning markaziy sektori sifatida, moliyaviy resurslarni mobilizatsiya qilish va ulardan samarali foydalanish orqali iqtisodiy o'sishni ta'minlaydi. Ularning asosiy funksiyalaridan biri — depozit operatsiyalarini amalga oshirishdir. Depozitlar banklar uchun asosiy moliyaviy resurs bo'lib, ular mijozlarning omonatlarini qabul qilish va saqlash, shuningdek, bu mablag'larni kreditlar va boshqa moliyaviy mahsulotlar uchun foydalanish imkonini beradi. Biroq, banklarda depozit operatsiyalarini hisobga olish va yuritish jarayonida bir qator muammolar yuzaga kelishi mumkin. Bu muammolar, o'z navbatida, banklarning moliyaviy holatini, mijozlarga xizmat ko'rsatish sifatini va umumiy barqarorligini ta'sir qiladi. Misol uchun, hisob yuritishdagi xatoliklar, noto'g'ri hisob-kitoblar yoki texnologik cheklovlar banklarning operativ samaradorligini pasaytirishi mumkin. Aksiyadorlik tijorat



banklarida depozit operatsiyalarini hisobga olishdagi muammolar va cheklovlar tahlil qilinadi. Shuningdek, bu muammolarni bartaraf etish va hisob tizimini takomillashtirish uchun taklif etilgan istiqbollar va yechimlar ko'rib chiqiladi. Banklarning hisob-kitob jarayonini yaxshilash va innovatsion texnologiyalarni joriy etish orqali mavjud muammolarni kamaytirishga va moliyaviy barqarorlikni oshirishga yordam beradigan tavsiyalar hamda bank sohasidagi amaliyotchilar, moliya mutaxassislari va tadqiqotchilar uchun muhim ma'lumotlar manbai bo'lib, banklarning depozit operatsiyalarini yanada samarali va ishonchli tarzda yuritishga yordam beradi.

**Tadqiqot metodologiyasi.** Tadqiqot ishini bajarishda kuzatish, ma'lumotlarni to'plash, umumlashtirish, guruhlash, taqqoslash, monagrafik kuzatish usullaridan foydalanilgan.

**Tahlil va natijalar.** Aksiyadorlik tijorat banklarida depozit operatsiyalarini hisobga olish jarayonidagi muammolar va yechimlarni tahlil qilish, bank tizimining samaradorligini va barqarorligini oshirishda muhim ahamiyatga ega. Bu tahlil banklarning depozit operatsiyalarini yanada samarali boshqarish va moliyaviy barqarorlikni ta'minlashga yordam beradi. Har bir muammo uchun aniq va samarali yechimlarni joriy etish banklarning umumiy ish faoliyatini yaxshilash va moliyaviy risklarni kamaytirishga imkon yaratadi. Quyida muammolar va yechimlarning tahlili keltirilgan.

Yuqoridagi muammolarni hal etish banklarning moliyaviy barqarorligini saqlash, mijozlarga sifatli xizmat ko'rsatishni davom ettirish va umumiy iqtisodiy barqarorlikni ta'minlash uchun juda muhimdir. Bu muammolarni bartaraf qilish uchun quidagi yechimlarni amalga oshirish orqali banklarda depozitlarlar muammolarini hal qilishga yordam beradi.

✓ Hisob-kitob xatoliklarini kamaytirish uchun, banklar zamonaviy dasturiy ta'minot va avtomatlashtirilgan tizimlardan foydalanishlari kerak. Avtomatlashtirilgan tizimlar hisob-kitob jarayonlarini yanada aniqroq va samaraliroq amalga oshirishga yordam beradi, xatoliklarni kamaytiradi va ish vaqtini qisqartiradi.

✓ Eski texnologik tizimlarni modernizatsiya qilish va yangi, ilg'or texnologiyalarni joriy etish orqali banklar ma'lumotlarni tez va samarali qayta ishlashni amalga oshirishlari mumkin. Masalan, bulutli hisoblash, sun'iy intellekt va blokcheyn texnologiyalari banklarning hisob-kitob jarayonlarini yaxshilashga yordam beradi.

✓ Banklar uchun qonun va reglamentlar o'zgarishlarini muntazam ravishda kuzatib borish va ularga moslashish juda muhim. Banklar huquqiy masalalar bo'yicha mutaxassislarni yollash yoki normativ talablarni yangilash uchun doimiy ravishda o'qitish tizimini joriy etishlari kerak.

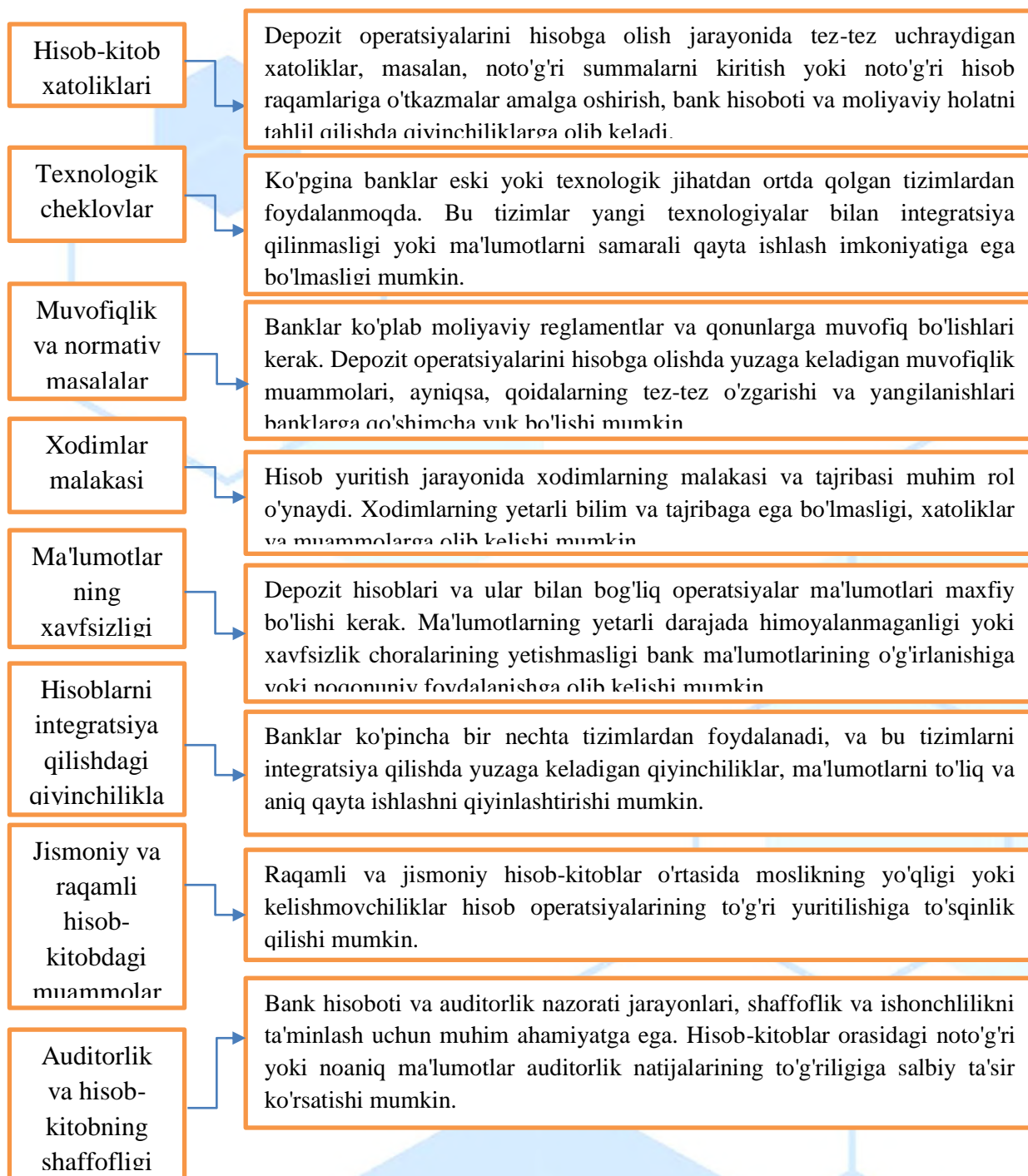

**1-Rasm. Banklarida depozit operatsiyalar hisobini yuritishda muommolar<sup>1</sup>.**

✓ Hisob yuritish va moliyaviy boshqaruv sohasida xodimlarning malakasini oshirish uchun doimiy treninglar va kurslar tashkil etish muhimdir. Xodimlarning bilim va tajribasini oshirish ularning ish faoliyatini yaxshilashga yordam beradi va xatoliklarni kamaytiradi.

✓ Ma'lumotlarni himoya qilish uchun xavfsizlik protokollarini mustahkamlash, shifrlash texnologiyalarini joriy etish va ma'lumotlarga kirishni nazorat qilish

<sup>1</sup> Muallif tomonidan ishlangan.

tizimlarini yaxshilash zarur. Banklar, shuningdek, xakerlik hujumlaridan himoyalaniş uchun xavfsizlik testlarini o'tkazishlari kerak.

✓ Bir nechta tizimlar orasidagi ma'lumotlarni to'liq va aniq qayta ishlash uchun, tizimlarni birlashtirish va integratsiya qilish strategiyalarini ishlab chiqish zarur. Bu ma'lumotlarning uzluksizligini ta'minlash va hisob-kitob jarayonlarini yaxshilashga yordam beradi.

✓ Jismoniy va raqamli hisob-kitoblar o'rtasidagi moslikni ta'minlash uchun, hisob-kitob jarayonlarini qayta ko'rib chiqish va integratsiya qilish zarur. Ushbu ikki jarayonni moslashtirish va to'g'ri yo'lga qo'yish orqali hisob-kitobdagi kelishmovchiliklarni kamaytirish mumkin.

✓ Hisob-kitob va auditorlik jarayonlarini shaffof qilish, auditorlik tekshiruvlarini yaxshilash va xatoliklarni aniqlash uchun aniq va batafsil hisobotlarni taqdim etish kerak. Banklar auditorlik nazoratini kuchaytirish va ichki nazorat tizimlarini yaxshilash orqali shaffoflikni ta'minlashlari mumkin.

Bu yechimlar banklarning depozit operatsiyalarini yanada samarali va ishonchli tarzda boshqarishlariga yordam beradi, xatoliklarni kamaytiradi va moliyaviy barqarorlikni saqlashga ko'maklashadi.

## XULOSA

Xulosa qilganimizda aksiyadorlik tijorat banklarida depozit operatsiyalarini hisobga olish jarayoni moliyaviy tizimning muhim qismini tashkil qiladi. Bu jarayonda uchraydigan muammolar, masalan, hisob-kitob xatoliklari, texnologik cheklovlar, muvofiqlik muammolari, xodimlar malakasi, ma'lumot xavfsizligi, tizim integratsiyasi, jismoniy va raqamli hisob-kitobdagi moslik, shaffoflik muammolari banklarning samaradorligini va moliyaviy barqarorligini ta'sir qiladi.

Yuqorida taqdim etilgan yechimlar bu muammolarni bartaraf etishga qaratilgan. Hisob-kitob jarayonlarini avtomatlashtirish, yangi texnologiyalarni joriy etish, normativ talablarga moslashish, xodimlarning malakasini oshirish, ma'lumotlarning xavfsizligini ta'minlash, tizimlarni integratsiya qilish, jismoniy va raqamli hisob-kitoblarni moslashtirish, auditorlik va hisob-kitobning shaffofligini oshirish orqali banklar hisob operatsiyalarini yanada aniqroq, samaraliroq va xavfsizroq amalga oshirishlari mumkin.

Bularning barchasi banklarning moliyaviy holatini yaxshilashga, mijozlarga sifatli xizmat ko'rsatishni davom ettirishga va iqtisodiy barqarorlikni ta'minlashga xizmat qiladi. Banklar, bu muammolarni hal qilish orqali o'z operatsiyalarini yanada ishonchli va samarali qilishlari mumkin, bu esa umumiy iqtisodiy rivojlanish va barqarorlikka ijobiy ta'sir ko'rsatadi.

## FOYDALANILGAN ADABIYOTLAR

1. Markaziy bankning Bank hisob varaqlarini ochish, yuritish va yopish tartibi to'g'risidagi yo'riqnoma (ro'yxat raqami 3420, 2023-yil 8-fevral) asosida amalga oshiriladi.
2. O'zbekiston Respublikasining qonuni "Banklar va bank faoliyati" to'g'risida. <https://lex.uz/acts/-2681>.
3. A. K. Ibragimov, Z. A. Umarov, K. R. Xotamov, N. Rizayev Tijorat banklarida moliyaviy hisobotlarning xalqaro standart-lari, /darslik. –T.: "Iqtisod-Moliya", 2020-446 b.
4. D. V. Reimova, Tijorat banklarida deposit operatsiyalarini rivojlantirish istiqbollari/ magistr akademik darajasini olish uchun yozilgan dissertatsiya-2018.
5. J. E. Butayev, Tijorat banklari deposit bazasini mustahkamlash yo'llari-Journal Of Marketing, Business And Management(Jmbm) jurnaliga maqola/–2022.
6. International banking/Types of Banks \_ History of Banking.htm/.
7. Abdullaeva SH.Z. Pul, kredit va banklar. - T.: "IQTISOD-MOLIYA", 2007 yil, 348 bet.
8. Golodova J.G.Finansi i kredit.Uchebnoe posobie. M-INFRA.M -2012 g.448 st.(RUDN).

## BANK DEPOZIT OPERATSIYALAR HISOBINI TAKOMILLASHTIRISHDA HOZIRGI KUNDAGI O'RNI

*Eshonqulov Azamat Abdiraximovich*

*TDIU Buxgalteriya hisobi va hisoboti kafedrasi*

*Iqtisodiyot fanlari falsafa doktori*

*Azimova Nargiza Rashidovna*

*O'zbekiston Respublikasi Bank-Moliya Akademiyasi,*

*magistratura tinglovchisi*

**Annotatsiya.** Ushbu Maqola bank depozit operatsiyalarini hisoblash va boshqarishdagi zamonaviy yondashuvlarni tahlil qiladi. U banklar tomonidan depozit operatsiyalarini qayd etish va boshqarish usullaridagi yangiliklarni ko'rib chiqadi. Maqolada zamonaviy texnologiyalar, ayniqsa raqamli vositalar va avtomatlashtirilgan tizimlar, bu jarayonlarni qanday qilib samarali qilish mumkinligi haqida batafsil ma'lumot beriladi.

**Kalit sozlar.** Bank depozit operatsiyalari, hisoblash usullari, zamonaviy texnologiyalar, ma'lumot xavfsizligi, avtomatlashtirish.

### KIRISH

Hozirgi kunda tijorat banklarida depozit hisoblari ko'plab muammolar bilan yuzma-yuz kelmoqda. Bunda bank depozit operatsiyalari moliya sektori uchun markaziy ahamiyatga ega bo'lgan muhim jarayonlardan biridir. Ularning samarali va aniqlik bilan amalga oshirilishi banklarning moliyaviy barqarorligi va mijozlar ishonchini ta'minlashda hal qiluvchi rol o'ynaydi. So'nggi yillarda iqtisodiy o'sish, texnologik rivojlanish va global raqobat muhitida bank depozit operatsiyalarini hisoblash va boshqarish tizimlari jiddiy yangilanishlarga muhtoj bo'ldi.

Zamonaviy texnologiyalar, bugungi kunda, bank sektorida yuz berayotgan tezkor texnologik rivojlanishlar va raqamli transformatsiyalar, depozit operatsiyalarini hisoblash jarayonlarini o'zgartirmoqda. Avtomatlashtirilgan tizimlar va raqamli platformalar nafaqat operatsiyalarning tezligi va aniqligini oshiradi, balki foydalanuvchilarga yaxshiroq xizmat ko'rsatishni ham ta'minlaydi. Misol uchun, yangi avlod bank tizimlari mijozlarga real vaqt rejimida xizmat ko'rsatish, hisobotlarni avtomatik ravishda tayyorlash va moliyaviy risklarni oldini olish imkonini beradi xususan, raqamli platformalar va avtomatlashtirilgan tizimlar, bu jarayonlarda sezilarli o'zgarishlarni olib kelmoqda. Moliya muassasalari uchun depozit operatsiyalarini aniq, tez va xavfsiz amalga oshirish muhim ahamiyat kasb etadi, chunki bu nafaqat ichki nazoratni mustahkamlash, balki mijozlarga yuqori sifatli xizmat ko'rsatishni ham ta'minlaydi..

Ma'lumotlarning aniqligi va xavfsizligini ta'minlash zarurati, shuningdek, qonunchilik va me'yoriy talablar bilan moslik, bank depozit operatsiyalarini hisoblashda asosiy masalalardan biridir. Bu talablar va yangiliklarni e'tiborga olish banklar uchun nafaqat moliyaviy risklarni kamaytirish, balki mijozlarning ishonchini saqlab qolish uchun ham zarur.

Bank depozit operatsiyalarini hisoblash va boshqarishda yuzaga kelayotgan muammolar va ularning yechimlari zamonaviy texnologiyalar yordamida tahlil qilinadi. Yangi texnologiyalarni joriy etish orqali bank operatsiyalarini qanday qilib takomillashtirish mumkinligini, shuningdek, ularning ma'lumot xavfsizligi va qonunchilik talablariga mosligini ko'rsatadi. Shunday qilib, bank depozit operatsiyalarini hisoblashdagi zamonaviy yondashuvlarni ochib berish va bu jarayonlarni yanada samarali va xavfsiz qilish mumkinligini tahlil qilishdan iborat. Bank depozit operatsiyalari – bu banklar uchun pul mablag'larini qabul qilish va saqlash, mijozlarga xizmat ko'rsatishning markaziy jihati hisoblanadi. Depozitlar banklar uchun likvidlikni ta'minlash, moliyaviy barqarorlikni saqlash va iqtisodiy o'sishni rag'batlantirishda muhim rol o'ynaydi. Shu bilan birga, bu operatsiyalar banklarning ichki hisoblash va boshqaruv tizimlarida katta e'tibor talab etadi.

**Tadqiqot metodologiyasi.** Bank depozit operatsiyalarining hisobini takomillashtirishdagi zamonaviy yondashuvlarni aniqlash va baholash maqsadida qo'llanilgan metodlar va usullarni batafsil o'rganadi.

Ushbu metodologiya bank depozit operatsiyalarining hisobini takomillashtirish uchun zamonaviy texnologiyalar va usullarni baholashda kompleks yondashuvni ta'minlaydi. Tadqiqot metodologiyasi yordamida bank operatsiyalarini yanada samarali, xavfsiz va mijozlarga qulay qilish uchun zarur bo'lgan bilimlar va amaliy tavsiyalarni olish mumkin.

1-jadval

**Tadqiqotning metodologiyasi asosiy qismlari**

		Bank depozit operatsiyalari va hisoblash usullari bo'yicha mavjud nazariyalar va konseptual asoslar o'rganiladi. Maqolada bank operatsiyalari, avtomatlashtirish texnologiyalari va xavfsizlik choralariga oid ilmiy maqolalar, kitoblar va boshqa adabiyotlardan foydalaniladi.
		Z
		a
		Bank depozit operatsiyalari bo'yicha mavjud dasturiy ta'minot va texnologiyalarni test qilish va tajribalar o'tkazish. Bu bosqichda yangi tizimlar va usullar qanday ishlashini amaliy ravishda ko'rib chiqish maqsadida real va simulyatsiya qilingan muhitlarda tajribalar o'tkaziladi.
		Yangi texnologiyalarni va usullarni cheklangan miqdordagi bank filiallarida sinovdan o'tkazish. Bu tajribalar natijalari asosida kengroq joriy etish strategiyalarini ishlab chiqish mumkin.
<b>Sotsiologik va so'rovnomalar</b>		
	Mijozlar va xodimlar so'rovnomalari	Bank mijozlari va xodimlari orasida so'rovnomalar o'tkazish. Bu tadqiqot mijozlarning ehtiyojlari va bank xodimlarining operatsiyalarni boshqarishdagi qiyinchiliklari haqida ma'lumot to'plash imkonini beradi.
		B
<b>Ma'lumotlarni tahlil qilish</b>		
		Yig'ilgan ma'lumotlar asosida statistik tahlillar o'tkazish. Bu tadqiqotning natijalarini aniqlash va tahlil qilishda yordam beradi. Ma'lumotlarning tendentsiyalarini, afzalliklarini va kamchiliklarini aniqlash.
		Ma'lumotlarni kvantitativ (raqamli) va sifatli (matnli) tahlil qilish. Bu yondashuvlar bank depozit operatsiyalarini hisoblash va boshqarishdagi yangi usullarni baholashda muhim rol o'ynaydi.
		Mahalliy va xalqaro tajribalar asosida mavjud va yangi
		t
		Olingan ma'lumotlar asosida takliflar va tavsiyalar ishlab chiqish. Bu, bank depozit operatsiyalarini hisoblash va boshqarishni takomillashtirish uchun konkret strategiyalar va yechimlarni ishlab chiqishga yordam beradi.

**XULOSA**

Xulosa qilib aytganda bank depozit operatsiyalarining hisobini takomillashtirish sohasida amalga oshirilgan tadqiqotlar, zamonaviy texnologiyalar va yondashuvlarning bank sektoridagi o'rni va ahamiyatini ko'rsatdi. Zamonaviy bank depozit operatsiyalarini avtomatlashtirish jarayonlarining aniqligini oshirdi va operatsiyalarni tezlashtirdi. Raqamli platformalar va dasturiy ta'minotlar yordamida hisoblash va ma'lumotlarni qayd etish jarayonlari samarali amalga oshirilmoqda. Blokcheyn texnologiyasi ma'lumotlarni xavfsiz saqlash va transaksiyalarni shaffof tarzda amalga oshirishda yordam beradi. Sun'iy intellekt esa analitik imkoniyatlarni kengaytiradi va avtomatik qaror qabul qilishda yordam beradi. Ma'lumot xavfsizligi va

firibgarlikning oldini olish bo'yicha yangi texnologiyalar, masalan, shifrlash, biometrik autentifikatsiya va xavfsizlik protokollarining joriy etilishi bank operatsiyalarini xavfsizroq qiladi. Yangi texnologiyalarni joriy qilishda qonunchilik va me'yoriy talablar bilan moslik muhimdir. Bu banklarning jamoat ishonchini saqlash va moliyaviy barqarorlikni ta'minlashda asosiy omil hisoblanadi. Avtomatlashtirilgan tizimlar va raqamli vositalar orqali bank depozit operatsiyalari tezroq va kam xato bilan amalga oshirilmoqda. Bu, mijozlarga xizmat ko'rsatish sifatini oshiradi va banklarning ichki nazorat tizimlarini mustahkamlaydi. Yangi texnologiyalar yordamida banklar mijozlarga real vaqt rejimida xizmat ko'rsatish imkoniyatini yaratadi, bu esa mijozlarning ehtiyojlarini tezroq qondirishga yordam beradi. Banklar uchun yangi texnologiyalarni amalga oshirish va ularni mavjud tizimlarga integratsiya qilish muhim ahamiyatga ega. Bu, operatsiyalarni yanada samarali qilish va yangi texnologiyalardan maksimal foyda olish imkonini beradi. Bank xodimlarining yangi texnologiyalar va usullar bilan tanishishi va ularni qo'llay olishlari zarur. Bu, texnologiyalardan to'liq foydalanish va operatsiyalar sifatini yaxshilashda yordam beradi.

Umuman olganda, bank depozit operatsiyalarini hisoblash va boshqarishda zamonaviy texnologiyalar va usullarning joriy etilishi banklarning ish jarayonlarini yanada samarali va xavfsizroq qilish imkonini beradi. Yangi texnologiyalar yordamida banklar mijozlarga yuqori sifatli xizmat ko'rsatishni ta'minlash bilan birga, operatsion xavflarni kamaytirish va moliyaviy barqarorlikni saqlashda muhim rol o'ynaydi. Tadqiqot natijalari, shuningdek, bank sektoridagi kelajakdagi innovatsiyalar va rivojlanish yo'nalishlarini belgilab berishi mumkin.

### **FOYDALANILGAN ADABIYOTLAR**

1. F-5992-sonli "2020-2025-yillarga mo'ljallangan O'zbekiston Respublikasining bank tizimini isloh qilish strategiyasi to'g'risida" – 2020
2. Markaziy bankning Bank hisob varaqlarini ochish, yuritish va yopish tartibi to'g'risidagi yo'riqnoma (ro'yxat raqami 3420, 2023-yil 8-fevral) asosida amalga oshiriladi.
3. O'zbekiston Respublikasining qonuni "Banklar va bank faoliyati" to'g'risida. <https://lex.uz/acts/-2681>.
4. A. K. Ibragimov, Z. A. Umarov, K. R. Xotamov, N. Rizayev Tijorat banklarida moliyaviy hisobotlarning xalqaro standart-lari, /darslik. –T.: "Iqtisod-Moliya", 2020-446 b.
5. D. V. Reimova, Tijorat banklarida deposit operatsiyalarini rivojlantirish istiqbollari/ magistr akademik darajasini olish uchun yozilgan dissertatsiya-2018.
6. J. E. Butayev, Tijorat banklari deposit bazasini mustahkamlash yo'llari-Journal Of Marketing, Business And Management(Jmbm) jurnaliga maqola/-2022.



7. Rajabova, M.(2023).Features of commercial banks in ensuring the economic growth of the country. Центр научных публикаций (buxdu.Uz),36(36). извлечено от [https://journal.buxdu.uz/index.php/journals\\_buxdu/article/view/10132](https://journal.buxdu.uz/index.php/journals_buxdu/article/view/10132)

8. Halimovich K. N. Advantages of tax credits in increasing the profitability of commercial banks //imras. – 2023. – Т. 6. – №. 6. – С. 229-234.

9. A.A.Omonov, T.M.Qoraliev. “Pul, kredit va banklar”. Darslik. TMI..Toshkent – 2012.489 vet.

10. Money Market: An introduction. Prof. Dr AP Faure. 1 st edition.2013 Quoin institute (PTY)Limited & Bookboon/com.

11. International banking/Types of Banks \_ History of Banking.htm/.

12. Abdullaeva SH.Z. Pul, kredit va banklar. - Т.: “IQTISOD-MOLIYA”, 2007 yil, 348 bet.

13. Golodova J.G.Finansi i kredit.Uchebnoe posobie. M-INFRA.M -2012 g.448 st.(RUDN).

14. “International Financial Reporting Standards (IFRS)” – IFRS Foundation

## UNIQUE ROLE AND CHARACTERISTICS OF THE PUPPET THEATER

*State Art and Cultural Institute of Uzbekistan "Puppet Theater Acting"  
Sobirjonova Umida Makhmudjon's daughter is a 4th year student*

**Abstract:** Puppet theater is a unique and attractive art form, which is mainly intended for children and young people. This type of theater offers a unique experience to the audience by telling stories with the help of puppets. Puppet theater is not only entertaining, but also educational. This article provides detailed information about the unique role and characteristics of puppet theater.

**Key words:** puppet theater, story, education, audience, aesthetic feelings, life, art.

Puppet theater is a type of theater art, a show of puppets set in motion by actors-puppeteers hidden in a tent or behind a curtain. Puppets vary in type (full, flat, conditional or natural), control system (string-operated, hand-held, drop-shadow, wire and mechanical) and size (several centimeters to over-sized puppets) forms have arisen. National traditions, conditions, dramaturgical and stage goals also influence the form and content of Puppet Theater performances. Human character, social life in a bright and generalized way, figurative, stage exaggeration ensured that satirical and heroic directions were decided in the Puppet Theater. Puppet theater goes back to rituals such as the deification of nature. According to the information of Herodotus, Xenophon, Aristotle, Horace, Aurelius and others, the Puppet Theater appeared in the 5th-6th centuries. All forms of Qt. existed in the East, but shadow theater (known as "Fo-nus fyam" in the territory of Uzbekistan) was widespread. There were puppet shows controlled by wires in Indonesia in the 11th and 12th centuries. Traditional types and forms of puppet theater still live in the East.

In Western countries, from the middle of the 19th century, the people's Puppet Theater suffered a crisis, and a new type of amateur and semi-professional troupes, working on the basis of written drama, began to appear in its place. At the beginning of the 20th century, the People's Puppet Theater in Russia could not meet the requirements of the time. However, his traditions and experience became important in the creation of a new form of Qt. In 1924, the Leningrad Puppet Theater under the leadership of Ye.S. Demmeni, in 1931, S.V. The Central Puppet Theater under the leadership of Obraz-sov was established.

Puppet theater is educational for children. It teaches children moral values, such concepts as friendship, love, justice and authenticity. Stories told through puppetry expand children's imaginations and introduce them to important life lessons. Puppet theater offers the audience an aesthetic experience. Puppets, stage design and music

combine to captivate the audience. The colorful puppets and stage decorations used in the puppet theater attract children's attention and draw them into the story. Puppetry is often interactive. Children will have the opportunity to perform on the stage, interact with the puppets or contribute to the story. This interactivity develops children's creativity and brings them closer to the events on stage. Puppet theater is a part of the cultural heritage of every nation. Each region has its own puppetry traditions, styles and stories. Through this type of theater, people's customs, traditions and historical events are passed down from generation to generation. Puppet theater is a great place for creative development. Puppet makers, directors and actors have the opportunity to showcase their creations. This process increases artists' interest in art and enriches them with new ideas. Puppet theater has a strong emotional impact on the audience. Emotions expressed through puppets help children understand their feelings. This, in turn, develops children's empathy and emotional intelligence.

This miracle distinguishes the art of puppet theater from static visual art with dynamic spectacle. This miracle of revival distinguishes the art of puppet theater from other performances, because in "live theater" there is not a revival, but a process of creating a new image (perevoplashenie) if in the hands of an actor who fully believes in the circumstances, who enjoys the miracle of this revival, then the emotional impact of the puppet on the audience will be very strong. Then the viewer will also be surprised, happy, different news, watching every movement, excitement, laughter and breathing. That is why the puppet theater has great power. If the aim of the art is superficial, then the miracle of the actor will turn into a spectacle. This art is short-lived and does not evoke any feelings and emotions. Because an animated doll is not a focus, it is the birth of an image. The creation of an image is a generalization of several characters, human characteristics, and in the collision of these characters, a wide, sharp, exciting generality appears. The doll sharply exposes the flaws in life, provoking laughter and anger in people. He rules over the genres of comedy, farce, satire and has shown his strength in these genres in his creative history. There are different types of puppets, some are soft and fluffy like a cat, tall like a mountain, fierce like an eagle, generalize and express the idea put forward is enough. Dolls played tragic and romantic characters. It even represented gods in medieval sources. A puppet theater is an art form that incorporates such means of expression. Puppet theater is a true theater only if the commonality is clearly expressed through an image. One of the means of expression of the puppet theater is the word. It is permissible to carry the word in harmony with the behavior of the puppet. But before reaching the level of words, puppet theater should master the rules and principles of stage speech. It is necessary to pay attention to the actions of a special speech approach to each puppet character.

There are several aspects to the educational value of puppetry, which teaches important lessons and values to children and youth. The stories presented in the puppet

theater are often associated with moral lessons. Children learn values such as friendship, love, justice, honesty and patience. These stories help children understand the important moral choices in life. Puppet theater expands children's imagination. Children develop their creativity through puppets and stage design. They will be able to interpret stories in their own way and come up with new ideas. Puppet theater helps to develop children's emotional intelligence. Emotions expressed through puppets allow children to understand their own feelings and empathize with others. This, in turn, improves children's social skills. Puppet theater is often interactive, where children have the opportunity to perform on stage or interact with the puppets. This process develops children's social skills, they learn to express their thoughts and communicate with others. Puppet theater is a part of the cultural heritage of every nation. Children get acquainted with customs, traditions and historical events of their people. This, in turn, increases children's interest in their own culture. Puppet theater gives children the opportunity to express their thoughts and feelings. They learn to express themselves and manage their emotions through puppets. The educational value of the puppet theater greatly contributes to the moral, emotional, social and cultural development of children. This art form teaches children important life lessons and helps them become better people in the future.

Of course! Puppet theater is an important part of cultural heritage of different nations. It has developed over the centuries and formed its own traditions and styles. The cultural heritage of the puppet theater includes the following aspects. Puppet theater has existed since ancient times. It found its place in ancient Egypt, Greece and Rome, as well as in Asian and African cultures.

Each region has its own historical and cultural context for puppetry. Usually, the puppets act on a stage in the corner. This technique is often based on folk tales and legends. The puppets are controlled by strings. This method is more complicated and requires artistry. Puppets are operated by hand and are often designed for children. Puppet theater is based on many cultural traditions. Every nation expresses its traditions, legends and stories through puppet theater. This, in turn, allows cultural heritage to be preserved and passed down to generations. Puppet theater often includes social and political themes. He reflects on people's problems, injustices and social changes. Through this, artists have the opportunity to express their ideas and contribute to the change of society. Puppet theater is educational for children and young people. It teaches children cultural values, historical events and moral lessons. This, in turn, helps to preserve and develop cultural heritage. Today, the puppet theater is enriched with new technologies and methods. Modern puppetry is evolving with many innovative approaches, multimedia and interactive elements. This, in turn, increases the possibility of passing cultural heritage to new generations. Puppet theater is an important part of cultural heritage, which represents the historical, social and cultural

values of the people. This art form has educational and cultural value not only for children, but also for adults. People's customs and traditions are passed down from generation to generation through the puppet theater, which helps to preserve and develop cultural heritage.

Puppet theater has developed in Uzbekistan in the past, and its "tent fantasy", "tent jamal" and "fanus fantasy" types have been operating. During the colonial and Soviet era, about 40 groups of folk puppeteers (each group had a puppeteer, a master, and 2-3 musicians) worked. Puppet theater hobby in a new form started at the beginning of the 20th century. In 1939, the Republican Puppet Theater was established in Tashkent, and in 1968, the "Lola" Theater was established in Andijan. There are 10 state-owned and many amateur puppet theaters operating in Uzbekistan (2005).

Traditional types and forms of puppet theater still live in the East. In Western countries, from the middle of the 19th century, the people's Puppet Theater suffered a crisis, and a new type of amateur and semi-professional troupes, working on the basis of written drama, began to appear in its place. At the beginning of the 20th century, the People's Puppet Theater in Russia could not meet the requirements of the time. However, his traditions and experience became important in the creation of a new form of Puppet Theater. In 1924, the Leningrad Puppet Theater under the leadership of E.S. Demmeni, in 1931, S.V. The Central Puppet Theater under the leadership of Obraztsov was established. Puppet theater has developed in Uzbekistan in the past, and its types "tent fantasy", "tent jamal", "fonus fantasy" have been operating. During the colonial and Soviet era, there were about 40 groups of folk puppeteers (each group had a puppeteer, a master, and 2-3 musicians). Puppet theater hobby in a new form started at the beginning of the 20th century. In 1939, the Republican Puppet Theater was established in Tashkent, and in 1968, the Lola Theater was established in Andijan. There are 10 state-owned and many amateur puppet theaters operating in Uzbekistan.

Any horizontal plane on which decorative elements can be placed and characters can be moved serves as a stage area for a table theater. Often this is a table top. When using it, don't forget to limit the stage a bit for the movement of the scene, otherwise it will be blurry. A special scene can also be prepared. Around it, children can freely move and move shapes. By coloring this plane, it is possible to make a construction that corresponds to the actions that will take place in it, and in this way, children's sense of feeling the architectural composition can be developed. "Fonus Hayal" theater can prepare the forms of the scenery for the performances in cooperation with the children. On the screen plane of the shadow theater, a flat line-frame image of the unfolding action is given. A tent with a canopy designed for a puppet theater is equipped differently. It is usually covered with a one-sided fabric with a restrained texture in order not to tire the eyes of the audience and not to divert attention from the main events. The front of the tent, called the row, should provide for the installation of

scenery and other theatrical attributes in which the characters will act. Such a tent should be suitable for performers, just like a shadow theater tent. It is advisable to animate the puppets during the show from the inside of the tent, taking into account that they will be comfortable for children. Organization of puppet theater in preschool educational organizations. requires the presence of certain more likable characters. Decorations and other attributes of theatrical performances can be prepared by adults or children. In this case, children's religious movement acquires a synthetic character, and the educator has the opportunity to combine various independent creative activities of children. It is possible to combine geometric shapes of different sizes, cubes of different sizes, flowers, oval or round shapes when decorating theatrical performances. It is important for the pre-school educational institution to prepare and decorate the place for children to organize theater activities, to form a permanent interest in this activity in children it is important to form the process of understanding and reacting to the surrounding events. The role of the theater in maintaining such a process is incomparable. Because in the theater, young spectators do not only watch and listen to performances, but also participate in them independently. After children watch the puppet theater, discussing the morals of the characters' actions together, cultivates in the child's heart the desire to do good deeds for the good people.

#### **Conclusion:**

Puppet theater is not only an entertainment art form, but also an important area of educational and cultural value for children. It supports children's creativity, imagination and emotional development. Through puppetry, children learn important life lessons and learn about their own culture. Therefore, puppetry plays a special role in every society and is an important legacy for future generations.

#### **References:**

1. J Mahmudov. Aktyorlik mahorati. - T.: Talqin, 2005.
2. M. Qodirov, S. Qodirova. Qo'g'irchoq teatri tarixi. - T.: Talqin, 2006.
3. H. Ikromov. "Davr va teatr". "O'zbekiston milliy ensiklopediyasi" Davlat ilmiy nashriyoti. - Toshkent., 2009.
4. D. Abdullaev. L. Usmanova. Qo'g'irchoq boshqarish asoslari. T.: 2014.
5. N. Mirsaidova. R.O'taganov. Qo'g'irchoq boshqarish asoslari - T.: Zamon poligraf, 2015.
6. Boltaboeva, U., & Madaminov, S. (2021). FACTORS OF DEVELOPMENT OF UZBEK TRADITIONAL THEATER. CURRENT RESEARCH JOURNAL OF PEDAGOGICS, 2(11), 32-40.
7. Boltaboeva, U. (2021). The Art of Directing: Composition and Scales. International Journal of Culture and Modernity, 11, 16-24.
8. Болтабоева, У. (2021). Булажак актёрларни тарбиялашда педагогик ёндашувлар. Oriental Art and Culture, 2(3), 88-98.

## BOSHLANG'ICH SINIF O'QUVCHILARIGA ONA TILINI O'RGATISHNING LINGVISTIK ASOSLARI

*Nazarova Dilbar Abdixamitovna*

[dilbar.nazar@mail.ru](mailto:dilbar.nazar@mail.ru)

**Annotatsiya.** O'quvchilarda so'z va gapga lingvistik munosabat nazariy bilimlarni o'zlashtirish, mavhum tafakkurni o'stirish jarayonida shakllantiriladi va tilning semantik hamda grammatik tomonining bir-biriga ta'sirini anglashni bildiradi.

**Аннотация.** Языковое отношение к слову и предложению у учащихся формируется в процессе усвоения теоретических знаний, развития абстрактного мышления и выражает понимание влияния друг на друга семантической и грамматической стороны языка.

**Annotation.** Students' linguistic attitude to words and sentences is formed in the process of mastering theoretical knowledge, developing abstract thinking and expresses an understanding of the influence of the semantic and grammatical sides of the language on each other.

**Kalit so'z.** Ona tili, grafik, orfografik, fonetika, grafika, morfologika, sintaktika.

**Ключевое слово.** Родной язык, графика, орфография, фонетика, графика, морфология, синтаксис.

**The key word.** Native language, graphic, orthographic, phonetics, graphics, morphology, syntax.

Maktablarda ona tili o'rgatishning mazmuni jamiyat rivojlanishining hozirgi bosqichida davlatimizning maktab oldiga qo'ygan vazifasiga moslangan. Bu vazifalar ko'p qirrali bo'lib, ularni bajarish o'quvchilar ongini o'stirishga, ularga g'oyaviy-siyosiy, axloqiy, estetik va mehnat tarbiyasini berishga yo'naltirilgan. Ona tilini o'rgatish natijasida o'quvchilarda o'z fikrini grammatik to'g'ri, uslubiy aniq, mazmunli, ohangga rioya qilib ifodalay olish va imloviy to'g'ri yoza olish ko'nikmalari shakllantiriladi. Bu vazifa o'quv predmeti sifatida o'zbek tilining o'ziga xos xususiyati bo'lib, o'quvchini shaxs sifatida shakllantirishga yo'naltirilgan umumta'lim vazifalari bilan bog'liq holda amalga oshiriladi.

Ona tili kursida beriladigan bilimlar mazmunini o'zbek tilining tovush tuzilishi va yozma nutqda tovushlarni ifodalash usullari haqidagi (fonetik va grafik); so'zlarning o'zgarishi va gapda so'zlarning bog'lanishi haqidagi (grammatik, ya'ni morfologik va sintaktik); so'zning morfemik tarkibi va so'z yasalish usullari haqidagi (so'z yasalishiga doir); so'zlarning leksik-semantik guruhi haqidagi (leksikologik); o'zbek tilining to'g'ri yozuv tamoyillari va tinish belgilarifling ishlatilishi haqidagi (orfografik va punktuatsion) bilimlar tashkil etadi. Bu bilimlar, birinchidan, grammatik, fonetik,

so'z yasalishiga oid tushunchalarda, ikkinchidan, grafik, orfografik, punktuatsion qoidalarda namoyon bo'ladi. Bundan tashqari, o'zbek tili kursi fonetik, grafik, morfologik, sintaktik va boshqa ko'nikma va malakalarni ham o'z ichiga oladi.

Tilni o'rganish jarayonida o'quvchilarda boshqa ko'pgina o'quv predmetlari uchun umumiy bo'lgan ko'nikmalar (predmetlararo ko'nikmalar) ni hosil qilish ustida ham ish olib boriladi. Pedagogikada bunday predmetlararo ko'nikmalarga analiz, sintez, abstraktlashtirish (til hodisalarini fikran tasavvur etish), umumlashtirish, guruhlash, taqqoslash kabilar kiradi. Ushbu ko'nikmalarni o'quvchilarda shakllantirish ustida maqsadga muvofiq ishlash ularning o'quv faoliyatini faollashtirishga, bilimlarini muvaffaqiyatli egallashlariga imkoniyat yaratadi. Ona tili kursidan hosil qilinadigan maxsus ko'nikmalar bilan predmetlararo ko'nikmalar, bir-biridan ajratilmagan holda o'quv-tarbiyaviy jarayonda shakllantiriladi. Beriladigan bilim va o'quvchilarda hosil qilinadigan maxsus ko'nikmalar maktab dasturlari va davlat ta'lim standartida qayd etilgan.

Boshlang'ich sinflarda o'rganish uchun tilni ongli egallashga va o'quvchilarda grafik va imloviy malakalarni shakllantirishga zamin bo'ladigan bilimlar tanlangan. Fonetika va grafika sohasida o'quvchilar so'zning tovush tarkibini, unli va undosh tovushlarning o'ziga xos xususiyatlarini, so'zda tovushning ma'noni farqlashdagi ahamiyatini to'g'ri tushunishga imkon beradigan bilimlarni o'zlashtiradilar, shuningdek, ularga so'zning tovush va grafik shakli o'rtasidagi nisbat (bog'lanish)ni ongli aniqlash, so'zni to'g'ri yozish imkoniyati yaratiladi. Morfologiya sohasidan ham so'zni ongli o'zlashtirish, uni to'g'ri ishlatish uchun katta amaliy ahamiyatga ega bo'lgan bilimlar tanlangan. Boshlang'ich sinf o'quvchilari 1-sinfdan boshlab so'z turkumlari (ot, sifat, son, olmosh, fe'l)ni har xii saviyada o'rganadilar.

Sintaksisdan dasturga nutq birligi sifatida gap haqidagi, gapda so'zlarning bog'lanishi, bosh va ikkinchi darajali bo'laklar haqidagi bilimlar kiritilgan. So'zning morfemik tarkibi yuzasidan har bir morfemaning muhim belgilarini, ularning ahamiyati va so'zda bir biriga ta'sirini boshlang'ich sinf o'quvchilari tushunadigan va so'zlarni to'g'ri yozishda foydalanishlari uchun zarur bo'lgan hajmda ma'lumot berilgan. Dasturda „Leksika“ bo'limi alohida berilmagan, ammo o'quvchilar so'zlarning leksik-semantik guruhlari (sinonimlar, antonimlar) haqida, ularning leksik ma'nolari haqida so'z turkumlari va so'z tarkibini o'rganish jarayonida ma'lumot oladilar.

Boshlang'ich sinflar ona tili kursi 1-4-sinflarda tilning hamma tomonlarining o'zaro bog'liq holda o'rganiishi hisobga olinib tuzilgan ular bir sinfdan fonetika, leksika, grammatika va so'z yasalishi haqida elementar bilim beriladi. Kursning bunday qurilishi tilning barcha tomonlarini bir-biriga o'zaro ta'sir etadigan bir butun hodisa sifatida o'rganishni taqozo etadi. Tilni o'rganishga bunday yondashish ta'im jaryonini o'quvchilar nutqini o'stirish vazifasini hal etishga yo'naltirish imkonini



beradi.

### FOYDLANILGAN ADABIYOTLAR

1. K. Qosimova, S. Fuzailov, A. N e 'matova. Ona tili (2-sinf uchun darslik). — T.: Cho'lpon, 2005.
2. K. Qosimova, A. N e'matova. 2-sinfda ona tili darslari. — T.: Cho'lpon, 2004.
3. M. Xudoyberganova, M. Muxtorova. 3-sinfda ona tili darslari. — T.: „O‘qituvchi“, 2005.

## ABDULLA AVLONIYNING VATANPARVARLIKNI TARBIYALASHGA OID FALSAFIY QARASHLARI

*Yakubova Sitara Sharifovna*

*BMTI akademik litsey tarix fani o`qituvchisi*

XX asr boshlarida xalqimizning ma'naviy-falsafiy qarashlari, birinchi navbatda, ma'rifatparvarlik va uning yangi bosqichi bo'lgan jadidchilik bilan bog'liq bo'lgan davr ma'naviy merosini o'rganish hozirga globallashuv sharoitida dolzarb muammolaridan biridir. Jadidlar ta'lim – tarbiya haqida ayniqsa vatanparvarlik haqida ilgari surgan g'oyalarda millatni taraqqiy etish ko'p qirrali ijtimoiy-ma'naviy hodisa sifatida yondashib o'z qarashlarini namoyon etgan. Jadid ma'rifatparvarlari bilan bog'liq bo'lgan merosini keng o'rganish va targ'ib etish respublikamizdagi barcha ta'lim musassalarida tahsil olayotgan yoshlarimizni milliy g'oya talablari ruhida tarbiyalashga xizmat qilishi shubhasizdir.

Shuning uchun ham respublikamiz prezidenti Sh. M. Mirziyoyev tomonidan chiqarilgan 2021-yil 26-martdagi PQ-5040-son [qaroriga](#) muvofiq “Jadid ma'rifatparvarlari g'oyalari yosh avlod tarbiyasida foydalanish” chora-tadbirlari olib borilmoqda.[1] Jumladan, 2022-2026 yillarga mo'ljallangan “Taraqqiyot strategiyasi” ning “Ma'naviy taraqqiyotni ta'minlash, ushbu sohani tubdan isloh qilish va yangi bosqichga olib chish” deb nomlangan 5-bo'limidagi 69-maqсадda ham “Buyuk ajdodlarimiz boy me'rosini chuqur o'rganish va keng targ'ib qilish”ni ko'zda tutadi.

Jamiyatimizda jadidchilik harakati tarixiga nazar tashlaydigan bo'lsak yoshlarni tarbiyasiga oid qarashlari va amaliy harakatlari bilan buyuk ma'rifatparvar Abdulla Avloniyning g'oyalari o'z davrida ham, hozirgi kunimizda ham muhim ahamiyatga egaligini anglash qiyin emas. Bu haqida muhtaram Prezidentimiz ham “Ko'pchilik ziyolilar qatorida men ham bir fikrni hamisha katta armon bilan o'ylayman: mamlakatimizda uchinchi renessansni XX asrda ma'rifatparvar jadid bobolarimiz amalga oshirishlari mumkin edi. Ular “Ilmdan boshqa najot yo'q va bo'lishi ham mumkin emas”, degan hadisi sharifni hayotiy e'tiqod deb bildilar”, – deb ta'kidlaganlari bejoiz emas. Jumladan “Buyuk ajdodlarimizning betakror va noyob ilmiy-ma'naviy merosi biz uchun doimiy harakatdagi hayotiy dasturga aylanishi kerak. Bu o'lmas meros hamisha yonimizda bo'lib, bizga doimo kuch-quvvat va ilhom bag'ishlashi lozim. Avvalambor, milliy ta'lim tizimini ana shunday ruh bilan sug'orishimiz kerak” deb mamlakatimiz rahbari go'yo biz ilm egalari oldiga muhim vazifa belgilab berdilar.[2]

Abdulla Avloniy. Turkiston ma'rifatparvarlari orasidagi yana bir mutafakkir ta'limshunos, pedagog va axloqshunos Abdulla Avloniydir (1887-1934). Uning XX

asr boshlarida Turkistonda mashhur bo'lgan «Turkiy guliston yoxud axloq» (1913) asari axloqiy muammolarga jadidchilik nuqtayi nazaridan yondashishi, ko'pchilikka tushunarli tilda yozilgani bilan ajralib turadi. Avloniy asarida fazilatlar va illatlarga ko'proq ta'rif berish, ularni sharhlash yo'li ustuvorlik qiladi. Abdulla Avloniyning «Turkiy guliston yoxud axloq» asarida avvalo, millatni tarbiyalashni o'z ustiga olgan tarbiyachi muammosiga to'xtaladi: otalar — to'ychi, uloqchi, bazmchi, ilm qadrini bilmagan, muallimlar - o'zlari tarbiyaga muhtoj, dorilmualliminni tugatishi kerak bo'lgan, mudarrislar esa - darslari beimtixon, isloh yaqiniga yo'lamaydigan kishilar. Shu bois millat yoshlari tarbiyasini usuli jadid tarafdorlari - ta'lim -tarbiya tizimini zamonaviylashtirishga, isloh qilishga intilayotgan ziyolilar qo'lga olishlari kerak. Ma'rifatparvar bobomiz Abdulla Avloniy yozganidek, «Tarbiya bizlar uchun yo hayot — yo mamot, yo najot — yo halokat, yo saodat — yo falokat masalasidir». Avloniy tarbiyani, qadimgilar va o'rta asrlar musulmon Sharqi mutafakkirlari an'alariga suyanib, uchga bo'ladi: badan tarbiyasi, fikr tarbiyasi, axloq tarbiyasi. Fatonat, diyonat, sharaf, hayo singari musulmon Sharqi uchun an'aviy bo'lgan fazilatlar sharhi bilan birgalikda Avloniy vijdon, Vatanni suymak singari Turkiston mintaqasi uchun yangi talqinda taqdim etilgan fazilatlar haqida alohida to'xtaladi. Vatanni suymoq, lozim bo'lsa, uning yo'lida jonini fido etmoq yuksak axloqiy insonga xos fazilatdir. Inson Vatanni tanlamaydi. «Biz turkistonliklar o'z Vatanimizni jonimizdan ortiq suydig'imiz kabi, arablar Arabistonlarini, qumlik issiq cho'llarini, eskimo'lar shimol taraflarini, eng sovuq qor va muzlik yerlarini boshqa yerlardan ziyoda suyarlar. Agar suymasalar edi, havosi yaxshi, tiriklik oson yerlarga o'z vatanlarini tashlab hijrat qilurlar edi», — deb yozadi bir o'rinda Avloniy.[3] Abdulla Avloniy o'z risolasida «yomon xulqlar»ga — illatlar tahliliga katta o'rin ajratadi. Millat taraqqiyotiga eng kuchli to'siq bo'ladigan illatlardan biri sifatida allomajaholatni keltiradi, jaholatni insoniyatning eng zo'r dushmani va yomon xulqlarning boshlig'i, deb ta'riflaydi. Avloniy g'azab, shahvat, hasad, kizb, tama singari illatlarga ham atroflicha to'xtaladi. Shunisi ahamiyatliki, Abdulla Avloniy axloqshunosiiik tushunchalarining faqat pedagogik emas, balki ham falsafiy, ham badiiy jihatdan izohlab beradi. Ma'rifatparvarning «Turkiy guliston yoxud axloq» risolasi XX asr Turkiston axloqiy tafakkurida salmoqli o'rinni egallaydigan, ham nazariy, ham amaliy axloq muammolarini falsafiy va pedagogik yondashuv orqali hal etishga bag'ishlangan yirik asardir.[4]

Xulosa qilib aytganda, Avloniy ijodiy merosi ma'naviy-ma'rifiy tarbiya g'oyasining targ'ibotchisidir. Uning asarlarida ilgari surilgan ta'lim-tarbiyaga oid fikrlar milliy ma'naviyatimiz rivojlanishida qimmatli bir manba bo'lib xizmat qiladi. Bu ulug' adib ijodi, amaliy faoliyati bugungi kun yoshlarimiz uchun ibrat maktabi ekanligi ayni haqiqatdir.

**Foydalanilgan adabiyotlar:**

1. O‘zbekiston Respublikasi Prezidentining 26.03.2021 yildagi PQ-5040-sonli “Ma’naviy-ma’rifiy ishlar tizimini tubdan takomillashtirish chora-tadbirlari to‘g‘risida”gi qarori. ([lex.uz](http://lex.uz))
2. Shavkat Mirziyoyev. O‘qituvchi va murabbiylar – yangi O‘zbekistonni barpo etishda katta kuch, tayanch va suyanchimizdir. O‘qituvchi va murabbiylar kuniga bag‘ishlangan tantanali marosimdagi tabrigi,” Xalq so‘zi”, 2020-yil 1-oktyabr. № 207. (7709) 3-bet.
3. A. Avloniy. Tanlangan asarlar, 2 jildlik, 2-jild. T., «Ma’naviyat», 2006, 55-b
4. Sher, Abdulla. Axloqshunoslik: Oliy ta’lim muassasalarining bakalavriat ta’lim yo‘nalishlari uchun darslik/Abdulla Sher; mas’ul muharrir B.E. Husanov; O‘zbekiston Respublikasi Oliy va o‘rta maxsus ta’lim vazirligi. — T.: O‘zbekiston faylasuflari milliy jamiyati nashriyoti, 2010. – 196-197 b

**TABLE OF CONTENTS / ОГЛАВЛЕНИЯ / MUNDARIJA**

<b>№</b>	<b>The subject of the article / Тема статьи / Maqola mavzusi</b>	<b>Page / Страница / Sahifa</b>
1	МАКТАБГАЧА YOSHDAГИ БОЛАЛАРНИНГ RIVOJLANISH SOXALARI KOMPETENSIYALARINI SHAKLLANTIRISH	3
2	МАКТАБГАЧА TALIM TASHKILOTLARIDA БОЛАЛАРНИНГ KASBIY MEHNATGA OID KO'NIKMALARINI RIVOJLANTIRISH	8
3	МАКТАБГАЧА TA'LIM TIZIMIDA INNOVATSION BOSHQARUVNI TASHKIL ETISH VA RIVOJLANTIRISH TAMOYILLARI	12
4	YANGI O'ZBEKISTONDA ZAMONAVIY RAHBARNING ROLI	16
5	ПРОФИЛАКТИКА ИНСПЕКТОРЛАРИ ФАОЛИЯТИНИ ХУҚУҚИЙ АСОСЛАРИНИ ТАКОМИЛЛАШТИРИШ	20
6	O'ZBEKISTONDA XORIJ TAJRIBALARI ASOSIDA PEDAGOG KADRLAR TAYYORLASHNING ZAMONAVIY USULLARI	25
7	МАКТАБГАЧА TA'LIM TIZIMIDAGI XODIMLARINING MEHNAT UNMDORLIGINI BAHOLASH VA RAG'BATLANTIRISH	29
8	“NEVRUZ BAYRAMININ TARIHI VE MILLI KIMLIĞI”	33
9	МАКТАБГАЧА TA'LIMDA TASHKILOTLARIDA INKLYUZIV TA'LIM TIZIMINI JORIY ETISHDA XORIJ TAJRIBASI	35
10	OILADA OTA-ONANING SHAXSIY NAMUNASI	39
11	TIJORAT BANKLARINING FUNKSIYALARI VA OPERATSIYALARI	43
12	TRANSPORT VOSITALARI IJARASI	49
13	УСОВЕРШЕНСТВОВАНИИ КОНСТРУКЦИИ ПИЛОНАСЕКАТЕЛЬНОГО СТАНКА	52
14	THE ROLE OF SPEAKING IN TEACHING ENGLISH	58
15	MADANIYATLARARO MULOQOT VA UNING ZAMONAVIY JAMIYATDAGI AHAMIYATI	62
16	MAMLAKATIMIZDA KORPORATIV BOSHQARUV TIZIMINI TATBIQ ETISH VA BOSHQARISH	66
17	BOSHQARUV MENEJMENTI VA UNING ZAMONAVIY USLUBLARI	72
18	TURISTIK KORXONALARDA BOSHQARUV VA MARKETING TAHLILI	76
19	ГИГИЕНИЧЕСКАЯ ОЦЕНКА УСЛОВИЙ ТРУДА ВРАЧЕЙ-ИНФЕКЦИОНИСТОВ (на примере республики Каракалпакстан)	80
20	IRSIY KASALLIKLAR	87
21	HUJAYRA BIOLOGIYASI	90
22	KLASSIK GENETIKA ASOSLARI	94
23	ҚУРИТИЛГАН ЎРИҚДАН ТАЙЁРЛАНГАН ФУНКЦИОНАЛ ОЗИҚ-ОВҚАТЛАРНИНГ ФОЙДАЛИ ХУСУСИЯТЛАРИ	97
24	ОСЛОЖНЕНИЕ БОТУЛИЗМА У ВЗРОСЛЫХ	100
25	MODERN ASPECTS OF THE EPIDEMIC PROCESS OF BRUCellosIS	106
26	DAMAGE TO THE NERVOUS SYSTEM IN HIV INFECTION	114
27	CLINICAL FEATURES AND TREATMENT OF ERYSIPELAS	119

28	KONFESSIYALARARO MUNOSABATLARDA BAG'RIKENGLIK TAMOIYILINING NAZARIY ASOSLARI	126
29	CLINICAL CHARACTERISTIC OF CONTEMPORARY SCARLET FEVER IN CHILDREN	135
30	MANIFESTATION OF CLINICAL SYNDROMES ACCOMPANYING HIV-INFECTION WITH GIARDIA AND BLASTOCYSTOSIS	140
31	CLINICAL AND LABORATORY CHARACTERISTICS OF HIV INFECTION WITH INTESTINAL PARASITOSIS (BLASTOCYSTOSIS)	146
32	САЛМОНЕЛЛЁЗНИ БОЛАЛАРДА ЗАМОНАВИЙ КЛИНИК КЕЧИШИ	151
33	BOLALARDA SALMONELLYOZ QO'ZG' ATUVCHILARINING ANTIBIOTIKLARGA CHIDAMLILIGI TAHLIL QILISH	157
34	САЛМОНЕЛЛЁЗ КАСАЛЛИГИНИНГ ДАВОЛАШГА ЗАМОНАВИЙ ЁНДАШУВ	162
35	ИНТЕРАКТИВНЫЕ ТЕХНОЛОГИИ В СИСТЕМЕ ВЫСШЕГО ОБРАЗОВАНИЯ	168
36	AKSIYADORLIK TIJORAT BANKLARIDA DEPOZIT OPERATSIYALAR HISOBINI YURITISHDA MUOMMO VA ISTIQBOLLARI	176
37	BANK DEPOZIT OPERATSIYALAR HISOBINI TAKOMILLASHTIRISHDA HOZIRGI KUNDAGI O'RNI	181
38	UNIQUE ROLE AND CHARACTERISTICS OF THE PUPPET THEATER	186
39	BOSHLANG'ICH SINIF O'QUVCHILARIGA ONA TILINI O'RGATISHNING LINGVISTIK ASOSLARI	191
40	ABDULLA AVLONIYNING VATANPARVARLIKNI TARBIYALASHGA OID FALSAFIY QARASHLARI	194

***Напоминание!** — Образование наука и инновационные идеи в мире || Авторы несут персональную ответственность за правильность цифр и данных в статьях и планах занятий, включенных в мировой научно-методический журнал, и за правильность приведенных цитат.*

**Главный редактор:  
Семёнов Владимир Львович**

**Помощник редактора:  
Абдурахманов Бобуржон**

**Подготовитель к публикации:  
Халиков Тохирджон Шавкатжонович**

— Образование наука и инновационные идеи в мире всемирный научно-методический журнал, 2024-г.



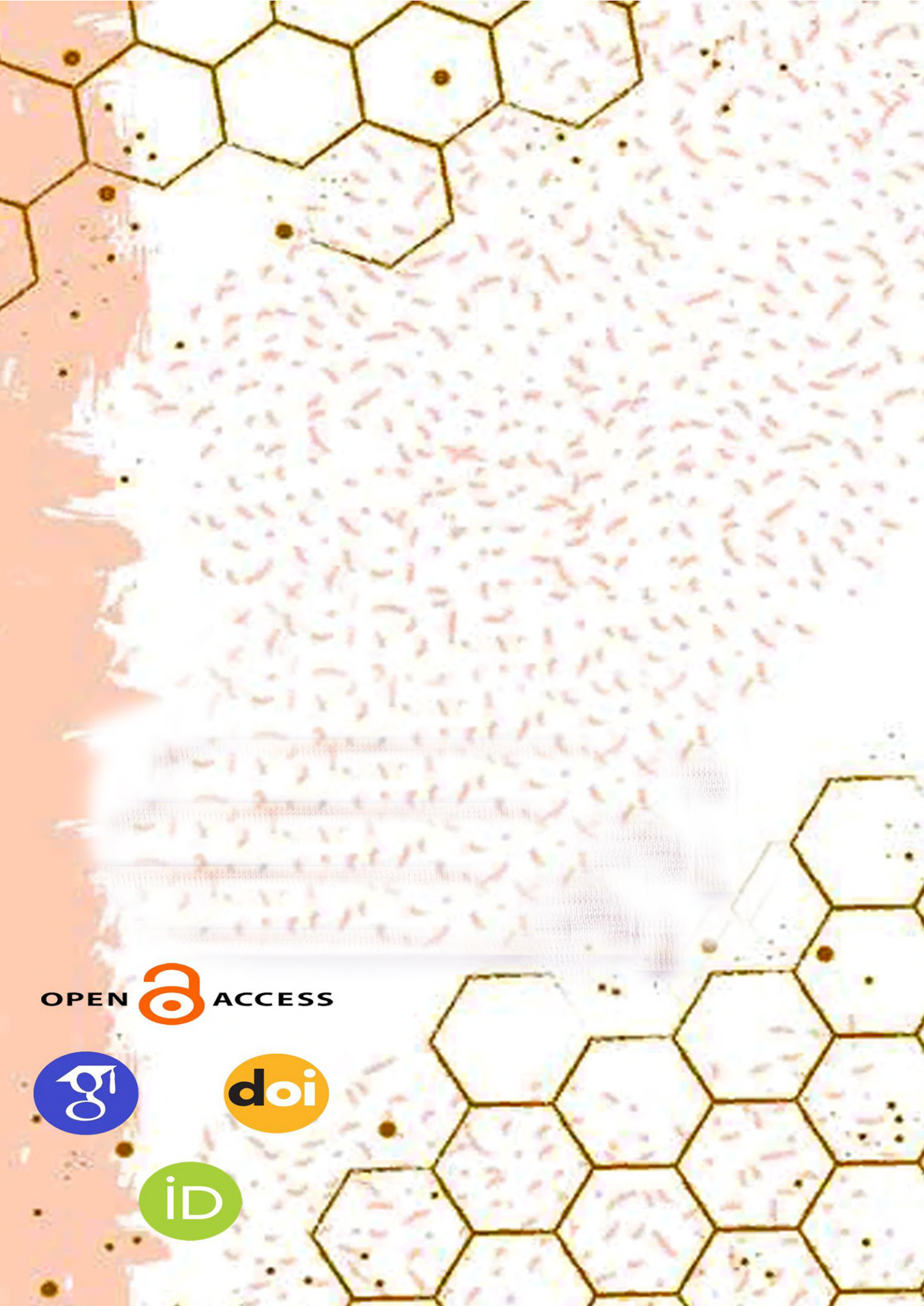

OPEN  ACCESS

